

# AIRMAN

---

# SG

---

## PARTS CATALOG

### ENGINE GENERATOR

**SDG25S-8E1**

**SDG25SV-8E1**

適 用 型 式  
FOR MODEL

| 型 式<br>MODEL                                    | 適 用 号 機<br>SER. NO. |
|---|---------------------|
| SDG25S-8E1<br>[WITH OIL FENCE TYPE]             | 1238E10051~         |
| SDG25SV-8E1<br>[WITH OIL FENCE & INVERTER TYPE] | 123PE10053~         |

| 原 動 機 型 式<br>ENGINE MODEL            | ISUZU 4LE2T  |
|--------------------------------------|--|
| Eng. oil filter, cartridge           | ISUZU 894456-7412  |
| Filter, Element kit<br>(pre filter)  | ISUZU 898240-2790  |
| Filter, Element kit<br>(main filter) | ISUZU 898240-2800 (~2000)<br>ISUZU 898143-0410 (2001~)<br>[純正部番 43543 01000 (2001~)] |
| Fuel pump, Repair kit                | ISUZU 898173-1650  |
| Belt, cooling fan                    | ISUZU 898049-0340 (~0079)<br>ISUZU 898095-3350 (0080~)                               |

# STANDARD PAINTING

---

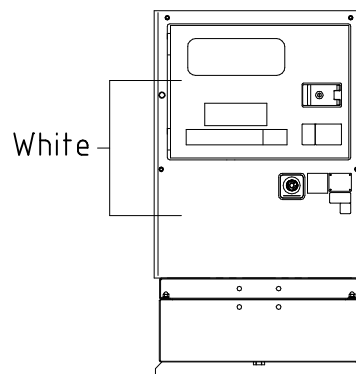
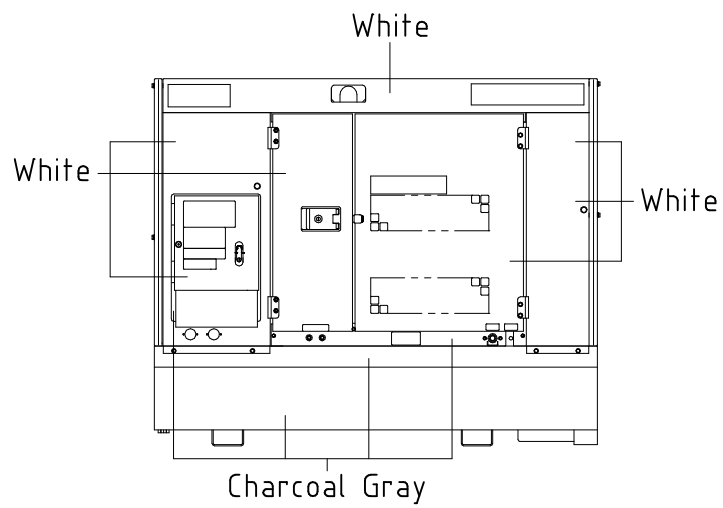
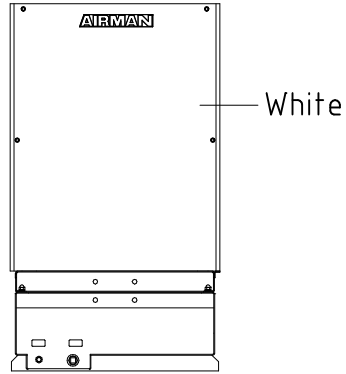

# NOTICE

1. This parts catalog contains all the parts and assemblies of "AIRMAN" brand products. The complete unit is divided into several parts groups, the details of which are clearly illustrated, and completely listed. So desired part number, name and quantity can be easily determined referring to Ref.No.
2. When you place order for service parts, please be sure to advise us of the following information.
  - (1) Part number.
  - (2) Quantity required.
  - (3) Part name.
  - (4) Model name and Serial number.
3. How to read parts catalog.

| (8) 備考<br>Remarks                                |                  |                                     |   |            |                               |           |               |
|--|------------------|-------------------------------------|---|------------|-------------------------------|-----------|---------------|
| S : STD.<br>SC : w. AFTER COOLER<br>SD : DRY AIR |                  |                                     |   |            |                               |           |               |
| 52 - 00 LINING                                   |                  |                                     |   |            |                               |           |               |
| (1)  | (2)              | (3)                                 | (4)   | (5)        | (6)                           | (7)       | (8)           |
| 見出番号<br>Ref. NO.                                 | 部品番号<br>Part NO. | 互換性<br>Inter-<br>change-<br>ability | 部品名称<br>Part Name                             | 数量<br>Q'ty | 適用号機範囲<br>Applicable Ser. No. | 変更<br>C/H | 備考<br>Remarks |
|  | 52900 04921      |                                     | URETHANE FOAM KIT                             |            |                               |           | S SC SD       |
|  | 52900 05121      |                                     | URETHANE FOAM KIT<br>(Const. No. 1~21)        |            |                               |           | ◎             |
|  | 52900 06121      |                                     | URETHANE FOAM KIT<br>(Const. No. 1~9 & 11~24) |            |                               |           | ◎             |
| 1  | 52959 71350      |                                     | Lining  | 1          |                               |           |               |
| 2  | 52959 97640      |                                     | Lining  | 1          |                               |           |               |
| 3  | 52959 80220      |                                     | Lining  | 1          |                               |           |               |
| 4  | 52959 71450      |                                     | Lining  | 1          |                               |           |               |
| 5  | 52959 71550      |                                     | Lining  | 1          |                               |           |               |
| 6  | 52959 30940      |                                     | Lining  | 1          |                               |           |               |
| 7  | 52959 71650      |                                     | Lining  | 2          |                               |           |               |

(1) Ref. No.

Reference number (Ref.No.) is to be used for locating the part number and name from the illustrations. (However some parts such as bolts and nuts etc., are not illustrated but their reference numbers only listed.)

Ref.No.1, 1-1, 1-2,..... shows history of part modifications.

[These reference numbers mean 1: primary period, 1-1: first alteration, 1-2: second alteration and 1-3.....follows]

(2) Part No.

Every part has its own proper number. Even if a part has the same shape as an other part and if its number different, it is not interchangeable at all in many cases.

(3) Interchangeability

A, B, C, D, E, Q, X, Y and Z in column "Interchangeability" show the following.

A: A new part can replace an old part, but an old part cannot replace a new part.

B: Not interchangeable.

C: Disused.

D: Newly added.

E: Compatible with eachother.

Q: Quantity per unit changed.

X: Included in this set of parts, this part is not used for this model.

Y: Part to be selected.

Z: This part can not be supplied as an individual part.

- (4) Part name  
Every part has its own proper name.
- (5) Q' ty  
The number shown in the column of Q' TY indicates the quantity of parts used per one unit machine.
- (6) Applicable Ser.No. (Serial Number)  
Ser.No. shows the machine number to which the part is applicable.  
Month and year stated in column "Ser.No." show the month and year from which the part is applicable.
- (7) Change column  
M1, M2, ..... Mn mentioned in the column indicate the change of part number and the serial number of the unit, the part of which was modified.
- (8) Remarks  
This column "Remarks" mentions in mark or signal the specifications of each part, original part number of manufacturer, model name of the part for which is used and etc.  
[Example. SC:w. AFTER COOLER]

4. Abbreviations used in this catalog.

|        |               |        |                        |
|--------|---------------|--------|------------------------|
| ass' y | assembly      | L      | Length                 |
| A      | Ampere        | OPT.   | Option                 |
| AUTO.  | Automatic     | SPC/S. | Special specifications |
| C/H    | Change column | STD.   | Standards              |
| Const. | Consisting of | sw.    | switch                 |
| Cont.  | Control       | T or t | Thickness              |
| Eng.   | Engine        | V      | Volt                   |
| EXP.   | Export        | W      | Watt                   |
| GEN.   | Generator     | w.     | with                   |
| Incl.  | Including     | w/o    | without                |

NOTE:※We are always engaged in improving our products. So there may be some changes of the product which are not yet mentioned in this parts catalog. Therefore, in necessary case, we issue a revision in which such changes are added. When you have any question on the parts catalog, please ask your nearest dealer or directly us.  
※For engine parts, please refer to separate engine parts catalog.

## 目 次 CONTENTS

| 図 番 号<br>FIG. NO. | 図 名 称<br>FIG. NAME               | 頁<br>PAGE |
|-------------------|----------------------------------|-----------|
| 20 - 00           | GENERATOR, MOUNTING & INTAKE     | 20 - 1    |
| 38 - 00           | COOLING, ENGINE & EXHAUST        | 38 - 1    |
| 39 - 00           | NAME PLATE                       | 39 - 1    |
| 43 - 00           | FUEL LINE                        | 43 - 1    |
| 44 - 00           | ELECTRIC(for ENGINE)             | 44 - 1    |
| 46 - 00           | ELECTRIC(for GENERATOR) [～2000]  | 46 - 1    |
| 46 - 01           | ELECTRIC(for GENERATOR) [2001～]  | 46 - 4    |
| 46 - 02           | ELECTRIC(BUILT-IN INVERTER TYRE) | 46 - 7    |
| 46 - 03           | TERMINAL PLATE                   | 46 -11    |
| 51 - 00           | FRAME & BONNET                   | 51 - 1    |
| 51 - 01           | OIL FENCE                        | 51 - 6    |
| 52 - 00           | LINING                           | 52 - 1    |

## 型 式 名 の 見 方 HOW TO READ MODELS

S D G 25 S □ - 8 E 1  
①      ②   ③ ④   ⑤ ⑥ ⑦

- |   |  |
|---|--|
| <p>① SDG : SEMI PORTABLE DIESEL GENERATOR</p> <p>② 25 : OUTPUT (kVA)</p> <p>③ S : SILENT TYPE</p> <p>④ No mark : STANDARD TYPE<br/>V : BUILT-IN INVERTER TYPE</p> <p>⑤ 8 : NORTH AMERICA TYPE (w. OIL FENCE)</p> <p>⑥ MODEL CHANGE MARK</p> <p>⑦ VARIATION MARK</p> | <p>① SDG : セミポータブルディーゼル発電機</p> <p>② 25 : 定格出力 (kVA)</p> <p>③ S : 防音型</p> <p>④ 無し : 標準仕様<br/>V : インバータ内蔵仕様</p> <p>⑤ 8 : 北米仕様 (オイルフェンス付)</p> <p>⑥ モデルチェンジ記号</p> <p>⑦ バリエーション記号</p> |
|---|--|

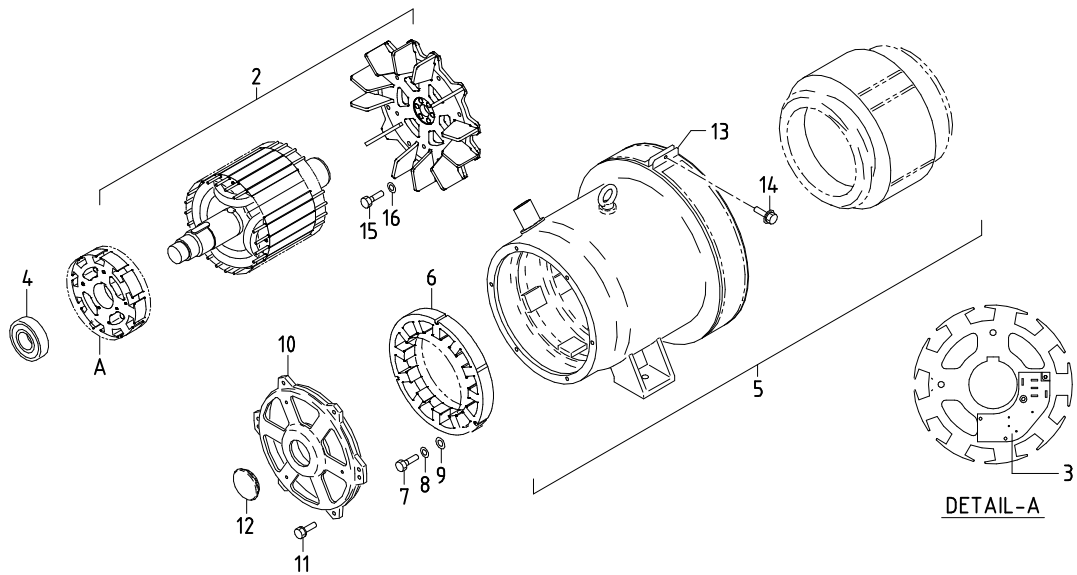
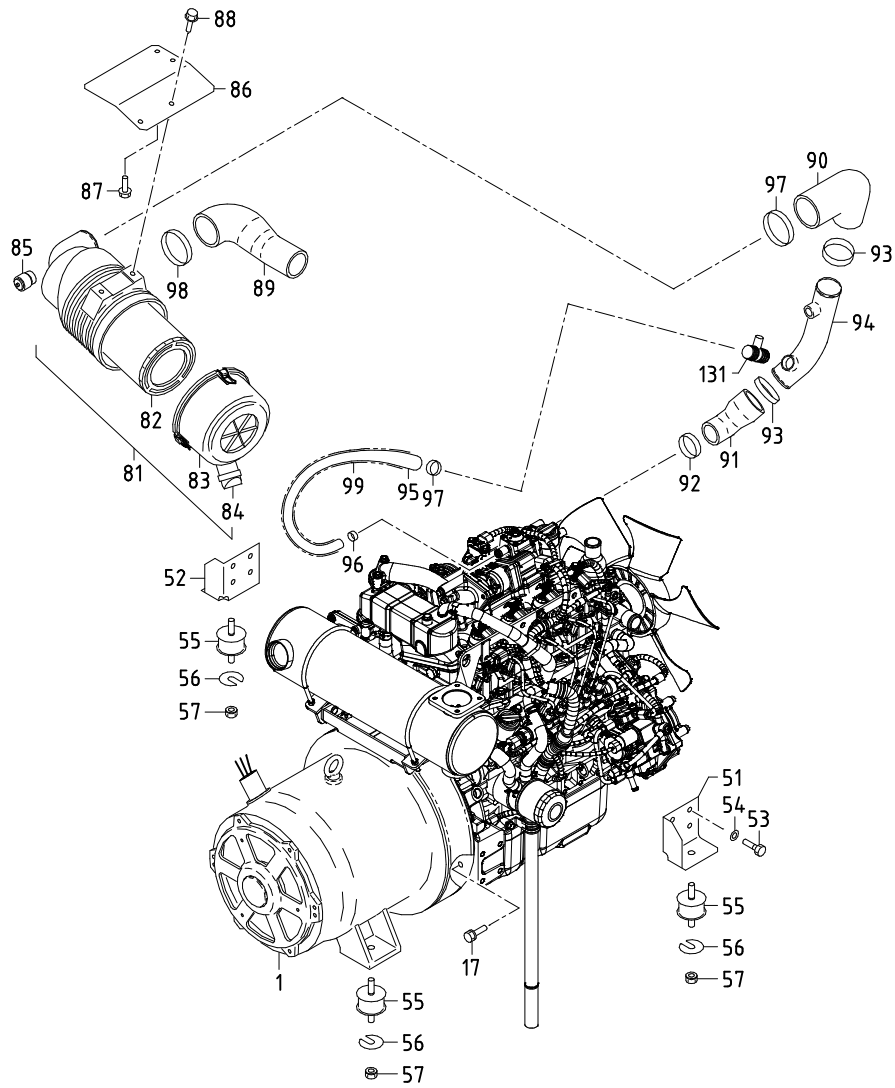

## 20 - 00 GENERATOR, MOUNTING &amp; INTAKE

| 見出番号<br>Ref. NO. | 部品番号<br>Part NO. | 互換性<br>Inter-<br>change-<br>ability | 部 品 名 称<br>Part Name        | 数量<br>Q'ty  | 適用号機範囲<br>Applicable Ser. No. |    | 変更<br>C/H | 備 考<br>Remarks          |
|------------------|------------------|-------------------------------------|-----------------------------|-------------|-------------------------------|----|-----------|-------------------------|
|                  |                  |                                     |                             |             | S                             | SV |           |                         |
|                  | 20 - 00          |                                     | GENERATOR GROUP             | ゼネレータグループ   |                               |    |           |                         |
| 1                | 20003 62109      |                                     | Generator                   | ゼネレータ       | 1 ~2602                       | -  |           | Const. No. 2~14         |
| 1 -1             | 20003 68806      | A                                   | Generator                   | ゼネレータ       | 1 ~6082                       | -  | M645      | Const. No. 2~14         |
| 1 -2             | 20004 51401      | A                                   | Generator                   | ゼネレータ       | 1 6083~                       | ◎  | M759      | Const. No. 2~14         |
| 2                | 25100 12201      |                                     | A. C. G. rotor ass'y        | 主発電機界磁巻線    | 1                             |    |           | Incl. No. 3             |
| 3                | 46640 19701      |                                     | Wiring board                | 整流器基板       | 1                             |    |           |                         |
|                  | 02345 63040      |                                     | Screw                       | スクリュー       | 2                             |    |           | (for silicon rectifier) |
|                  | 03115 02003      |                                     | Spring washer               | スプリングワッシャー  | 2                             |    |           | (for silicon rectifier) |
|                  | 03116 12003      |                                     | Plain washer                | プレーンワッシャー   | 2                             |    |           | (for silicon rectifier) |
|                  | 02912 08003      |                                     | Nut                         | ナット         | 2                             |    |           | (for silicon rectifier) |
|                  | 02345 63008      |                                     | Screw                       | スクリュー       | 2                             |    |           | (for wiring board)      |
|                  | 03115 02003      |                                     | Spring washer               | スプリングワッシャー  | 2                             |    |           | (for wiring board)      |
| 4                | 21472 16900      |                                     | Bearing                     | ベアリング       | 1                             |    |           | (6308ZG3)               |
| 5                | 25200 14902      |                                     | A. C. G. stator ass'y       | 主発電機電機子巻線   | 1                             |    |           |                         |
| 6                | 25700 08507      |                                     | EX. stator ass'y            | 励磁機界磁巻線     | 1                             |    |           |                         |
| 7                | 02135 06050      |                                     | Bolt                        | ボルト         | 3                             |    |           |                         |
| 8                | 03115 02006      |                                     | Spring washer               | スプリングワッシャー  | 3                             |    |           |                         |
| 9                | 03116 12006      |                                     | Plain washer                | プレーンワッシャー   | 3                             |    |           |                         |
| 10               | 25310 10103      |                                     | Casing                      | ケーシング       | 1                             |    |           |                         |
| 11               | 02238 08025      |                                     | Bolt, w/w                   | ワッシャー付ボルト   | 6                             |    |           |                         |
| 12               | 36135 02300      |                                     | Grommet                     | グロメット       | 1                             |    |           |                         |
| 13               | 25360 08201      |                                     | Cover                       | カバー         | 1                             |    |           |                         |
| 14               | 02248 06025      |                                     | Bolt, w/w                   | ワッシャー付ボルト   | 1                             |    |           |                         |
| 15               | 02135 08030      |                                     | Bolt                        | ボルト         | 8                             |    |           |                         |
| 16               | 03115 02008      |                                     | Spring washer               | スプリングワッシャー  | 8                             |    |           |                         |
| 17               | 02238 10030      |                                     | Bolt, w/w                   | ワッシャー付ボルト   | 12                            |    |           |                         |
|                  | 31 - 00          |                                     | MOUNTING GROUP              | マウンティンググループ |                               |    |           |                         |
| 51               | 31110 94301      |                                     | Bracket                     | ブラケット       | 1 ~2000                       | -  |           |                         |
| 51 -1            | 31110 21710      | B                                   | Bracket                     | ブラケット       | 1 2001~                       | ◎  | M12       |                         |
| 52               | 31110 94401      |                                     | Bracket                     | ブラケット       | 1 ~2000                       | -  |           |                         |
| 52 -1            | 31110 21710      | B                                   | Bracket                     | ブラケット       | 1 2001~                       | ◎  | M12       |                         |
| 53               | 02135 10020      |                                     | Bolt                        | ボルト         | 8                             |    |           |                         |
| 54               | 03115 02010      |                                     | Spring washer               | スプリングワッシャー  | 8                             |    |           |                         |
| 55               | GG160 00100      |                                     | Vibration<br>isolator ass'y | 防振ゴム        | 4                             |    |           |                         |
| 56               | 31120 08900      |                                     | Shim                        | シム          | 1                             |    |           |                         |
| 57               | 02915 20012      |                                     | Nut, w/w                    | ワッシャー付ナット   | 8                             |    |           |                         |
|                  | 32 - 00          |                                     | INTAKE GROUP                | インテークグループ   |                               |    |           |                         |
| 81               | 32100 40700      |                                     | Air filter ass'y            | エアフィルタ      | 1                             |    |           | Const. No. 82~84        |
| 82               | 32143 11700      |                                     | Element                     | エレメント       | 1                             |    |           |                         |
| 83               | 32142 08600      |                                     | Cup                         | カップ         | 1                             |    |           |                         |
| 84               | 32151 01400      |                                     | Vacuator valve              | バキュームバルブ    | 1                             |    |           |                         |
| 85               | 32148 03000      |                                     | Filter, service indicator   | インジケータ      | 1                             |    |           |                         |
| 86               | 32240 46400      |                                     | Bracket                     | ブラケット       | 1                             |    |           |                         |
| 87               | 02201 08020      |                                     | Flange bolt                 | フランジ付ボルト    | 2                             |    |           |                         |
| 88               | 02201 08012      |                                     | Flange bolt                 | フランジ付ボルト    | 2                             |    |           |                         |



## 20 - 00 GENERATOR, MOUNTING &amp; INTAKE

| 見出番号<br>Ref. NO. | 部品番号<br>Part NO. | 互換性<br>Inter-<br>change<br>ability | 部 品 名 称<br>Part Name |              | 数量<br>Q' ty | 適用号機範囲<br>Applicable Ser. No. |    | 変更<br>C/H | 備 考<br>Remarks |
|------------------|------------------|------------------------------------|----------------------|--------------|-------------|-------------------------------|----|-----------|----------------|
|                  |                  |                                    |                      |              |             | S                             | SV |           |                |
| 89               | 32331 77200      |                                    | Hose                 | ホース          | 1           |                               |    |           |                |
| 90               | 32331 86300      |                                    | Hose                 | ホース          | 1           |                               |    |           |                |
| 91               | 32331 85501      |                                    | Hose                 | ホース          | 1           |                               |    |           |                |
| 92               | 03511 20060      |                                    | Hose clip            | ホース クリップ     | 1           |                               |    |           |                |
| 93               | 03511 20070      |                                    | Hose clip            | ホース クリップ     | 2           |                               |    |           |                |
| 94               | 32320 71600      |                                    | Pipe                 | パイプ          | 1 ~2000     |                               | -  |           |                |
| 94 -1            | 32320 74901      | B                                  | Pipe                 | パイプ          | 1           | 2001~                         | ◎  | M12       | (M 7)          |
| 95               | 03591 15050      |                                    | Hose                 | ホース          | 1 ~2000     |                               | -  |           |                |
| 95 -1            | 32331 94200      | B                                  | Hose                 | ホース          | 1           | 2001~                         | ◎  | M12       | (M 7)          |
| 96               | 03511 20028      |                                    | Hose clip            | ホース クリップ     | 1           |                               |    |           |                |
| 97               | 03511 20028      |                                    | Hose clip            | ホース クリップ     | 1 ~2000     |                               | -  |           |                |
| 97 -1            | 03511 20040      | B                                  | Hose clip            | ホース クリップ     | 1           | 2001~                         | ◎  | M12       | (M 7)          |
| 98               | 03511 20080      |                                    | Hose clip            | ホース クリップ     | 2           |                               |    |           |                |
| 99               | 37182 06400      | D                                  | Cushion rubber       | クッション ラバー    | 1           | 2001~                         | -  | M12       | (M 7)          |
| 99 -1            | 37182 06700      | A                                  | Cushion rubber       | クッション ラバー    | 1           | 3387~                         | ◎  | M14       |                |
|                  | 44 - 00          |                                    | ELECTRIC GROUP       | エレクトリック グループ |             |                               |    |           |                |
| 131              | 46850 05300      | D                                  | Heater               | ヒータ          | 1           | 2001~                         | ◎  | M12       | (M 7)          |

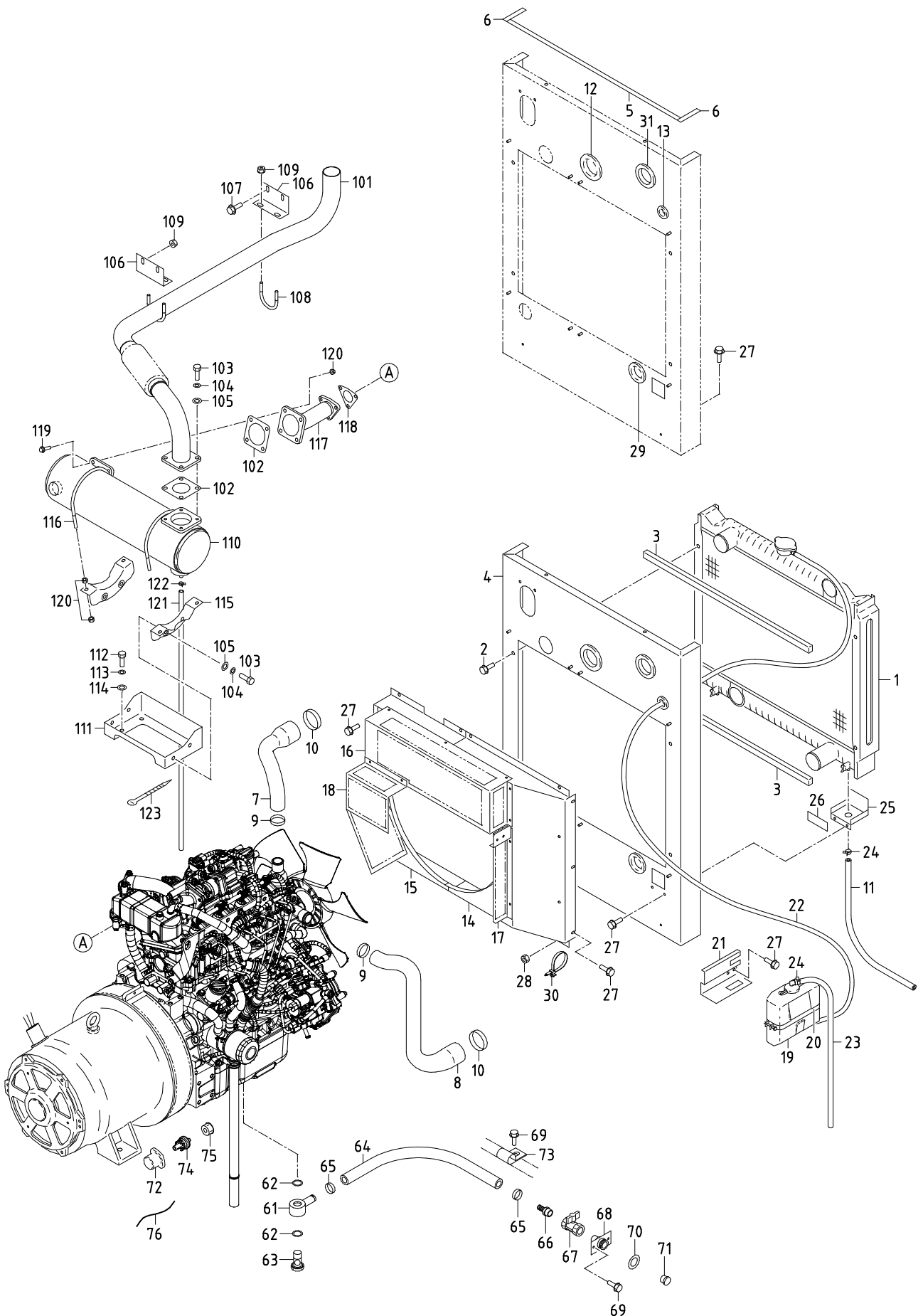

## 38 - 00 COOLING, ENGINE &amp; EXHAUST

| 見出番号<br>Ref. NO. | 部品番号<br>Part NO. | 互換性<br>Inter-<br>change<br>ability | 部 品 名 称<br>Part Name | 数量<br>Q'ty | 適用号機範囲<br>Applicable Ser. No. |    | 変更<br>C/H | 備 考<br>Remarks    |
|------------------|------------------|------------------------------------|----------------------|------------|-------------------------------|----|-----------|-------------------|
|                  |                  |                                    |                      |            | S                             | SV |           |                   |
|                  | 38 - 00          |                                    | COOLING GROUP        |            |                               |    |           | クーリング グループ        |
| 1                | 38100 45100      |                                    | Radiator             | 1          |                               |    |           | Incl. Cap & Valve |
|                  | 38410 05800      |                                    | Cap                  | 1          |                               |    |           |                   |
|                  | 38469 01800      |                                    | Valve                | 2          |                               |    |           | (drain)           |
| 2                | 02201 08012      |                                    | Flange bolt          | 4          |                               |    |           |                   |
| 3                | 03407 67311      |                                    | Seal rubber          | 2          |                               |    |           |                   |
| 4                | 52350 82820      |                                    | Cover                | 1          | ~0052                         | -  |           |                   |
| 4 -1             | 52350 02430      | B                                  | Cover                | 1          | ~2000                         | -  | M 1       |                   |
| 4 -2             | 52350 45231      | B                                  | Cover                | 1          | 2001~                         | -  | M12       |                   |
| 4                | 52350 74830      |                                    | Cover                | 1          | -                             | ◎  |           |                   |
| 5                | 03407 66904      |                                    | Seal rubber          | 1          | ◎                             | -  |           |                   |
| 5                | 03407 66906      |                                    | Seal rubber          | 1          | -                             | ◎  |           |                   |
| 6                | 03407 66960      |                                    | Seal rubber          | 2          |                               |    |           |                   |
| 7                | 38524 73901      |                                    | Hose                 | 1          |                               |    |           |                   |
| 8                | 38524 74000      |                                    | Hose                 | 1          |                               |    |           |                   |
| 9                | 03511 20050      |                                    | Hose clip            | 2          |                               |    |           |                   |
| 10               | 03511 20070      |                                    | Hose clip            | 2          |                               |    |           |                   |
| 11               | 38594 03200      |                                    | Hose                 | 1          |                               |    |           | (drain)           |
| 12               | 03403 00703      |                                    | Grommet              | 1          |                               |    |           |                   |
| 13               | 03403 00303      |                                    | Grommet              | 1          |                               |    |           |                   |
| 14               | 38440 13010      |                                    | Shroud, fan          | 1          | ~2000                         | -  |           |                   |
| 14 -1            | 38440 23210      | B                                  | Shroud, fan          | 1          | 2001~                         | ◎  | M12       |                   |
| 15               | 38440 13110      |                                    | Shroud, fan          | 1          | ~2000                         | -  |           |                   |
| 15 -1            | 38440 23310      | B                                  | Shroud, fan          | 1          | 2001~                         | -  | M12       |                   |
| 15               | 38440 28110      |                                    | Shroud, fan          | 1          | -                             | ◎  |           |                   |
| 16               | 38450 89801      |                                    | Guard, fan           | 1          | ~2000                         | -  |           |                   |
| 16 -1            | 38450 05710      | B                                  | Guard, fan           | 1          | 2001~                         | ◎  | M12       |                   |
| 17               | 38450 90200      |                                    | Guard, fan           | 1          | ~2000                         | -  |           |                   |
| 17 -1            | 38450 05810      | B                                  | Guard, fan           | 1          | 2001~                         | ◎  | M12       |                   |
| 18               | 38450 90401      |                                    | Guard, fan           | 1          | ~2000                         | -  |           |                   |
| 18 -1            | 38450 05910      | B                                  | Guard, fan           | 1          | 2001~                         | ◎  | M12       |                   |
| 19               | 38590 01200      |                                    | Reserve tank ass'y   | 1          |                               |    |           |                   |
| 20               | 03511 30185      |                                    | Hose clip            | 1          |                               |    |           |                   |
| 21               | 38591 01000      |                                    | Bracket              | 1          |                               |    |           |                   |
| 22               | 38594 02900      |                                    | Hose                 | 1          |                               |    |           |                   |
| 23               | 38594 05000      |                                    | Hose                 | 1          |                               |    |           |                   |
| 24               | 03511 40016      |                                    | Hose clip            | 4          |                               |    |           |                   |
| 25               | 38420 99500      |                                    | Bracket              | 1          |                               |    |           |                   |
| 26               | 03407 67037      |                                    | Seal rubber          | 1          |                               |    |           |                   |
| 27               | 02201 06016      |                                    | Flange bolt          | 29         | ~2000                         | -  |           |                   |
| 27 -1            | 02201 06016      | Q                                  | Flange bolt          | 31         | 2001~                         | -  | M12       |                   |
| 27               | 02201 06016      |                                    | Flange bolt          | 28         | -                             | ◎  |           |                   |
| 28               | 02915 00006      |                                    | Hexagon flange nuts  | 8          | ◎                             | -  |           |                   |
| 28               | 02915 00006      |                                    | Hexagon flange nuts  | 11         | -                             | ◎  |           |                   |
| 29               | 03403 00512      |                                    | Grommet              | 1          |                               |    |           |                   |
| 30               | 37181 07700      |                                    | Clip                 | 2          |                               |    |           |                   |
| 31               | 03403 00592      | D                                  | Grommet              | 1          | 4825~                         | ◎  | M746      |                   |

## 38 - 00 COOLING, ENGINE &amp; EXHAUST

| 見出番号<br>Ref. NO. | 部品番号<br>Part NO. | 互換性<br>Inter-<br>change<br>ability | 部 品 名 称<br>Part Name | 数量<br>Q'ty  | 適用号機範囲<br>Applicable Ser. No. |    | 変更<br>C/H | 備 考<br>Remarks     |
|------------------|------------------|------------------------------------|----------------------|-------------|-------------------------------|----|-----------|--------------------|
|                  |                  |                                    |                      |             | S                             | SV |           |                    |
|                  | 41 - 00          |                                    | ENGINE GROUP         |             |                               |    |           | エンジン グループ          |
| 61               | 43534 02102      |                                    | Ring connector       | リング コネクタ    | 1 ~2000                       | -  |           |                    |
| 61 -1            | 43534 04000      | B                                  | Ring connector       | リング コネクタ    | 1 2001~                       | ◎  | M12       |                    |
| 62               | 03407 16024      |                                    | Gasket               | ガスケット       | 2 ~2000                       | -  |           |                    |
| 62 -1            | 03407 16020      | B                                  | Gasket               | ガスケット       | 2 2001~                       | ◎  | M12       |                    |
| 63               | 43532 05500      |                                    | Nipple               | ニップル        | 1 ~2000                       | -  |           | (bolt)             |
| 63 -1            | 43532 07001      | B                                  | Nipple               | ニップル        | 1 2001~                       | ◎  | M12       | (bolt)             |
| 64               | 03580 19050      |                                    | Hose                 | ホース         | 1 ~2000                       | -  |           |                    |
| 64 -1            | 03580 19082      | B                                  | Hose                 | ホース         | 1 2001~                       | ◎  | M12       |                    |
| 65               | 03511 20035      |                                    | Hose clip            | ホース クリップ    | 2                             |    |           |                    |
| 66               | 37170 02900      |                                    | Joint                | ジョイント       | 1                             |    |           |                    |
| 67               | 03735 13004      |                                    | Valve                | バルブ         | 1                             |    |           |                    |
| 68               | 37170 20100      |                                    | Joint                | ジョイント       | 1                             |    |           |                    |
| 69               | 02201 06016      |                                    | Flange bolt          | フランジ 付ボルト   | 2 ~2000                       | -  |           |                    |
| 69 -1            | 02201 06016      | Q                                  | Flange bolt          | フランジ 付ボルト   | 3 2001~                       | ◎  | M12       |                    |
| 70               | 52728 15710      |                                    | Cushion rubber       | クッション ラバー   | 1                             |    |           |                    |
| 71               | 33238 03000      |                                    | Plug                 | プラグ         | 1                             |    |           |                    |
| 72               | 32152 00200      | D                                  | Cap                  | キャップ        | 1 0795~                       | ◎  | M559      |                    |
| 73               | 37181 07100      | D                                  | Clip                 | クリップ        | 1 2001~                       | ◎  | M12       |                    |
| 74               | 44328 23000      | D                                  | Pressure switch      | 圧力スイッチ      | 1 0418~                       | ◎  | M528      | (ISUZU 8983193760) |
| 75               | 37189 42700      | D                                  | Bushing              | ブッシング       | 1 0418~                       | ◎  | M528      | (ISUZU 8983377180) |
| 76               | 44490 76341      | D                                  | Wiring harness       | ワイヤハーネス     | 1 0418~                       | ◎  | M528      |                    |
|                  | 42 - 00          |                                    | EXHAUST GROUP        |             |                               |    |           | エキゾースト グループ        |
| 101              | 42310 03410      |                                    | Pipe, exhaust        | エキゾースト パイプ  | 1                             |    |           |                    |
| 102              | 42324 16000      |                                    | Gasket               | ガスケット       | 2                             |    |           |                    |
| 103              | 02135 08025      |                                    | Bolt                 | ボルト         | 8                             |    |           |                    |
| 104              | 03115 02008      |                                    | Spring washer        | スプリング ワッシャー | 8                             |    |           |                    |
| 105              | 03116 12008      |                                    | Plain washer         | プレーン ワッシャー  | 8                             |    |           |                    |
| 106              | 42240 26700      |                                    | Bracket              | ブラケット       | 2 ~0052                       | -  |           |                    |
| 106 -1           | 42240 33000      | B                                  | Bracket              | ブラケット       | 2 0053~                       | ◎  | M 1       |                    |
| 107              | 02201 08020      |                                    | Flange bolt          | フランジ 付ボルト   | 2                             |    |           |                    |
| 108              | 03830 08004      |                                    | U-bolt               | Uボルト        | 2                             |    |           |                    |
| 109              | 02915 00008      |                                    | Hexagon flange nuts  | フランジ 付ナット   | 6                             |    |           |                    |
| 110              | 42180 00100      |                                    | Exhaust filter       | エキゾースト フィルタ | 1                             |    |           |                    |
| 111              | 42240 32300      |                                    | Bracket              | ブラケット       | 1                             |    |           |                    |
| 112              | 02135 10020      |                                    | Bolt                 | ボルト         | 2                             |    |           |                    |
| 113              | 03115 02010      |                                    | Spring washer        | スプリング ワッシャー | 2                             |    |           |                    |
| 114              | 03116 12010      |                                    | Plain washer         | プレーン ワッシャー  | 2                             |    |           |                    |
| 115              | 42240 32800      |                                    | Bracket              | ブラケット       | 2                             |    |           |                    |
| 116              | 42243 00200      |                                    | U-bolt               | Uボルト        | 2                             |    |           |                    |
| 117              | 42310 05510      |                                    | Pipe, exhaust        | エキゾースト パイプ  | 1                             |    |           |                    |
| 118              | 42324 16100      |                                    | Gasket               | ガスケット       | 1                             |    |           |                    |
| 119              | 42325 02700      |                                    | Bolt                 | ボルト         | 4                             |    |           |                    |
| 120              | 42327 04100      |                                    | Hexagon flange nuts  | フランジ 付ナット   | 15                            |    |           |                    |
| 121              | 42250 04900      |                                    | Pipe                 | パイプ         | 1                             |    |           |                    |
| 122              | 03511 10012      |                                    | Hose clip            | ホース クリップ    | 1                             |    |           |                    |
| 123              | 03425 00001      |                                    | Vinyl clip           | ビニール クリップ   | 1                             |    |           |                    |

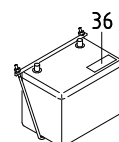
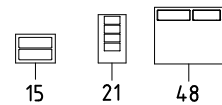
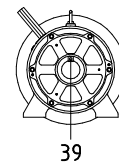
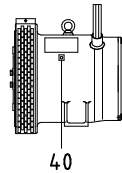
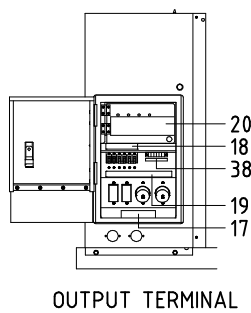
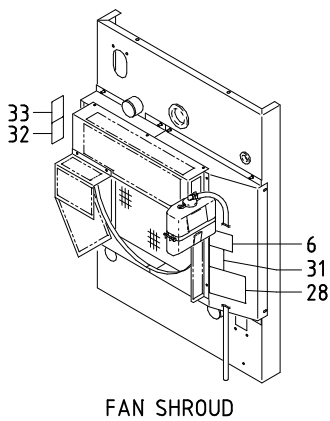
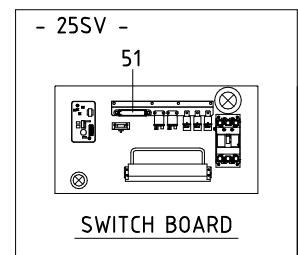
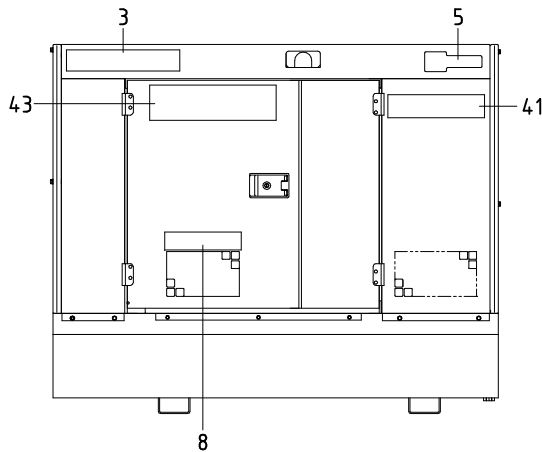
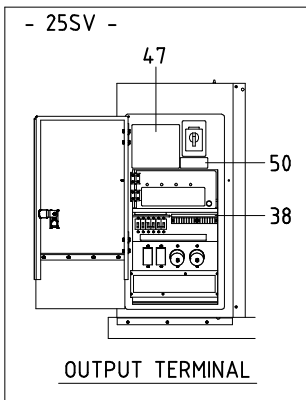
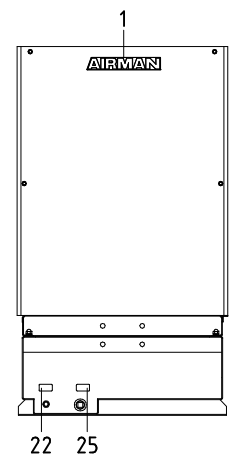
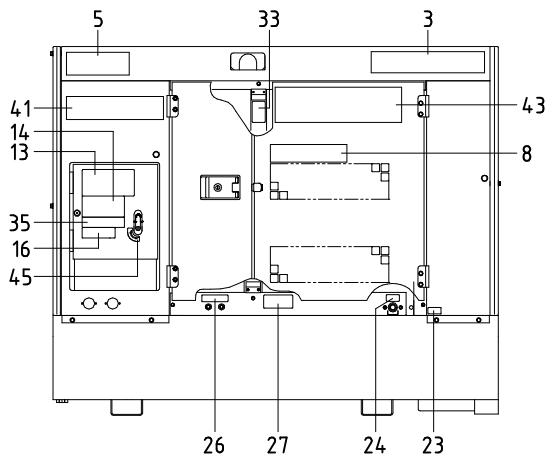
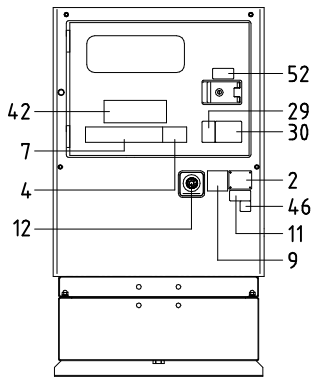
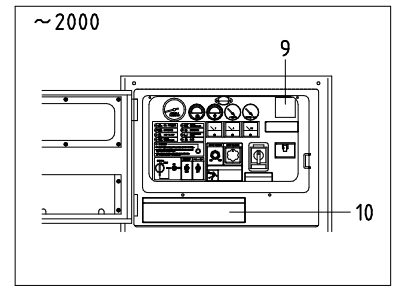
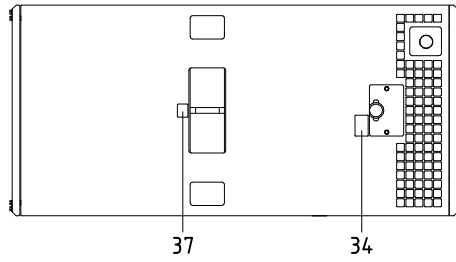
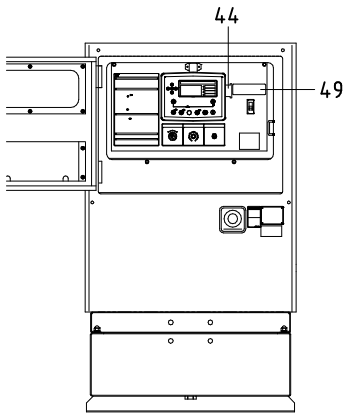

39 - 00 NAME PLATE

| 見出番号<br>Ref. NO. | 部品番号<br>Part NO. | 互換性<br>Inter-<br>change<br>ability | 部 品 名 称<br>Part Name    |                          | 数量<br>Q' ty | 適用号機範囲<br>Applicable Ser. No. |    | 変更<br>C/H | 備 考<br>Remarks   |
|------------------|------------------|------------------------------------|-------------------------|--------------------------|-------------|-------------------------------|----|-----------|------------------|
|                  |                  |                                    |                         |                          |             | S                             | SV |           |                  |
|                  | 39 - 00          |                                    | ACCESSORY GROUP         | アクセサリ グループ               |             |                               |    |           |                  |
|                  | 39600 51435      |                                    | Instruction manual      | 取扱説明書                    | ~0794       | -                             |    |           |                  |
|                  | 39600 96830      | B                                  | Instruction manual      | 取扱説明書                    | ~2000       | -                             |    | M559      |                  |
|                  | 39600 03540      | B                                  | Instruction manual      | 取扱説明書                    | ~2434       | -                             |    | M12       |                  |
|                  | 39600 33142      | B                                  | Instruction manual      | 取扱説明書                    | ~3548       | -                             |    | M13       |                  |
|                  | 39600 04351      | B                                  | Instruction manual      | 取扱説明書                    | 3549~       | -                             |    | M721      |                  |
|                  | 39600 48350      |                                    | Instruction manual      | 取扱説明書                    | -           | ◎                             |    |           | (480V)           |
|                  | 39615 09700      |                                    | Instruction manual      | 取扱説明書(Eng.)              |             |                               |    |           |                  |
|                  | 39616 07500      |                                    | Parts catalog           | ハーツカタログ(Eng.)            | ~2000       | -                             |    |           |                  |
|                  | 39616 09400      | B                                  | Parts catalog           | ハーツカタログ(Eng.)            | 2001~       | ◎                             |    | M12       |                  |
| 1                | 39170 02000      |                                    | Mark (AIRMAN)           | マーク                      | 1           |                               |    |           |                  |
| 2                | 39103 46801      |                                    | Plate (SER. NO.)        | プレート                     | 1           |                               |    |           |                  |
|                  | 03260 03010      |                                    | Blind rivet             | リベット                     | 4           |                               |    |           |                  |
| 3                | 39178 10140      |                                    | Plate (mark)            | プレート                     | 2           | ~0556                         | -  |           |                  |
| 3 -1             | 39178 69940      | B                                  | Plate (AIRMAN)          | プレート                     | 2           | 0557~                         | ◎  | M543      |                  |
| 4                | 39178 57620      | C                                  | Plate (25)              | プレート                     | 1           | 0557~                         | -  | M543      |                  |
| 5                | 39178 57720      | C                                  | Plate (mark)            | プレート                     | 2           | 0557~                         | -  | M543      |                  |
| 6                | 39178 00310      |                                    | Plate (LLC)             | プレート                     | 1           |                               |    |           |                  |
| 7                | 39178 54820      | C                                  | Plate (mark)            | プレート                     | 1           | 0557~                         | -  | M543      |                  |
| 8                | 39178 53620      | C                                  | Plate (mark)            | プレート                     | 2           | 0557~                         | -  | M543      |                  |
| 9                | 39178 80820      | C                                  | Plate (mark)            | プレート                     | 2           | 0557~                         | -  | M543      |                  |
| 10               | 39153 69800      | C                                  | Plate (OPERATION)       | プレート                     | 1           | 2001~                         | -  | M12       |                  |
| 11               | 39178 43110      |                                    | Plate (california)      | プレート                     | 1           | ~0668                         | -  |           |                  |
| 11 -1            | 39178 67840      | B                                  | Plate (california)      | プレート                     | 1           | 0669~                         | ◎  | M531      |                  |
| 12               | 39178 47611      |                                    | Plate (emergency sw.)   | プレート                     | 1           |                               |    |           |                  |
| 13               | 39176 88300      |                                    | Plate (output)          | プレート                     | 1           | ~0556                         | -  |           |                  |
| 13 -1            | 39176 05010      | A                                  | Plate (output)          | プレート                     | 1           | 0557~                         | ◎  | M543      |                  |
| 14               | 39176 62400      |                                    | Plate (high voltage)    | プレート                     | 1           |                               |    |           |                  |
| 15               | 39173 02000      |                                    | Plate, complete         | プレート(1セット)               | 1           |                               |    |           | Const. No. 16~17 |
| 16               | * * *            | Z                                  | Plate (terminal in)     | プレート                     | 1           |                               |    |           | (39173 02000)    |
| 17               | * * *            | Z                                  | Plate (terminal in)     | プレート                     | 1           |                               |    |           | (39173 02000)    |
| 18               | 39178 87110      |                                    | Plate (breaker)         | プレート                     | 1           |                               |    |           |                  |
| 19               | 39178 58020      |                                    | Plate (socket)          | プレート                     | 1           |                               |    |           |                  |
| 20               | 39152 23401      |                                    | Plate (wiring chart)    | プレート                     | 1           |                               |    |           |                  |
| 21               | 39173 05900      |                                    | Plate, complete         | プレート(1セット)               | 1           |                               |    |           | Const. No. 22~25 |
| 22               | * * *            | Z                                  | Plate (fuel drain)      | プレート                     | 1           |                               |    |           | (39173 05900)    |
| 23               | * * *            | Z                                  | Plate (radiator drain)  | プレート                     | 1           |                               |    |           | (39173 05900)    |
| 24               | * * *            | Z                                  | Plate (eng. oil drain)  | プレート                     | 1           |                               |    |           | (39173 05900)    |
| 25               | * * *            | Z                                  | Plate                   | プレート(spare:1)            | 2           |                               |    |           | (39173 05900)    |
|                  |                  |                                    |                         | (containment drain)      |             |                               |    |           |                  |
| 26               | 39178 01640      |                                    | Plate (fuel port)       | プレート                     | 1           |                               |    |           |                  |
| 27               | 39178 22031      |                                    | Plate (FLAMMABLES)      | プレート                     | 1           |                               |    |           |                  |
| 28               | 39178 49120      |                                    | Plate                   | プレート                     | 1           |                               |    |           |                  |
|                  |                  |                                    |                         | (changed fuel refill)    |             |                               |    |           |                  |
| 29               | 39176 73300      |                                    | Plate                   | プレート                     | 1           |                               |    |           |                  |
|                  |                  |                                    |                         | (warning, exhaust gases) |             |                               |    |           |                  |
| 30               | 39176 09310      |                                    | Plate                   | プレート                     | 1           |                               |    |           |                  |
|                  |                  |                                    |                         | (warning, exhaust gases) |             |                               |    |           |                  |
| 31               | 39176 73500      |                                    | Plate                   | プレート                     | 1           |                               |    |           |                  |
|                  |                  |                                    |                         | (warning, cooling fan)   |             |                               |    |           |                  |
| 32               | 39176 73800      |                                    | Plate (warning, pulley) | プレート                     | 1           |                               |    |           |                  |

## 39 - 00 NAME PLATE

| 見出番号<br>Ref. NO. | 部品番号<br>Part NO. | 互換性<br>Inter-<br>change<br>ability | 部 品 名 称<br>Part Name                    | 数量<br>Q' ty | 適用号機範囲<br>Applicable Ser. No. |    | 変更<br>C/H | 備 考<br>Remarks   |
|------------------|------------------|------------------------------------|---|-------------|-------------------------------|----|-----------|------------------|
|                  |                  |                                    |   |             | S                             | SV |           |                  |
| 33               | 39176 69500      |                                    | Plate プレート<br>(caution, high temp.)     | 2           |                               |    |           |                  |
| 34               | 39176 69600      |                                    | Plate プレート<br>(caution, radiator cap)   | 1           |                               |    |           |                  |
| 35               | 39176 62900      |                                    | Plate プレート<br>(warning, electric shock) | 1           |                               |    |           |                  |
| 36               | 39176 50000      |                                    | Plate (warning, battery) プレート           | 1           |                               |    |           |                  |
| 37               | 39176 69300      |                                    | Plate (lift position) プレート              | 1           |                               |    |           |                  |
| 38               | 39178 11740      | D                                  | Plate プレート<br>(2 wire terminal plate)   | 1           | ◎                             | -  |           |                  |
| 38               | 39178 53650      |                                    | Plate (notice) プレート                     | 1           | -                             | ◎  |           | (480V)           |
| 39               | 39164 00600      |                                    | Plate (indicator) プレート                  | 1           |                               |    |           |                  |
| 40               | 39164 00700      |                                    | Plate (indicator) プレート                  | 1           |                               |    |           |                  |
| 41               | 39178 64940      | D                                  | Plate (SDG25) プレート                      | 2           | 0557~                         | -  |           | M543             |
| 41               | 39178 48650      |                                    | Plate (VPump20HP) プレート                  | 2           | -                             | ◎  |           |                  |
| 42               | 39178 57720      |                                    | Plate (mark) プレート                       | 1           | ~0556                         | -  |           |                  |
| 42 -1            | 39178 69840      | B                                  | Plate (mark) プレート                       | 1           | ~2168                         | -  |           | M543             |
| 42 -2            | 39178 94340      | A                                  | Plate (mark) プレート                       | 1           | 2169~                         | ◎  |           | M589             |
| 43               | 39178 70140      | D                                  | Plate (mark) プレート                       | 2           | 0557~                         | -  |           | M543             |
| 43 -1            | 39178 94140      | A                                  | Plate (mark) プレート                       | 2           | 2169~                         | ◎  |           | M589             |
| 44               | 39178 70740      |                                    | Plate (in-pane) プレート                    | 1           |                               |    |           |                  |
| 45               | 39178 59640      | D                                  | Plate (OPEN-CLOSE) プレート                 | 1           | 0469~                         | ◎  |           | M531             |
| 46               | 39178 38151      | D                                  | Plate (QR CODE) プレート                    | 1           | 4000~                         | ◎  |           | M737             |
| 47               | 39176 25410      |                                    | Plate (notice) プレート                     | 1           | -                             | ◎  |           |                  |
| 48               | 39178 50820      |                                    | Plate (complete) プレート                   | 1           | -                             | ◎  |           | Const. No. 49~50 |
| 49               | * * *            | Z                                  | Plate (main breaker) プレート               | 1           | -                             | ◎  |           |                  |
| 50               | * * *            | Z                                  | Plate (caution, switch) プレート            | 1           | -                             | ◎  |           |                  |
| 51               | 39161 04900      |                                    | Plate (fuse) プレート                       | 1           | -                             | ◎  |           | (480V)           |
| 52               | 39178 52150      |                                    | Plate (output) プレート                     | 1           | -                             | ◎  |           | (480V)           |

43 - 00 FUEL LINE

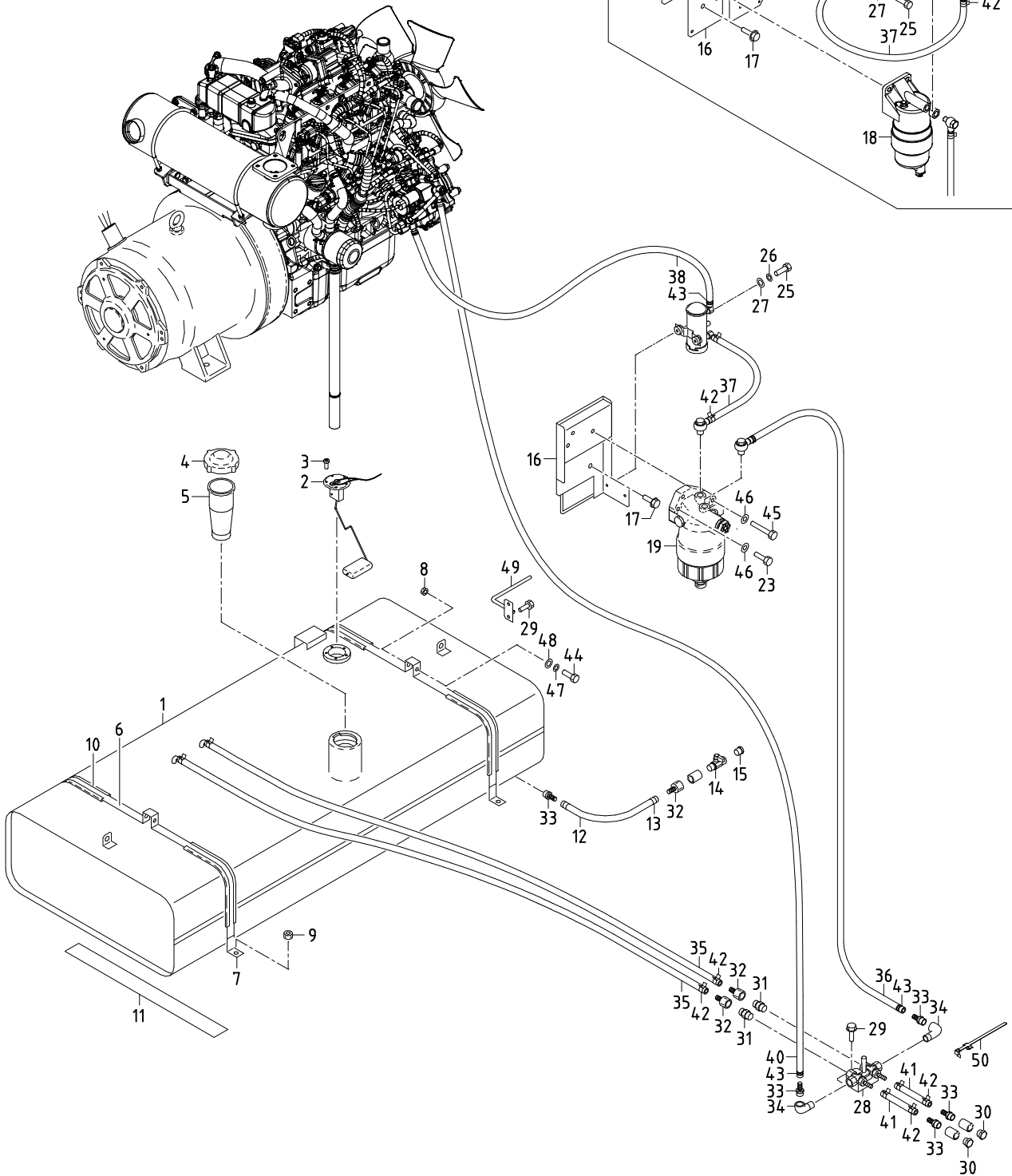
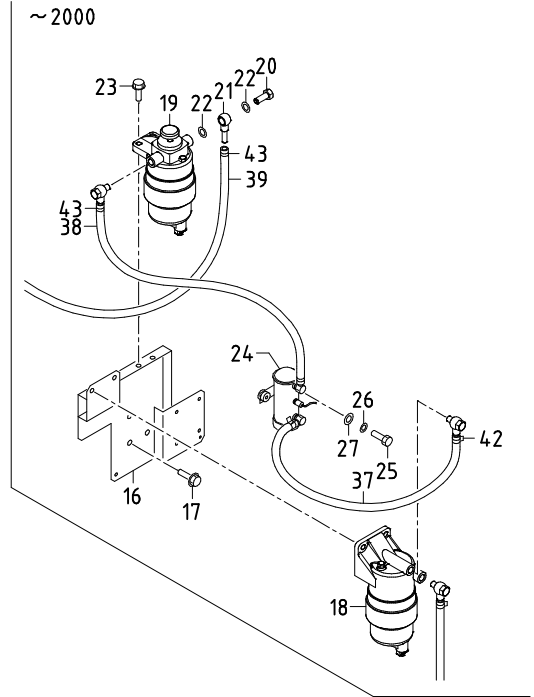
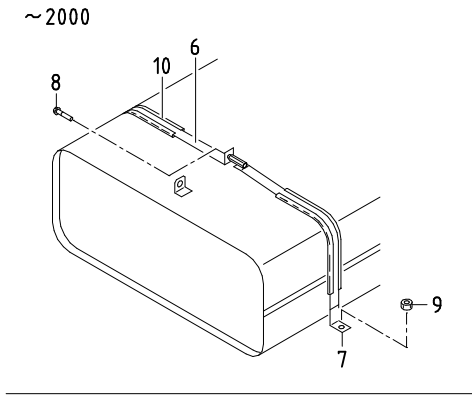



## 43 - 00 FUEL LINE

| 見出番号<br>Ref. NO. | 部品番号<br>Part NO. | 互換性<br>Inter-<br>change<br>ability | 部 品 名 称             |             | 数量<br>Q' ty | 適用号機範囲<br>Applicable Ser. No. |    | 変更<br>C/H | 備 考<br>Remarks      |
|------------------|------------------|------------------------------------|---------------------|-------------|-------------|-------------------------------|----|-----------|---------------------|
|                  |                  |                                    |                     | Part Name   |             | S                             | SV |           |                     |
|                  | 43 - 00          |                                    | FUEL GROUP          | フュエル グループ   |             |                               |    |           |                     |
| 1                | 43100 78800      |                                    | Fuel tank           | フュエル タンク    | 1           | ~2168                         | -  |           |                     |
| 1 -1             | 43100 92400      | B                                  | Fuel tank           | フュエル タンク    | 1           | 2169~                         | ◎  | M591      |                     |
| 2                | 36159 02101      |                                    | Sending unit        | センディング ユニット | 1           |                               |    |           | Incl. Gasket        |
|                  | 36153 00600      |                                    | Gasket              | ガスケット       | 1           |                               |    |           |                     |
| 3                | 02415 65012      |                                    | Screw, w/w          | ワッシャ付スクリュー  | 5           |                               |    |           |                     |
| 4                | 43220 01300      |                                    | Cap                 | キャップ        | 1           | ~2168                         | -  |           |                     |
| 4 -1             | 43220 03400      | B                                  | Cap                 | キャップ        | 1           | 2169~                         | ◎  | M591      | Incl. Strainer      |
| 5                | 43210 01301      | C                                  | Strainer            | ストレーナ       | 1           | 2169~                         | -  | M591      |                     |
| 6                | 43310 29900      |                                    | Belt                | ベルト         | 2           | ~2000                         | -  |           |                     |
| 6 -1             | 43310 37800      | B                                  | Belt                | ベルト         | 2           | 2001~                         | ◎  | M12       |                     |
| 7                | 43310 30000      |                                    | Belt                | ベルト         | 2           | ~2000                         | -  |           |                     |
| 7 -1             | 43310 38400      | B                                  | Belt                | ベルト         | 2           | ~4545                         | -  | M12       |                     |
| 7 -2             | 43310 44200      | B                                  | Belt                | ベルト         | 2           | 4546~                         | ◎  | M743      |                     |
| 8                | 02201 08050      |                                    | Flange bolt         | フランジ 付ボルト   | 2           | ~0836                         | -  |           |                     |
| 8 -1             | 02246 08050      | B                                  | Bolt, w/w           | ワッシャ付ボルト    | 2           | ~2000                         | -  | M11       |                     |
| 8 -2             | 02915 00008      | B                                  | Hexagon flange nuts | フランジ 付ナット   | 2           | 2001~                         | ◎  | M12       |                     |
| 9                | 02915 00010      |                                    | Hexagon flange nuts | フランジ 付ナット   | 4           |                               |    |           |                     |
| 10               | 43322 06700      |                                    | Cushion rubber      | クッション ラバー   | 4           |                               |    |           |                     |
| 11               | 38465 13400      |                                    | Cushion rubber      | クッション ラバー   | 2           |                               |    |           |                     |
| 12               | 03570 09021      |                                    | Hose                | ホース         | 1           |                               |    |           |                     |
| 13               | 03511 20020      |                                    | Hose clip           | ホース クリップ    | 2           |                               |    |           |                     |
| 14               | 35421 06800      |                                    | Air valve           | エア バルブ      | 1           |                               |    |           |                     |
| 15               | 33238 02800      |                                    | Plug                | プラグ         | 1           |                               |    |           |                     |
| 16               | 43340 36300      |                                    | Bracket             | ブラケット       | 1           | ~2000                         | -  |           |                     |
| 16 -1            | 43340 40801      | B                                  | Bracket             | ブラケット       | 1           | 2001~                         | ◎  | M12       |                     |
| 17               | 02201 10020      |                                    | Flange bolt         | フランジ 付ボルト   | 3           | ~2000                         | -  |           |                     |
| 17 -1            | 02201 10020      | Q                                  | Flange bolt         | フランジ 付ボルト   | 2           | 2001~                         | ◎  | M12       |                     |
| 18               | 43540 08600      | C                                  | Filter ass'y        | フィルタ        | 1           | 2001~                         | -  | M12       | (pre)               |
| 19               | 43540 08700      |                                    | Filter ass'y        | フィルタ        | 1           | ~2000                         | -  |           | (main)              |
| 19 -1            | 43540 07700      | B                                  | Filter ass'y        | フィルタ        | 1           | 2001~                         | ◎  | M12       | (main)              |
| 20               | 43532 09700      |                                    | Nipple              | ニップル        | 4           | ~2000                         | -  |           | (bolt)              |
| 20 -1            | 43532 09000      | B                                  | Nipple              | ニップル        | 2           | 2001~                         | ◎  | M12       | (bolt)              |
| 21               | 43534 05500      |                                    | Ring connector      | リング コネクタ    | 4           | ~2000                         | -  |           |                     |
| 21 -1            | 43534 04800      | B                                  | Ring connector      | リング コネクタ    | 2           | 2001~                         | ◎  | M12       |                     |
| 22               | 43531 02300      |                                    | Gasket              | ガスケット       | 8           | ~2000                         | -  |           |                     |
| 22 -1            | 43531 01900      | B                                  | Gasket              | ガスケット       | 4           | 2001~                         | ◎  | M12       |                     |
| 23               | 02201 10030      |                                    | Flange bolt         | フランジ 付ボルト   | 4           | ~2000                         | -  |           |                     |
| 23 -1            | 02283 10040      | B                                  | Socket bolt         | ソケット ボルト    | 2           | 2001~                         | ◎  | M12       |                     |
| 24               | 43650 02600      |                                    | Fuel pump           | フュエル ポンプ    | 1           |                               |    |           | (ISUZU 898068-2752) |
| 25               | 02138 06030      |                                    | Bolt                | ボルト         | 2           |                               |    |           |                     |
| 26               | 03115 02006      |                                    | Spring washer       | スプリング ワッシャ  | 2           |                               |    |           |                     |
| 27               | 03116 12006      |                                    | Plain washer        | プレーン ワッシャ   | 2           |                               |    |           |                     |
| 28               | 35483 10101      |                                    | Stop valve          | ストップ バルブ    | 1           |                               |    |           |                     |
| 29               | 02201 06016      |                                    | Flange bolt         | フランジ 付ボルト   | 2           | ~6362                         | -  |           |                     |
| 29 -1            | 02201 06016      | Q                                  | Flange bolt         | フランジ 付ボルト   | 4           | 6363~                         | ◎  | M15       |                     |
| 30               | 33238 02800      |                                    | Plug                | プラグ         | 2           |                               |    |           |                     |
| 31               | 03734 43030      |                                    | Nipple              | ニップル        | 2           |                               |    |           |                     |
| 32               | 37170 20200      |                                    | Joint               | ジョイント       | 3           |                               |    |           |                     |
| 33               | 37170 12700      |                                    | Joint               | ジョイント       | 5           | ~2000                         | -  |           |                     |
| 33 -1            | 37170 12700      | Q                                  | Joint               | ジョイント       | 3           | 2001~                         | ◎  | M12       |                     |
| 34               | 03731 21003      |                                    | Elbow               | エルボ         | 2           |                               |    |           |                     |

## 43 - 00 FUEL LINE

| 見出番号<br>Ref. NO. | 部品番号<br>Part NO. | 互換性<br>Inter-<br>change<br>ability | 部 品 名 称<br>Part Name |            | 数量<br>Q'ty | 適用号機範囲<br>Applicable Ser. No. |    | 変更<br>C/H | 備 考<br>Remarks |
|------------------|------------------|------------------------------------|----------------------|------------|------------|-------------------------------|----|-----------|----------------|
|                  |                  |                                    |                      |            |            | S                             | SV |           |                |
| 35               | 03600 09024      |                                    | Hose                 | ホース        | 2          | ~2000                         | -  |           |                |
| 35 -1            | 03600 09028      | B                                  | Hose                 | ホース        | 2          | 2001~                         | ◎  | M12       |                |
| 36               | 03600 09042      |                                    | Hose                 | ホース        | 1          | ~2000                         | -  |           |                |
| 36 -1            | 03600 09045      | B                                  | Hose                 | ホース        | 1          | ~6362                         | -  | M12       |                |
| 36 -2            | 03600 09048      | B                                  | Hose                 | ホース        | 1          | 6363~                         | ◎  | M15       |                |
| 37               | 03600 09038      |                                    | Hose                 | ホース        | 1          | ~2000                         | -  |           |                |
| 37 -1            | 03570 09045      | B                                  | Hose                 | ホース        | 1          | 2001~                         | ◎  | M12       |                |
| 38               | 03570 09030      |                                    | Hose                 | ホース        | 1          | ~2000                         | -  |           |                |
| 38 -1            | 03570 09033      | B                                  | Hose                 | ホース        | 1          | 2001~                         | ◎  | M12       |                |
| 39               | 03570 09045      | C                                  | Hose                 | ホース        | 1          | 2001~                         | -  | M12       |                |
| 40               | 03570 09078      |                                    | Hose                 | ホース        | 1          | ~2000                         | -  |           |                |
| 40 -1            | 03570 09079      | B                                  | Hose                 | ホース        | 1          | ~6362                         | -  | M12       |                |
| 40 -2            | 03570 09092      | A                                  | Hose                 | ホース        | 1          | 6363~                         | ◎  | M15       |                |
| 41               | 03600 09012      |                                    | Hose                 | ホース        | 2          | ~2000                         | -  |           |                |
| 41 -1            | 03600 09013      | B                                  | Hose                 | ホース        | 2          | 2001~                         | ◎  | M12       |                |
| 42               | 03511 40020      |                                    | Hose clip            | ホース クリップ   | 10         |                               |    |           |                |
| 43               | 03511 10018      |                                    | Hose clip            | ホース クリップ   | 10         | ~2000                         | -  |           |                |
| 43 -1            | 03511 10018      | Q                                  | Hose clip            | ホース クリップ   | 8          | 2001~                         | ◎  | M12       |                |
| 44               | 02246 08050      | D                                  | Bolt, w/w            | ワッシャ付ボルト   | 2          | ~4545                         | -  | M12       |                |
| 44 -1            | 02138 08050      | B                                  | Bolt                 | ボルト        | 2          | 4546~                         | ◎  | M743      |                |
| 45               | 02283 10070      | D                                  | Socket bolt          | ソケット ボルト   | 1          | 2001~                         | ◎  | M12       |                |
| 46               | 03115 40010      | D                                  | Spring washer        | スプリング ワッシャ | 3          | 2001~                         | ◎  | M12       |                |
| 47               | 03115 02008      | D                                  | Spring washer        | スプリング ワッシャ | 2          | 4546~                         | ◎  | M743      |                |
| 48               | 03116 12008      | D                                  | Plain washer         | プレーン ワッシャ  | 2          | 4546~                         | ◎  | M743      |                |
| 49               | 44290 74100      | D                                  | Guide                | ガイド        | 1          | 6363~                         | ◎  | M15       |                |
| 50               | 37181 03600      | D                                  | Clip                 | ホース クリップ   | 1          | 6363~                         | ◎  | M15       |                |



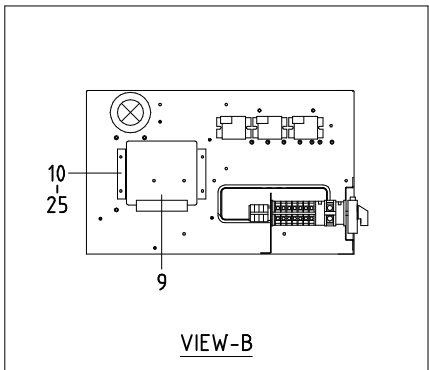
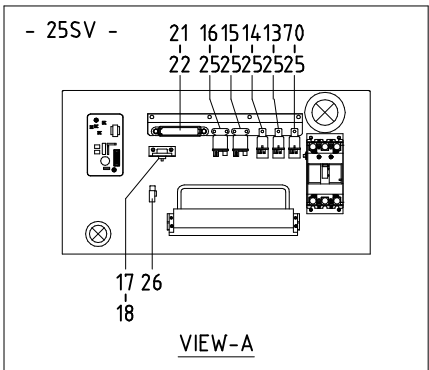
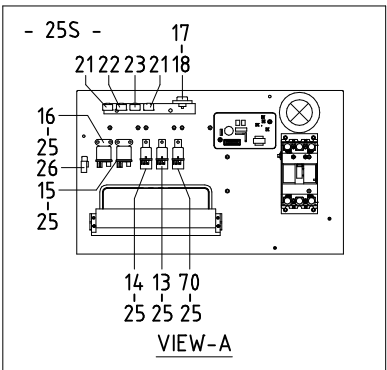
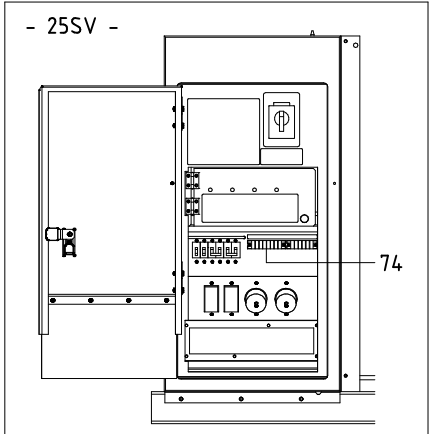
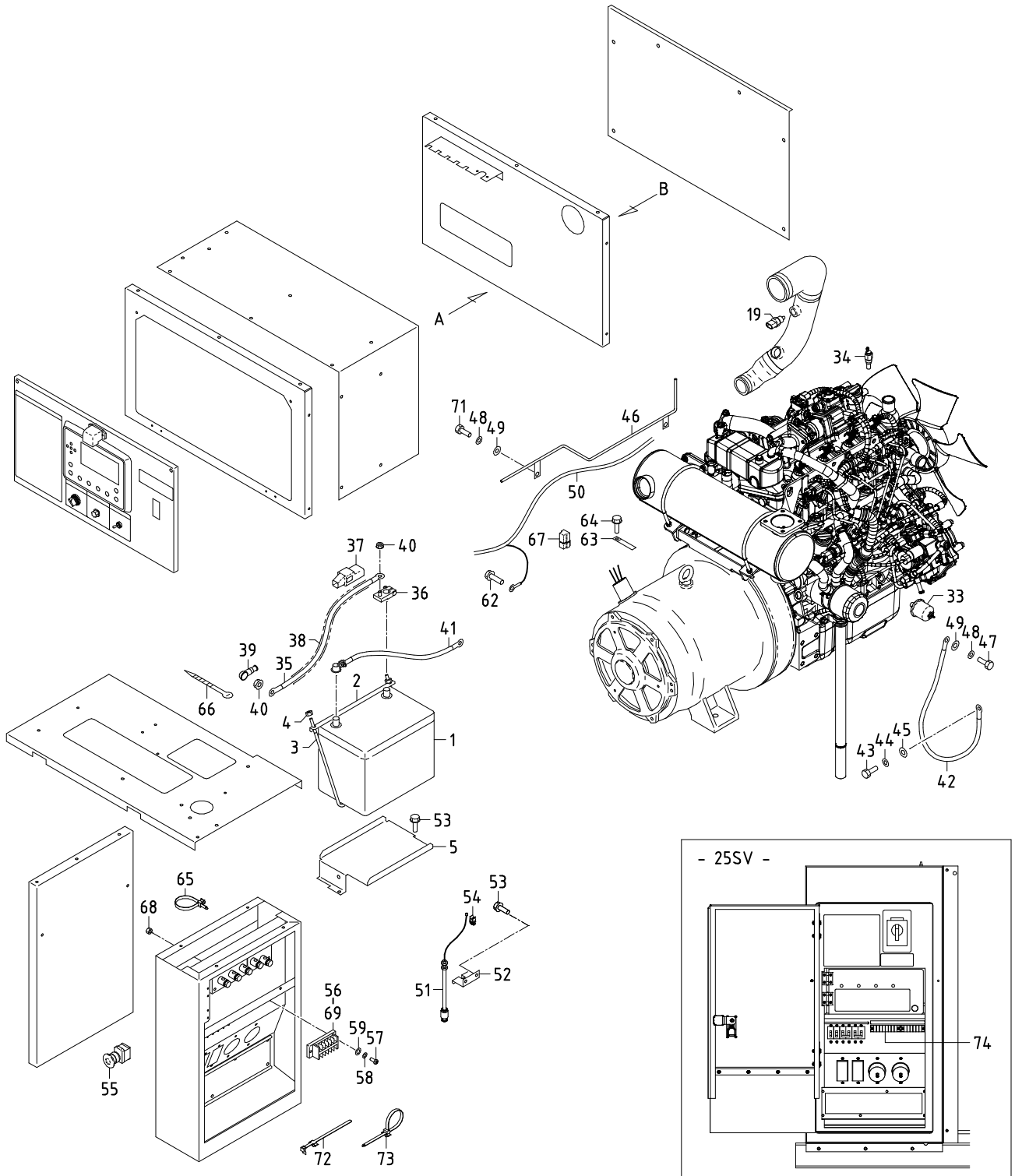

## 44 - 00 ELECTRIC (for ENGINE)

| 見出番号<br>Ref. NO. | 部品番号<br>Part NO. | 互換性<br>Inter-<br>change<br>ability | 部 品 名 称             |              | 数量<br>Q'ty | 適用号機範囲<br>Applicable Ser. No. |           | 変更<br>C/H | 備 考<br>Remarks      |
|------------------|------------------|------------------------------------|---------------------|--------------|------------|-------------------------------|-----------|-----------|---------------------|
|                  |                  |                                    |                     | Part Name    |            | S                             | SV        |           |                     |
|                  | 44 - 00          |                                    | ELECTRIC GROUP      | エレクトリック グループ |            |                               |           |           |                     |
| 1                | 44210 06600      | Y                                  | Battery             | バッテリー        | 1          |                               |           |           | (80D26R)            |
| 1                | 44210 08200      | Y                                  | Battery             | バッテリー        | 1          |                               |           |           | (85D26R)            |
| 2                | 44220 08000      |                                    | Cover               | カバー          | 1 ~0094    | -                             |           |           |                     |
| 2 -1             | 44220 19700      | B                                  | Cover               | カバー          | 1 ~2000    | -                             | M 5       |           |                     |
| 2 -2             | 44220 23300      | B                                  | Cover               | カバー          | 1 2001~    | ◎                             | M12       |           |                     |
| 3                | 44243 04501      |                                    | Holder              | ホルダー         | 2 ~0094    | -                             |           |           |                     |
| 3 -1             | 02832 06046      | B                                  | Rod                 | ロッド          | 2 ~0206    | -                             | M 5       |           |                     |
| 3 -2             | 02832 06050      | A                                  | Rod                 | ロッド          | 2 0207~    | ◎                             | M483      |           |                     |
| 4                | 02915 00006      |                                    | Hexagon flange nuts | フランジ付ナット     | 2 ~0094    | -                             |           |           |                     |
| 4 -1             | 02915 00006      | Q                                  | Hexagon flange nuts | フランジ付ナット     | 4 0095~    | ◎                             | M 5       |           |                     |
| 5                | 44100 10600      | C                                  | Battery box         | バッテリーボックス    | 1 0095~    | -                             | M 5       |           |                     |
| 6                | 44322 02800      | C                                  | Starter switch      | スタータースイッチ    | 1 2001~    | -                             | M12       |           | (ISUZU 894402-5000) |
| 7                | 52660 04700      | C                                  | Hook                | フック          | 1 2001~    | -                             | M12       |           |                     |
| 8                | 03260 03010      | C                                  | Blind rivet         | リベット         | 1 2001~    | -                             | M12       |           |                     |
| 9                | 44390 04200      |                                    | Controller          | コントローラ       | 1          |                               |           |           | (ISUZU 8982460580)  |
| 10               | 44250 50210      |                                    | Bracket             | ブラケット        | 2 ◎        | -                             |           |           |                     |
| 10               | 44250 05220      |                                    | Bracket             | ブラケット        | 2 -        | ◎                             |           |           |                     |
| 11               | 44346 13200      | C                                  | Relay (charge)      | リレー          | 1 2001~    | -                             | M12       |           |                     |
| 12               | 44346 08500      |                                    | Relay (main)        | リレー          | 1 ~0794    | -                             |           |           | (ISUZU 582550-0290) |
| 12 -1            | 44346 04800      | B                                  | Relay (pressure)    | リレー          | 1 ~2000    | -                             | M559      |           |                     |
| 12 -2            | 44346 04800      | C                                  | Relay (pressure)    | リレー          | 1 2001~    | -                             | M12       |           |                     |
| 13               | 44346 08500      |                                    | Relay (fuel pump)   | リレー          | 1 ~0794    | -                             |           |           | (ISUZU 582550-0290) |
| 13 -1            | 44346 08500      | B                                  | Relay (starter cut) | リレー          | 1 0795~    | ◎                             | M559      |           | (ISUZU 582550-0290) |
| 14               | 44346 08500      |                                    | Relay (starter cut) | リレー          | 1 ~0794    | -                             |           |           | (ISUZU 582550-0290) |
| 14 -1            | 44346 08500      | B                                  | Relay (main)        | リレー          | 1 0795~    | ◎                             | M559      |           | (ISUZU 582550-0290) |
| 15               | 44346 15700      |                                    | Relay (glow)        | リレー          | 1          |                               |           |           | (ISUZU 897011-9490) |
| 16               | 44346 16100      |                                    | Relay (starter)     | リレー          | 1          |                               |           |           | (ISUZU 894248-1610) |
| 17               | 44328 21500      |                                    | Pressure switch     | 油圧スイッチ       | 1          |                               |           |           | (ISUZU 897217-7780) |
| 18               | 02345 65020      |                                    | Screw               | スクリュー        | 2          |                               |           |           |                     |
|                  | 03115 02005      |                                    | Spring washer       | スプリングワッシャー   | 2          |                               |           |           |                     |
|                  | 03116 12005      |                                    | Plain washer        | プレーンワッシャー    | 2          |                               |           |           |                     |
| 19               | 44364 06600      |                                    | Thermo sensor       | 大気温度センサ      | 1          |                               |           |           | (ISUZU 812146-8300) |
| 20               | 44250 55510      |                                    | Bracket             | ブラケット        | 1 ~0794    | -                             |           |           |                     |
| 20 -1            | 44250 79110      | B                                  | Bracket             | ブラケット        | 1 0795~    | ◎                             | M559      |           |                     |
| 21               | 44470 01600      |                                    | Fuse box            | ヒューズボックス     | 1 ~2000    | -                             |           |           |                     |
|                  | 46934 03200      |                                    | Fuse (10A)          | ヒューズ         | 1 ~2000    | -                             |           |           |                     |
| 21 -1            | 44470 01600      | Q                                  | Fuse box            | ヒューズボックス     | 2 2001~    | -                             | M12 (M 7) |           |                     |
|                  | 46934 03200      | Q                                  | Fuse (10A)          | ヒューズ         | 2 2001~    | -                             | M12 (M 7) |           |                     |
|                  | 44490 86340      | D                                  | Wiring harness      | ワイヤハーネス      | 1 0795~    | -                             | M559 OPT. |           |                     |
|                  | 44490 86340      | C                                  | Wiring harness      | ワイヤハーネス      | 1 2001~    | -                             | M12 OPT.  |           |                     |
| 21               | 44470 03100      |                                    | Fuse box            | ヒューズボックス     | 1 -        | ◎                             |           |           |                     |
|                  | 46934 03200      |                                    | Fuse (10A)          | ヒューズ         | 3 -        | ◎                             |           |           |                     |
|                  | 46934 04400      |                                    | Fuse (15A)          | ヒューズ         | 1 -        | ◎                             |           |           |                     |
|                  | 46934 05100      |                                    | Fuse (30A)          | ヒューズ         | 1 -        | ◎                             |           |           |                     |
| 22               | 44470 01900      |                                    | Fuse box            | ヒューズボックス     | 1 ◎        | -                             |           |           |                     |
|                  | 46934 04400      |                                    | Fuse (15A)          | ヒューズ         | 1 ◎        | -                             |           |           |                     |
| 22               | 02248 06016      |                                    | Bolt, w/w           | ワッシャー付ボルト    | 2 -        | ◎                             |           |           |                     |
| 23               | 44470 01700      |                                    | Fuse box            | ヒューズボックス     | 1 ~2000    | -                             |           |           |                     |
|                  | 46934 03300      |                                    | Fuse (20A)          | ヒューズ         | 1 ~2000    | -                             |           |           |                     |
| 23 -1            | 44470 02600      | B                                  | Fuse box            | ヒューズボックス     | 1 2001~    | ◎                             | M12       |           |                     |
|                  | 46934 05100      | B                                  | Fuse (30A)          | ヒューズ         | 1 2001~    | ◎                             | M12       |           |                     |

## 44 - 00 ELECTRIC (for ENGINE)

| 見出番号<br>Ref. NO. | 部品番号<br>Part NO. | 互換性<br>Inter-<br>change<br>ability | 部 品 名 称<br>Part Name      |           | 数量<br>Q'ty | 適用号機範囲<br>Applicable Ser. No. |    | 変更<br>C/H | 備 考<br>Remarks      |
|------------------|------------------|------------------------------------|---------------------------|-----------|------------|-------------------------------|----|-----------|---------------------|
|                  |                  |                                    |                           |           |            | S                             | SV |           |                     |
| 24               | 44250 08710      |                                    | Bracket                   | ブラケット     | 1          | ~0794                         | -  |           |                     |
| 24 -1            | 44250 14710      | A                                  | Bracket                   | ブラケット     | 1          | ~2000                         | -  | M559      |                     |
| 24 -2            | 44250 14710      | C                                  | Bracket                   | ブラケット     | 1          | 2001~                         | ◎  | M12       |                     |
| 25               | 02248 06016      |                                    | Bolt, w/w                 | ワッシャ付ボルト  | 19         | ~0794                         | -  |           |                     |
| 25 -1            | 02248 06016      | Q                                  | Bolt, w/w                 | ワッシャ付ボルト  | 20         | ~2000                         | -  | M559      |                     |
| 25 -2            | 02248 06016      | Q                                  | Bolt, w/w                 | ワッシャ付ボルト  | 15         | 2001~                         | ◎  | M12       |                     |
| 26               | 44470 02300      |                                    | Fuse box (60A)            | ヒューズボックス  | 2          |                               |    |           |                     |
| 27               | 46870 47901      | C                                  | Controller                | コントローラ    | 1          | 2001~                         | -  | M12       | (Emergency)         |
|                  | 46470 86800      | C                                  | Button switch             | 押しボタン     | 1          | 2001~                         | -  | M12       | (Emergency)         |
| 28               | 36146 05901      | C                                  | Tachometer                | アメータ付回転計  | 1          | 2001~                         | -  | M12       |                     |
| 29               | 36158 00500      | C                                  | Gauge, fuel               | 燃料計       | 1          | 2001~                         | -  | M12       |                     |
| 30               | 36145 06800      | C                                  | Thermometer, water        | 水温計       | 1          | 2001~                         | -  | M12       |                     |
| 31               | 36143 03600      | C                                  | Gauge, oil press.         | 油圧計       | 1          | 2001~                         | -  | M12       |                     |
| 32               | 46154 15300      | Y                                  | Ammeter                   | 電流計       | 1          | ~2000                         | -  |           |                     |
| 32 -1            | 46154 15300      | Y, C                               | Ammeter                   | 電流計       | 1          | 2001~                         | -  | M12       |                     |
| 32               | 46154 19500      | Y, D                               | Ammeter                   | 電流計       | 1          | 0879~                         | -  | M571      |                     |
| 32 -1            | 46154 19500      | Y, C                               | Ammeter                   | 電流計       | 1          | 2001~                         | -  | M12       |                     |
| 33               | 44365 00300      | C                                  | Oil pressure sender       | 油圧センサ     | 1          | 2001~                         | -  | M12       |                     |
| 34               | 44334 17600      | C                                  | Thermo switch             | 水温スイッチ    | 1          | 2001~                         | -  | M12       | (ISUZU 898023-7170) |
| 35               | 05135 21030      |                                    | Cable                     | ケーブル      | 1          |                               |    |           | (batt. ~starter)    |
| 36               | 05625 00018      |                                    | Terminal                  | ターミナル     | 1          |                               |    |           |                     |
| 37               | 44462 06700      |                                    | Insulator                 | インシュレータ   | 1          |                               |    |           | (red)               |
| 38               | 06540 10030      |                                    | Corrugated tube           | コルゲートチューブ | 1          |                               |    |           |                     |
| 39               | 44462 01900      |                                    | Insulator                 | インシュレータ   | 1          |                               |    |           |                     |
| 40               | 02915 00008      |                                    | Hexagon flange nut        | フランジ付ナット  | 2          |                               |    |           |                     |
| 41               | 07838 51035      |                                    | Cable                     | ケーブル      | 1          |                               |    |           | (batt. ~Eng. earth) |
| 42               | 05068 23030      |                                    | Cable                     | ケーブル      | 1          |                               |    |           | (earth)             |
| 43               | 02138 08020      |                                    | Bolt                      | ボルト       | 1          |                               |    |           |                     |
| 44               | 03115 02008      |                                    | Spring washer             | スプリングワッシャ | 1          |                               |    |           |                     |
| 45               | 03116 12008      |                                    | Plain washer              | プレーンワッシャ  | 1          |                               |    |           |                     |
| 46               | 44290 53001      |                                    | Guide                     | ガイド       | 1          | ~0788                         | -  |           |                     |
| 46 -1            | 44290 65200      | B                                  | Guide                     | ガイド       | 1          | 0789~                         | ◎  | M10       |                     |
| 47               | 02138 10020      |                                    | Bolt                      | ボルト       | 2          |                               |    |           |                     |
| 48               | 03115 02010      |                                    | Spring washer             | スプリングワッシャ | 4          |                               |    |           |                     |
| 49               | 03116 12010      |                                    | Plain washer              | プレーンワッシャ  | 4          |                               |    |           |                     |
| 50               | 44490 11940      |                                    | Wiring harness            | ワイヤハーネス   | 1          | ~0052                         | -  |           |                     |
| 50 -1            | 44490 31740      | B                                  | Wiring harness            | ワイヤハーネス   | 1          | ~0794                         | -  | M 2       |                     |
| 50 -2            | 44490 83440      | B                                  | Wiring harness            | ワイヤハーネス   | 1          | ~2000                         | -  | M559      |                     |
| 50 -3            | 44490 94440      | B                                  | Wiring harness            | ワイヤハーネス   | 1          | ~2378                         | -  | M12       |                     |
| 50 -4            | 44490 05750      | B                                  | Wiring harness            | ワイヤハーネス   | 1          | ~3999                         | -  | M596      |                     |
| 50 -5            | 44490 54550      | B                                  | Wiring harness            | ワイヤハーネス   | 1          | 4000~                         | -  | M718      |                     |
| 50               | 44490 74350      |                                    | Wiring harness            | ワイヤハーネス   | 1          | -                             | ◎  |           | Incl. No. 21        |
| 51               | 46813 08101      |                                    | Level switch              | レベルスイッチ   | 1          | ~3999                         | -  |           |                     |
| 51 -1            | 46813 09800      | B                                  | Level switch              | レベルスイッチ   | 1          | 4000~                         | ◎  | M718      |                     |
| 52               | 43350 01900      |                                    | Bracket                   | ブラケット     | 1          |                               |    |           |                     |
| 53               | 02201 06016      |                                    | Flange bolt               | フランジ付ボルト  | 8          | ~0094                         | -  |           |                     |
| 53 -1            | 02201 06016      | Q                                  | Flange bolt               | フランジ付ボルト  | 6          | ~2000                         | -  | M 5       |                     |
| 53 -2            | 02201 06016      | Q                                  | Flange bolt               | フランジ付ボルト  | 2          | 2001~                         | ◎  | M12       |                     |
| 54               | 37181 03300      |                                    | Clip                      | クリップ      | 1          |                               |    |           |                     |
| 55               | 44336 03002      |                                    | Button switch (Incl. Cap) | 非常停止ボタン   | 1          | ~2784                         | -  |           | (emergency stop)    |
| 55 -1            | 44336 04000      | E                                  | Button switch (Incl. Cap) | 非常停止ボタン   | 1          | 2785~                         | ◎  | M673      | (emergency stop)    |
|                  | 44382 01301      |                                    | Cap                       | キャップ      | 1          |                               |    |           |                     |

## 44 - 00 ELECTRIC (for ENGINE)

| 見出番号<br>Ref. NO. | 部品番号<br>Part NO. | 互換性<br>Inter-<br>change<br>ability | 部 品 名 称<br>Part Name |            | 数量<br>Q'ty | 適用号機範囲<br>Applicable Ser. No. |    | 変更<br>C/H | 備 考<br>Remarks      |
|------------------|------------------|------------------------------------|----------------------|------------|------------|-------------------------------|----|-----------|---------------------|
|                  |                  |                                    |                      |            |            | S                             | SV |           |                     |
| 56               | 44311 65600      |                                    | Terminal plate       | ターミナル フレート | 1          | ~0052                         | -  |           |                     |
| 56 -1            | 44311 83300      | B                                  | Terminal plate       | ターミナル フレート | 1          | ~2378                         | -  | M 2       |                     |
| 56 -2            | 44311 02110      | B                                  | Terminal plate       | ターミナル フレート | 1          | 2379~                         | ◎  | M596      |                     |
| 57               | 02345 24020      |                                    | Screw                | スクリュ       | 2          | ~0052                         | -  |           |                     |
| 57 -1            | 02345 63020      | B                                  | Screw                | スクリュ       | 2          | 0053~                         | -  | M 2       |                     |
| 57               | 02345 63020      |                                    | Screw                | スクリュ       | 4          | -                             | ◎  |           |                     |
| 58               | 03115 03004      |                                    | Spring washer        | スプリング ワッシャ | 2          | ~0052                         | -  |           |                     |
| 58 -1            | 03115 02003      | B                                  | Spring washer        | スプリング ワッシャ | 2          | 0053~                         | -  | M 2       |                     |
| 58               | 03115 02003      |                                    | Spring washer        | スプリング ワッシャ | 4          | -                             | ◎  |           |                     |
| 59               | 03116 18004      |                                    | Plain washer         | プレーン ワッシャ  | 2          | ~0052                         | -  |           |                     |
| 59 -1            | 03116 12003      | B                                  | Plain washer         | プレーン ワッシャ  | 2          | 0053~                         | -  | M 2       |                     |
| 59               | 03116 12003      |                                    | Plain washer         | プレーン ワッシャ  | 4          | -                             | ◎  |           |                     |
| 60               | 03403 00252      |                                    | Grommet              | ゴムメット      | 2          | ~0052                         | -  |           |                     |
| 60 -1            | 03403 00252      | Q                                  | Grommet              | ゴムメット      | 1          | ~2000                         | -  | M 2       |                     |
| 60 -2            | 03403 00252      | C                                  | Grommet              | ゴムメット      | 1          | 2001~                         | -  | M12       |                     |
| 61               | 44243 05500      | C                                  | Holder               | ホルダ        | 2          | 2001~                         | -  | M12       |                     |
| 62               | 02248 05010      |                                    | Bolt, w/w            | ワッシャ付ボルト   | 1          |                               |    |           |                     |
| 63               | 03424 80101      |                                    | Clip                 | クリップ       | 1          |                               |    |           |                     |
| 64               | 02201 08012      |                                    | Flange bolt          | フランジ付ボルト   | 1          |                               |    |           |                     |
| 65               | 37181 04200      |                                    | Clip                 | クリップ       | 1          |                               |    |           |                     |
| 66               | 03425 00001      |                                    | Vinyl clip           | ビニールクリップ   | 1          |                               |    |           |                     |
| 67               | 46921 02300      | C                                  | Silicon rectifier    | ダイオード      | 1          | 2001~                         | -  | M12       |                     |
| 68               | 02912 08003      | D                                  | Nut                  | ナット        | 2          | 0053~                         | -  | M 2       |                     |
| 68               | 02912 08003      |                                    | Nut                  | ナット        | 4          | -                             | ◎  |           |                     |
| 69               | 02345 63008      | D                                  | Screw                | スクリュ       | 2          | 0053~                         | -  | M 2       | (for cover)         |
|                  | 03115 02003      | D                                  | Spring washer        | スプリング ワッシャ | 2          | 0053~                         | -  | M 2       | (for cover)         |
|                  | 03116 12003      | D                                  | Plain washer         | プレーン ワッシャ  | 2          | 0053~                         | -  | M 2       | (for cover)         |
| 69 -1            | 02345 63008      | C                                  | Screw                | スクリュ       | 2          | 6363~                         | -  | M768      | (for cover)         |
|                  | 03115 02003      | C                                  | Spring washer        | スプリング ワッシャ | 2          | 6363~                         | -  | M768      | (for cover)         |
|                  | 03116 12003      | C                                  | Plain washer         | プレーン ワッシャ  | 2          | 6363~                         | -  | M768      | (for cover)         |
| 70               | 44346 08500      | D                                  | Relay (fuel pump)    | リレー        | 1          | 0795~                         | ◎  | M559      | (ISUZU 582550-0290) |
| 71               | 02138 10020      |                                    | Bolt                 | ボルト        | 2          | ~0788                         | -  |           |                     |
| 71 -1            | 02138 10016      | A                                  | Bolt                 | ボルト        | 2          | 0789~                         | ◎  | M10       |                     |
| 72               | 37181 03600      |                                    | Clip                 | クリップ       | 4          | ~2000                         | -  |           |                     |
| 72 -1            | 37181 03600      | Q                                  | Clip                 | クリップ       | 3          | 2001~                         | -  | M12       |                     |
| 72               | 37181 03600      |                                    | Clip                 | クリップ       | 4          | -                             | ◎  |           |                     |
| 73               | 37181 07700      |                                    | Clip                 | クリップ       | 1          | ◎                             | -  |           |                     |
| 74               | 44311 11610      |                                    | Terminal plate       | ターミナル フレート | 1          | -                             | ◎  |           |                     |

## 44 - 00 ELECTRIC (for ENGINE)

| 見出番号<br>Ref. NO. | 部品番号<br>Part NO. | 互換性<br>Inter-<br>change<br>ability | 部 品 名 称<br>Part Name  |                    | 数量<br>Q' ty | 適用号機範囲<br>Applicable Ser. No. |    | 変更<br>C/H | 備 考<br>Remarks |
|------------------|------------------|------------------------------------|---|--------------------|-------------|-------------------------------|----|-----------|----------------|
|                  |                  |                                    |   |                    |             | S                             | SV |           |                |
|                  | 39 - 00          |                                    | ACCESSORY GROUP   | アクセサリ グループ         |             |                               |    |           |                |
| 101              | 52739 00600      | C                                  | Key   | キー                 | 2           | 2001~                         | -  | M12       |                |
|                  | OPNPG 21700      |                                    | PRESS. SWITCH , PCV HEATER SET  | 圧力スイッチ, PCVヒーターセット |             | ~0794                         | -  | OPT.      |                |
|                  |                  |                                    | (Const. No. 12-1, 131~133, See page 20-1 No. 94-1, 95-1, 97-1, 99, 131 & See page 38-1 No. 72, 74~76) |                    |             |                               |    |           |                |
|                  | OPNPG 23400      | B                                  | PCV HEATER SET  | PCVヒーターセット         |             | 0795~                         | -  | M559      | OPT.           |
|                  | OPNPG 23400      | C                                  | PCV HEATER SET  | PCVヒーターセット         |             | 2001~                         | -  | M12       | OPT.           |
|                  |                  |                                    | (Const. No. 133, See page 20-1 No. 94-1, 95-1, 97-1, 99, 131 & 44-2 No. 21)                           |                    |             |                               |    |           |                |
| 131              | 44250 77010      | C                                  | Bracket   | ブラケット              | 1           | 0795~                         | -  | M559      |                |
|                  | 02248 06012      | C                                  | Bolt, w/w   | ワッシャ付ボルト           | 4           | 0795~                         | -  | M559      |                |
| 132              | 44470 01600      | C                                  | Fuse box  | ヒューズボックス           | 1           | 0795~                         | -  | M559      |                |
|                  | 46934 03200      | C                                  | Fuse (10A)  | ヒューズ               | 1           | 0795~                         | -  | M559      |                |
|                  | 44490 76240      | C                                  | Wiring harness  | ワイヤハーネス            | 1           | 0795~                         | -  | M559      |                |
| 133              | 03425 00001      | C                                  | Vinyl clip  | ビニールクリップ           | 22          | 2001~                         | -  | M12       |                |



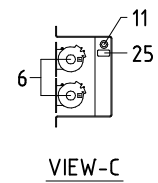
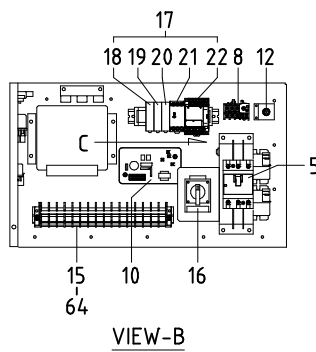
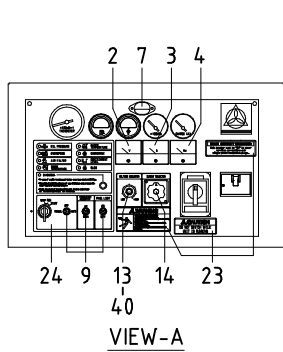
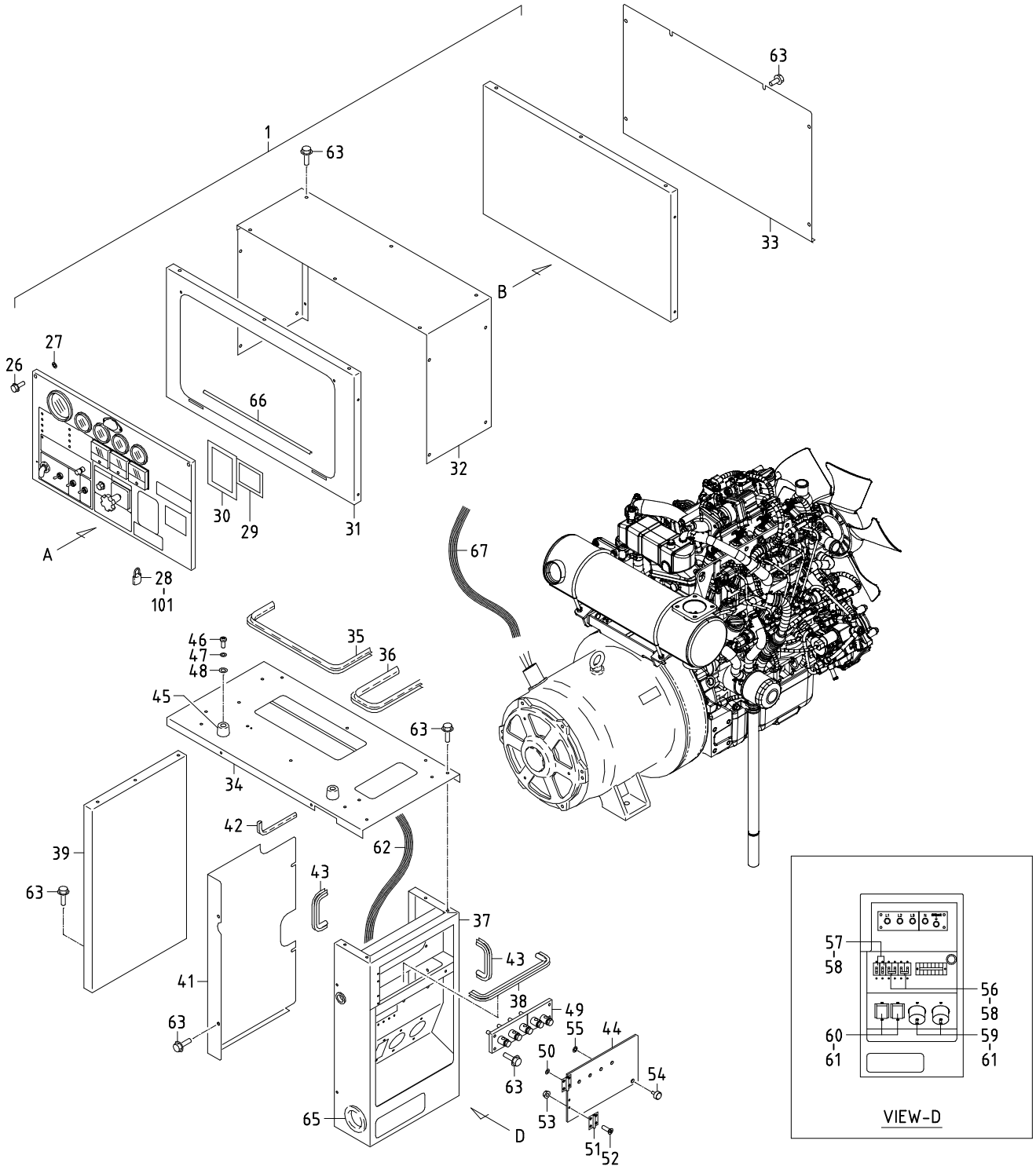

## 46 - 00 ELECTRIC (for GENERATOR) [~2000]

| 見出番号<br>Ref. NO. | 部品番号<br>Part NO. | 互換性<br>Inter-<br>change<br>ability | 部 品 名 称<br>Part Name   |              | 数量<br>Q'ty | 適用号機範囲<br>Applicable Ser. No. |   | 変更<br>C/H | 備 考<br>Remarks   |
|------------------|------------------|------------------------------------|------------------------|--------------|------------|-------------------------------|---|-----------|------------------|
|                  |                  |                                    |                        |              |            | S                             | - |           |                  |
|                  | 46 - 00          |                                    | ELECTRIC GROUP         | エレクトリック グループ |            |                               |   |           |                  |
| 1                | 46900 08516      |                                    | Switch board ass'y     | 制御盤          | 1          |                               |   |           | Const. No. 2~27  |
| 2                | 46153 04000      |                                    | Voltmeter (AC)         | 交流電圧計        | 1          |                               |   |           | 40, 64 & 67      |
| 3                | 46154 17000      |                                    | Ammeter (AC)           | 交流電流計        | 1          |                               |   |           |                  |
| 4                | 46911 01401      |                                    | Frequency meter        | 周波数計         | 1          |                               |   |           |                  |
| 5                | 46120 30700      |                                    | Circuit breaker        | 三相遮断器        | 1          |                               |   |           |                  |
| 6                | 46923 04700      |                                    | Current transformer    | 変流器(電流計用)    | 2          |                               |   |           |                  |
| 7                | 46929 01200      |                                    | Illuminator            | 照明灯          | 1          |                               |   |           |                  |
|                  | 46939 01300      |                                    | Bulb                   | 電球           | 1          |                               |   |           |                  |
| 8                | 46928 01500      |                                    | Thermal relay          | サーマル リレー     | 1          | ~0276                         |   |           |                  |
| 8 -1             | 46928 32410      | A                                  | Thermal relay          | サーマル リレー     | 1          | 0277~                         |   | M491      |                  |
| 9                | 44500 04300      |                                    | Switch panel ass'y     | スイッチ パネル     | 1          |                               |   |           |                  |
| 10               | 46950 02903      |                                    | A. V. R. ass'y         | 自動電圧調整器      | 1          |                               |   |           |                  |
| 11               | 46120 36300      |                                    | Circuit breaker        | サーキットブレイク    | 1          |                               |   |           | (4. 0A)          |
| 12               | 46167 03100      |                                    | Select switch          | 周波数切替スイッチ    | 1          |                               |   |           |                  |
| 13               | 46918 01401      |                                    | Controller             | 電圧設定器        | 1          |                               |   |           | Incl. No. 40     |
| 14               | 46913 01000      |                                    | Transfer device        | 電流計切替器       | 1          |                               |   |           |                  |
| 15               | 44311 62700      |                                    | Terminal plate         | 端子台          | 1          |                               |   |           |                  |
|                  | 46311 02200      |                                    | Plate                  | 短絡プレート       | 1          |                               |   |           |                  |
| 16               | 46917 00800      |                                    | Change device, voltage | 電圧切替スイッチ     | 1          |                               |   |           |                  |
| 17               | 46760 73711      |                                    | Control panel          | コントロール パネル   | 1          |                               |   |           | Const. No. 18~22 |
| 18               | 46177 08500      |                                    | Relay                  | リレー          | 1          |                               |   |           |                  |
| 19               | 46177 08400      |                                    | Relay                  | リレー          | 1          |                               |   |           |                  |
| 20               | 46177 08300      |                                    | Relay                  | リレー          | 2          |                               |   |           |                  |
| 21               | 46872 01300      |                                    | Dc power supply        | 直流変換器        | 1          |                               |   |           |                  |
|                  | 46948 00900      |                                    | Surge absorber         | サージアブソーバ     | 1          |                               |   |           |                  |
| 22               | 46879 65300      |                                    | Controller complete    | シーケンサ        | 1          | ~0172                         |   |           |                  |
| 22 -1            | 46879 72900      | B                                  | Controller complete    | シーケンサ        | 1          | 0173~                         |   | M473      |                  |
|                  | 46921 08600      |                                    | Silicon rectifier      | ダイオード        | 2          |                               |   |           |                  |
| 23               | 39178 50820      |                                    | Plate (in-pane)        | プレート         | 1          |                               |   |           |                  |
| 24               | 39178 97030      |                                    | Plate (warning, lamp)  | プレート         | 1          |                               |   |           |                  |
| 25               | 39178 85430      |                                    | Plate (cp)             | プレート         | 1          |                               |   |           |                  |
| 26               | 02247 06030      |                                    | Bolt, w/w              | ワッシャ付ボルト     | 2          |                               |   |           |                  |
| 27               | 45214 01400      |                                    | Washer                 | ワッシャ         | 2          |                               |   |           |                  |
| 28               | 52723 00100      |                                    | Lock ass'y             | ロック          | 1          |                               |   |           | Incl. No. 101    |
| 29               | 52931 92220      |                                    | Lining                 | ライニング        | 1          |                               |   |           |                  |
| 30               | 52931 97720      |                                    | Lining                 | ライニング        | 1          |                               |   |           |                  |
| 31               | 36120 22800      |                                    | Plate                  | プレート         | 1          |                               |   |           |                  |
| 32               | 46480 66800      |                                    | Cover                  | カバー          | 1          |                               |   |           |                  |
| 33               | 46480 66900      |                                    | Cover                  | カバー          | 1          |                               |   |           |                  |
| 34               | 52350 83320      |                                    | Cover                  | カバー          | 1          |                               |   |           |                  |
| 35               | 03407 64722      |                                    | Seal rubber            | シールラバー       | 1          |                               |   |           |                  |
| 36               | 03407 64752      |                                    | Seal rubber            | シールラバー       | 1          |                               |   |           |                  |
| 37               | 46470 03410      |                                    | Box                    | ボックス         | 1          | ~0052                         |   |           |                  |
| 37 -1            | 46470 09211      | B                                  | Box                    | ボックス         | 1          | 0053~                         |   | M 2       |                  |
| 38               | 03407 66508      |                                    | Seal rubber            | シールラバー       | 1          |                               |   |           |                  |
| 39               | 52350 83420      |                                    | Cover                  | カバー          | 1          |                               |   |           |                  |
| 40               | 46991 00100      |                                    | Knob                   | ノブ           | 1          |                               |   |           |                  |
| 41               | 44260 43800      |                                    | Cover                  | カバー          | 1          |                               |   |           |                  |
| 42               | 03407 67233      |                                    | Seal rubber            | シールラバー       | 1          |                               |   |           |                  |
| 43               | 03407 67213      |                                    | Seal rubber            | シールラバー       | 2          |                               |   |           |                  |

## 46 - 00 ELECTRIC (for GENERATOR) [~2000]

| 見出番号<br>Ref. NO. | 部品番号<br>Part NO. | 互換性<br>Inter-<br>change<br>ability | 部 品 名 称<br>Part Name          |            | 数量<br>Q' ty | 適用号機範囲<br>Applicable Ser. No. |   | 変更<br>C/H | 備 考<br>Remarks |
|------------------|------------------|------------------------------------|-------------------------------|------------|-------------|-------------------------------|---|-----------|----------------|
|                  |                  |                                    |                               |            |             | S                             | - |           |                |
| 44               | 52416 28901      |                                    | Window glass                  | ウインド グラス   | 1           |                               |   |           |                |
| 45               | 31131 04600      |                                    | Rubber,<br>vibration isolator | ラバー        | 2           |                               |   |           | (stopper)      |
| 46               | 02345 64025      |                                    | Screw                         | スクリュ       | 2           |                               |   |           |                |
| 47               | 03115 02004      |                                    | Spring washer                 | スプリング ワッシャ | 2           |                               |   |           |                |
| 48               | 03116 12004      |                                    | Plain washer                  | プレーン ワッシャ  | 2           |                               |   |           |                |
| 49               | 44311 55200      |                                    | Terminal plate                | 三相出力端子板    | 1           |                               |   |           | See page 46-11 |
| 50               | 03116 12005      |                                    | Plain washer                  | プレーン ワッシャ  | 4           |                               |   |           |                |
| 51               | 52312 03300      |                                    | Hinge                         | ヒンジ        | 2           |                               |   |           |                |
| 52               | 02305 64012      |                                    | Screw                         | スクリュ       | 8           |                               |   |           |                |
| 53               | 02915 00004      |                                    | Hexagon flange nuts           | フランジ 付ナット  | 4           |                               |   |           |                |
| 54               | 52640 02400      |                                    | Bolt                          | ボルト        | 1           |                               |   |           |                |
| 55               | 45214 01400      |                                    | Washer                        | ワッシャ       | 1           |                               |   |           |                |
| 56               | 46120 26900      | Y                                  | Circuit breaker               | 電源遮断器      | 2           |                               |   |           |                |
| 56               | 46120 34000      | Y                                  | Circuit breaker               | 電源遮断器      | 2           |                               |   |           |                |
| 57               | 46120 26800      | Y                                  | Circuit breaker               | 電源遮断器      | 2           |                               |   |           |                |
| 57               | 46120 34100      | Y                                  | Circuit breaker               | 電源遮断器      | 2           |                               |   |           |                |
| 58               | 02345 23008      |                                    | Screw                         | スクリュ       | 12          |                               |   |           |                |
|                  | 03115 03003      |                                    | Spring washer                 | スプリング ワッシャ | 12          |                               |   |           |                |
|                  | 03116 18003      |                                    | Plain washer                  | プレーン ワッシャ  | 12          |                               |   |           |                |
| 59               | 44312 02801      |                                    | Socket                        | ソケット       | 2           |                               |   |           |                |
| 60               | 44312 02900      |                                    | Socket                        | ソケット       | 2           |                               |   |           |                |
| 61               | 02345 24020      |                                    | Screw                         | スクリュ       | 8           |                               |   |           |                |
|                  | 02912 09004      |                                    | Nut                           | ナット        | 8           |                               |   |           |                |
|                  | 03115 03004      |                                    | Spring washer                 | スプリング ワッシャ | 8           |                               |   |           |                |
|                  | 03116 18004      |                                    | Plain washer                  | プレーン ワッシャ  | 16          |                               |   |           |                |
| 62               | 44550 38701      |                                    | Cable kit                     | ケーブル キット   | 1           |                               |   |           |                |
|                  | 02138 06025      |                                    | Bolt                          | ボルト        | 1           |                               |   |           | (earth)        |
|                  | 03115 02006      |                                    | Spring washer                 | スプリング ワッシャ | 1           |                               |   |           | (earth)        |
|                  | 03116 12006      |                                    | Plain washer                  | プレーン ワッシャ  | 1           |                               |   |           | (earth)        |
| 63               | 02201 06016      |                                    | Flange bolt                   | フランジ 付ボルト  | 41          |                               |   |           |                |
| 64               | 44490 23042      |                                    | Wiring harness                | ワイヤハーネス    | 1           |                               |   |           |                |
| 65               | 03403 00592      | D                                  | Grommet                       | グロメット      | 1           | 0795~                         |   | M 9       |                |
| 66               | 03407 66715      |                                    | Seal rubber                   | シール ラバー    | 1           |                               |   |           |                |
| 67               | 44550 39601      |                                    | Cable kit                     | ケーブル キット   | 1           |                               |   |           |                |
|                  | 39 - 00          |                                    | ACCESSORY GROUP               | アクセサリ グループ |             |                               |   |           |                |
| 101              | 52739 00100      |                                    | Key                           | キー         | 1           |                               |   |           | (No. 005)      |

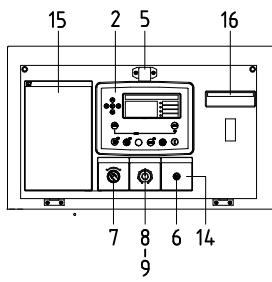
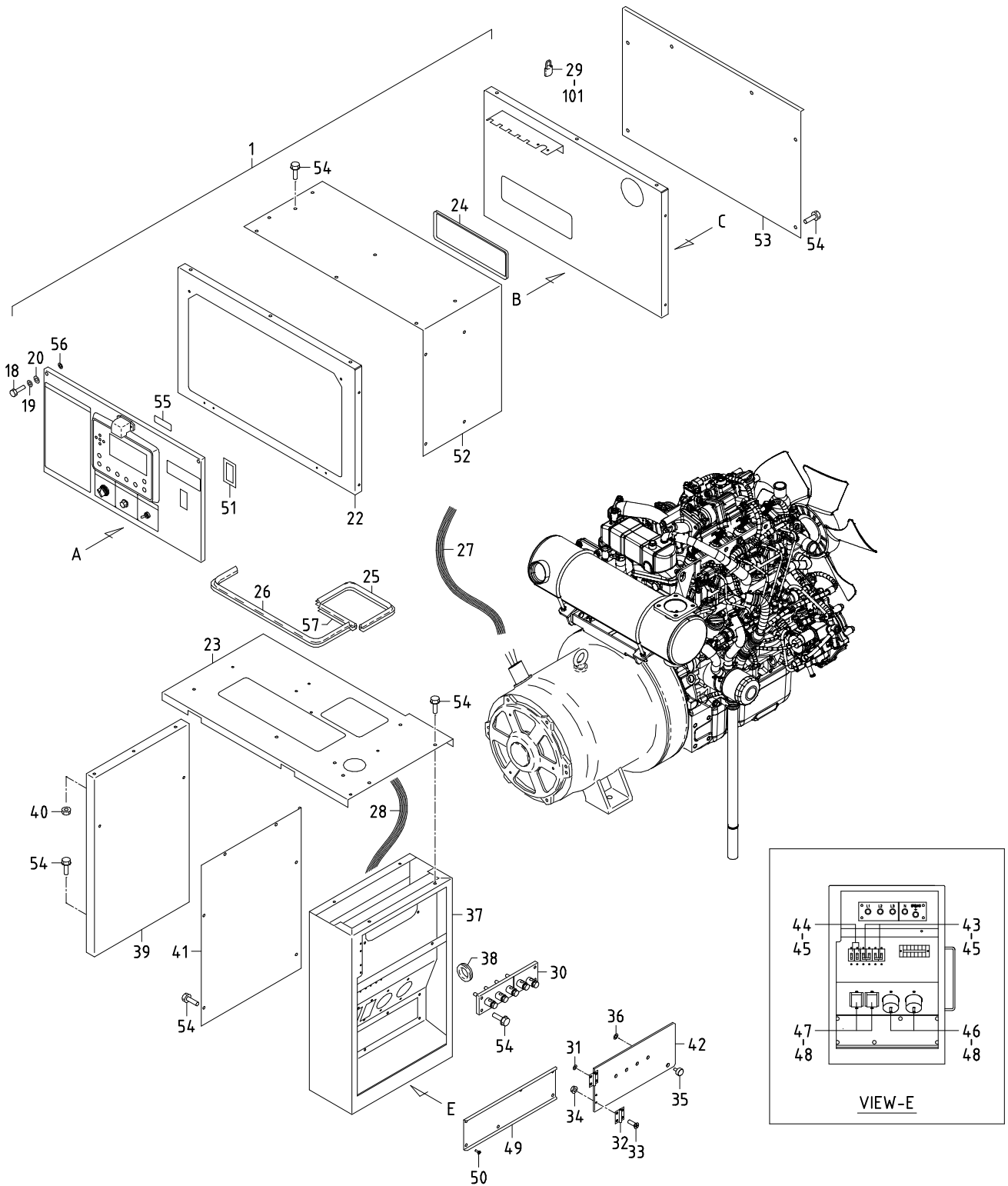

VIEW-A

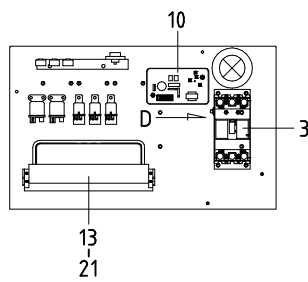

VIEW-B

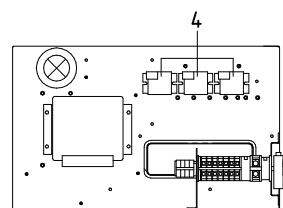

VIEW-C

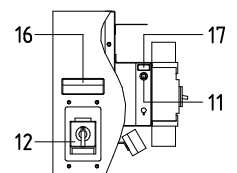

VIEW-D

## 46 - 01 ELECTRIC (for GENERATOR) [2001~]

| 見出番号<br>Ref. NO. | 部品番号<br>Part NO. | 互換性<br>Inter-<br>change<br>ability | 部 品 名 称                |              | 数量<br>Q'ty | 適用号機範囲<br>Applicable Ser. No. |      | 変更<br>C/H | 備 考<br>Remarks      |
|------------------|------------------|------------------------------------|------------------------|--------------|------------|-------------------------------|------|-----------|---------------------|
|                  |                  |                                    |                        | Part Name    |            | S                             | -    |           |                     |
|                  | 46 - 00          |                                    | ELECTRIC GROUP         | エレクトリック グループ |            |                               |      |           |                     |
| 1                | 46900 46214      |                                    | Switch board ass'y     | 制御盤          | 1          |                               |      |           | Const. No. 2~27, 55 |
| 2                | 46879 81700      |                                    | Controller complete    | 表示モータ        | 1          | ~3548                         |      |           | & 56                |
| 2 -1             | 46879 90301      | B                                  | Controller complete    | 表示モータ        | 1          | 3549~                         | M721 |           |                     |
| 3                | 46120 45200      |                                    | Circuit breaker        | 三相遮断器        | 1          |                               |      |           |                     |
| 4                | 46923 04700      |                                    | Current transformer    | 変流器(電流計用)    | 3          |                               |      |           |                     |
| 5                | 46929 01300      |                                    | Illuminator            | 照明灯          | 1          |                               |      |           | (LED)               |
| 6                | 46167 05200      |                                    | Select switch          | 照明灯スイッチ      | 1          | ~2611                         |      |           |                     |
| 6 -1             | 46167 06300      | A                                  | Select switch          | 照明灯スイッチ      | 1          | 2612~                         | M637 |           |                     |
| 7                | 46167 05100      |                                    | Select switch          | 制御電源スイッチ     | 1          |                               |      |           |                     |
| 8                | 46918 01401      |                                    | Controller             | 電圧設定器        | 1          |                               |      |           | Incl. No. 9         |
| 9                | 46991 00100      |                                    | Knob                   | ノブ           | 1          |                               |      |           |                     |
| 10               | 46950 02908      |                                    | A. V. R. ass'y         | 自動電圧調整器      | 1          |                               |      |           |                     |
| 11               | 46120 36300      |                                    | Circuit breaker        | サーキットブレイク    | 1          |                               |      |           | (4. 0A)             |
| 12               | 46917 06400      |                                    | Change device, voltage | 電圧切替スイッチ     | 1          |                               |      |           |                     |
| 13               | 44311 00910      |                                    | Terminal plate         | 端子台          | 1          |                               |      |           |                     |
|                  | 46311 02200      |                                    | Plate                  | 短絡プレート       | 1          |                               |      |           |                     |
| 14               | 39178 78240      |                                    | Plate (in-pane)        | プレート         | 1          |                               |      |           |                     |
| 15               | 39153 73700      |                                    | Plate (start-stop)     | プレート         | 1          |                               |      |           |                     |
| 16               | 39178 50820      |                                    | Plate (caution)        | プレート         | 1          |                               |      |           |                     |
| 17               | 39178 85430      |                                    | Plate (cp)             | プレート         | 1          |                               |      |           |                     |
| 18               | 02138 06035      |                                    | Bolt                   | ボルト          | 2          |                               |      |           |                     |
| 19               | 03115 02006      |                                    | Spring washer          | スプリング ワッシャー  | 2          |                               |      |           |                     |
| 20               | 03116 12006      |                                    | Plain washer           | プレーン ワッシャー   | 2          |                               |      |           |                     |
| 21               | 44490 92342      |                                    | Wiring harness         | ワイヤハーネス      | 1          |                               |      |           |                     |
| 22               | 36120 30400      |                                    | Plate                  | プレート         | 1          |                               |      |           |                     |
| 23               | 46450 49711      |                                    | Bracket                | ブラケット        | 1          |                               |      |           |                     |
| 24               | 03407 66710      |                                    | Seal rubber            | シール ラバー      | 1          |                               |      |           |                     |
| 25               | 03407 64715      |                                    | Seal rubber            | シール ラバー      | 1          |                               |      |           |                     |
| 26               | 03407 64716      |                                    | Seal rubber            | シール ラバー      | 1          |                               |      |           |                     |
| 27               | 44550 56900      |                                    | Cable kit              | ケーブル キット     | 1          |                               |      |           |                     |
| 28               | 44550 57001      |                                    | Cable kit              | ケーブル キット     | 1          |                               |      |           |                     |
|                  | 02138 06025      |                                    | Bolt                   | ボルト          | 1          |                               |      |           | (earth)             |
|                  | 03115 02006      |                                    | Spring washer          | スプリング ワッシャー  | 1          |                               |      |           | (earth)             |
|                  | 03116 12006      |                                    | Plain washer           | プレーン ワッシャー   | 1          |                               |      |           | (earth)             |
| 29               | 52723 00100      |                                    | Lock ass'y             | ロック          | 1          | ~5104                         |      |           | Incl. No. 101       |
| 29 -1            | 52723 01200      | B                                  | Lock ass'y             | ロック          | 1          | 5105~                         | M740 |           | Incl. No. 101       |
| 30               | 44311 55200      |                                    | Terminal plate         | 三相出力端子板      | 1          |                               |      |           | See page 46-11      |
| 31               | 03116 12005      |                                    | Plain washer           | プレーン ワッシャー   | 4          |                               |      |           |                     |
| 32               | 52312 03300      |                                    | Hinge                  | ヒンジ          | 2          |                               |      |           |                     |
| 33               | 02305 64012      |                                    | Screw                  | スクリュー        | 8          |                               |      |           |                     |
| 34               | 02915 00004      |                                    | Hexagon flange nuts    | フランジ付ナット     | 4          |                               |      |           |                     |
| 35               | 52640 02400      |                                    | Bolt                   | ボルト          | 1          |                               |      |           |                     |
| 36               | 45214 01400      |                                    | Washer                 | ワッシャー        | 1          |                               |      |           |                     |
| 37               | 46470 27611      |                                    | Box                    | ボックス         | 1          | ~2378                         |      |           |                     |
| 37 -1            | 46470 29811      | B                                  | Box                    | ボックス         | 1          | 2379~                         | M596 |           |                     |
| 38               | 03403 00392      |                                    | Grommet                | グロメット        | 1          |                               |      |           |                     |
| 39               | 52350 45630      |                                    | Cover                  | カバー          | 1          |                               |      |           |                     |
| 40               | 02915 00006      |                                    | Hexagon flange nuts    | フランジ付ナット     | 3          |                               |      |           |                     |
| 41               | 44260 53101      |                                    | Cover                  | カバー          | 1          |                               |      |           |                     |
| 42               | 52416 32100      |                                    | Window glass           | ウインドウ グラス    | 1          |                               |      |           |                     |

## 46 - 01 ELECTRIC (for GENERATOR) [2001~]

| 見出番号<br>Ref. NO. | 部品番号<br>Part NO. | 互換性<br>Inter-<br>change<br>ability | 部 品 名 称<br>Part Name  |            | 数量<br>Q' ty | 適用号機範囲<br>Applicable Ser. No. |      | 変更<br>C/H | 備 考<br>Remarks |
|------------------|------------------|------------------------------------|-----------------------|------------|-------------|-------------------------------|------|-----------|----------------|
|                  |                  |                                    |                       |            |             | S                             | -    |           |                |
| 43               | 46120 26900      | Y                                  | Circuit breaker       | 電源遮断器      | 2           |                               |      |           |                |
| 43               | 46120 34000      | Y                                  | Circuit breaker       | 電源遮断器      | 2           |                               |      |           |                |
| 44               | 46120 26800      | Y                                  | Circuit breaker       | 電源遮断器      | 2           |                               |      |           |                |
| 44               | 46120 34100      | Y                                  | Circuit breaker       | 電源遮断器      | 2           |                               |      |           |                |
| 45               | 02345 23008      |                                    | Screw                 | スクリュ       | 12          |                               |      |           |                |
|                  | 03115 03003      |                                    | Spring washer         | スプリング ワッシャ | 12          |                               |      |           |                |
|                  | 03116 18003      |                                    | Plain washer          | プレーン ワッシャ  | 12          |                               |      |           |                |
| 46               | 44312 02801      |                                    | Socket                | ソケット       | 2           |                               |      |           |                |
| 47               | 44312 02900      |                                    | Socket                | ソケット       | 2           |                               |      |           |                |
| 48               | 02345 24020      |                                    | Screw                 | スクリュ       | 8           |                               |      |           |                |
|                  | 02912 09004      |                                    | Nut                   | ナット        | 8           |                               |      |           |                |
|                  | 03115 03004      |                                    | Spring washer         | スプリング ワッシャ | 8           |                               |      |           |                |
|                  | 03116 18004      |                                    | Plain washer          | プレーン ワッシャ  | 16          |                               |      |           |                |
| 49               | 46480 95500      |                                    | Cover                 | カバー        | 1           |                               |      |           |                |
| 50               | 02401 46016      |                                    | Screw                 | スクリュ       | 6           |                               |      |           |                |
| 51               | 52931 92020      |                                    | Lining                | ライニング      | 1           |                               |      |           |                |
| 52               | 46480 93700      |                                    | Cover                 | カバー        | 1           |                               |      |           |                |
| 53               | 46480 93800      |                                    | Cover                 | カバー        | 1           |                               |      |           |                |
| 54               | 02201 06016      |                                    | Flange bolt           | フランジ付ボルト   | 39          |                               |      |           |                |
| 55               | 39178 55610      |                                    | Plate (caution, test) | プレート       | 1           |                               |      |           |                |
| 56               | 45214 01400      |                                    | Washer                | ワッシャ       | 2           |                               |      |           |                |
| 57               | 03407 64762      |                                    | Seal rubber           | シール ラバー    | 1           |                               |      |           |                |
|                  | 39 - 00          |                                    | ACCESSORY GROUP       | アクセサリ グループ |             |                               |      |           |                |
| 101              | 52739 00100      |                                    | Key                   | キー         | 1 ~5104     |                               |      |           | (No. 005)      |
| 101 -1           | 52739 04500      | B                                  | Key                   | キー         | 1 5105~     |                               | M740 |           | (No. 192)      |

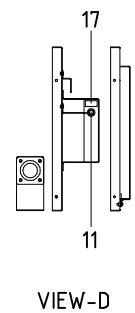
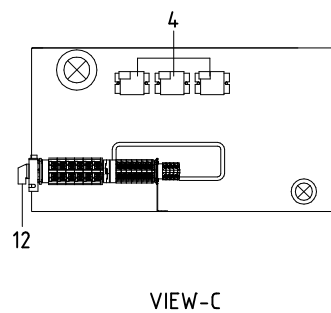
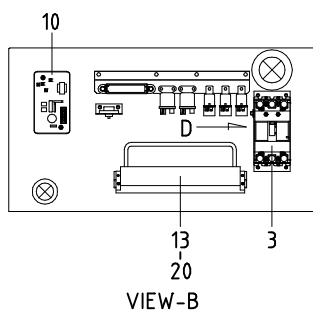
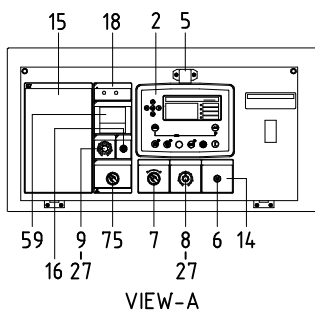
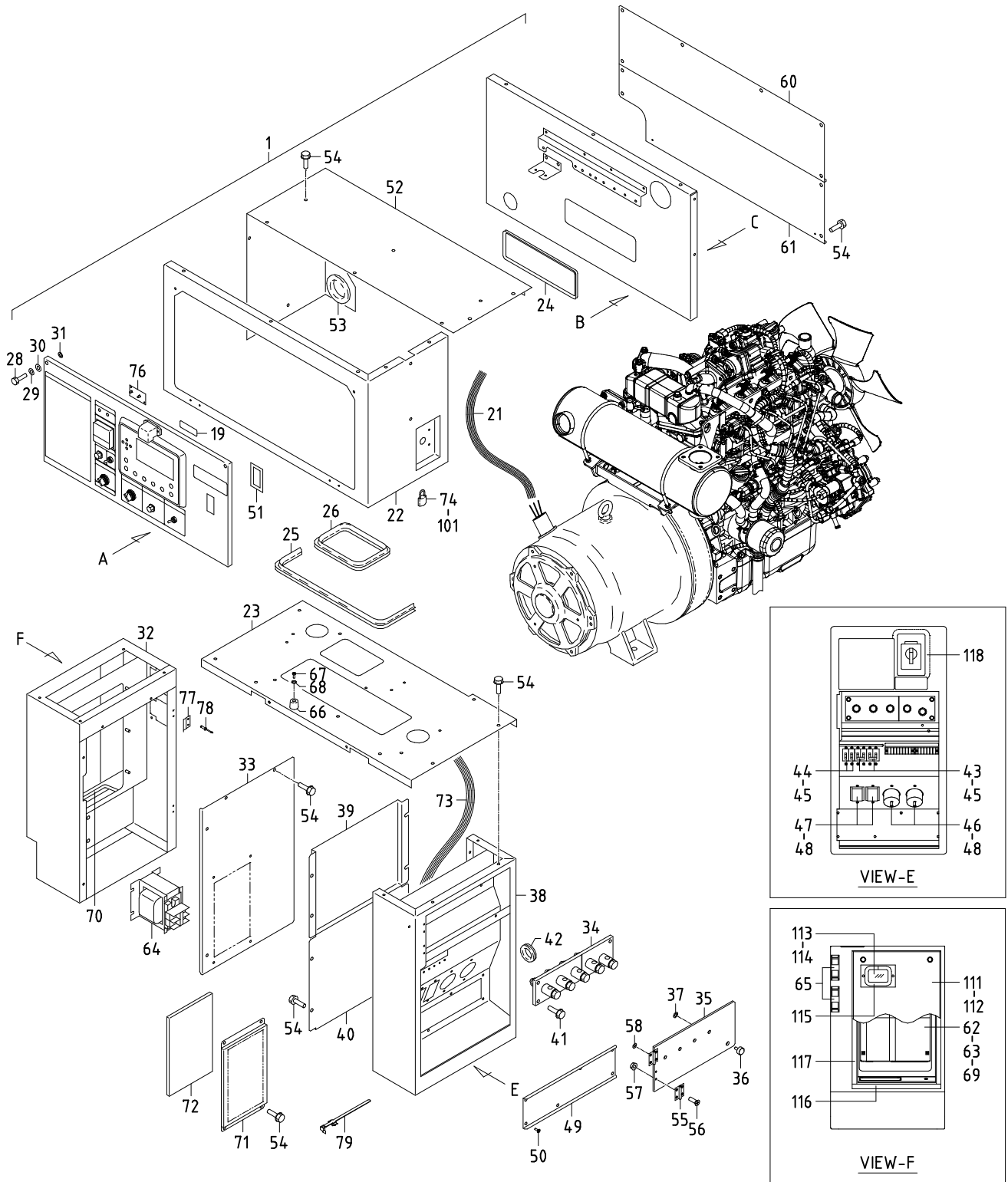

## 46 - 02 ELECTRIC (BUILT-IN INVERTER TYPE)

| 見出番号<br>Ref. NO. | 部品番号<br>Part NO. | 互換性<br>Inter-<br>change<br>ability | 部 品 名 称                |              | 数量<br>Q'ty | 適用号機範囲<br>Applicable Ser. No. |    | 変更<br>C/H | 備 考<br>Remarks    |
|------------------|------------------|------------------------------------|------------------------|--------------|------------|-------------------------------|----|-----------|-------------------|
|                  |                  |                                    |                        | Part Name    |            | -                             | SV |           |                   |
|                  | 46 - 02          |                                    | ELECTRIC GROUP         | エレクトリック グループ |            |                               |    |           |                   |
| 1                | 46900 86312      |                                    | Switch board ass'y     | 制御盤          | 1          |                               |    |           | Const. No. 2~31   |
| 2                | 46879 96600      |                                    | Controller complete    | 表示モータ        | 1          |                               |    |           |                   |
| 3                | 46120 45200      |                                    | Circuit breaker        | 三相遮断器        | 1          |                               |    |           |                   |
| 4                | 46923 04700      |                                    | Current transformer    | 変流器(電流計用)    | 3          |                               |    |           |                   |
| 5                | 46929 01300      |                                    | Illuminator            | 照明灯          | 1          |                               |    |           | (LED)             |
| 6                | 46167 06300      |                                    | Select switch          | 照明灯スイッチ      | 1          |                               |    |           |                   |
| 7                | 46167 05100      |                                    | Select switch          | 制御電源スイッチ     | 1          |                               |    |           |                   |
| 8                | 46918 01401      |                                    | Controller             | 電圧設定器        | 1          |                               |    |           | Incl. No. 27      |
| 9                | 46918 01100      |                                    | Controller             | インパ-ク周波数設定器  | 1          |                               |    |           | Incl. No. 27      |
| 10               | 46950 02908      |                                    | A. V. R. ass'y         | 自動電圧調整器      | 1          |                               |    |           |                   |
| 11               | 46120 36300      |                                    | Circuit breaker        | サーキット ロケタ    | 1          |                               |    |           | (4. 0A)           |
| 12               | 46917 08100      |                                    | Change device, voltage | 電圧切替スイッチ     | 1          |                               |    |           | (480V)            |
| 13               | 44311 00910      |                                    | Terminal plate         | 端子台          | 1          |                               |    |           |                   |
|                  | 46311 02200      |                                    | Plate                  | 短絡プレート       | 1          |                               |    |           |                   |
| 14               | 39178 78240      |                                    | Plate(in-pane)         | プレート         | 1          |                               |    |           |                   |
| 15               | 39153 77500      |                                    | Plate(start-stop)      | プレート         | 1          |                               |    |           |                   |
| 16               | 46167 04700      |                                    | Select switch          | 切替スイッチ       | 1          |                               |    |           | (forward/reverse) |
| 17               | 39178 85430      |                                    | Plate(cp)              | プレート         | 1          |                               |    |           |                   |
| 18               | 39178 52250      |                                    | Plate(in-pane)         | プレート         | 1          |                               |    |           | (480V)            |
| 19               | 39178 55610      |                                    | Plate(caution, test)   | プレート         | 1          |                               |    |           |                   |
| 20               | 44490 74751      |                                    | Wiring harness         | ワイヤハーネス      | 1          |                               |    |           | (480V)            |
| 21               | 44550 70701      |                                    | Cable kit              | ケーブルキット      | 1          |                               |    |           | (480V)            |
| 22               | 36120 32800      |                                    | Plate                  | プレート         | 1          |                               |    |           | (480V)            |
| 23               | 46450 73112      |                                    | Bracket                | ブラケット        | 1          |                               |    |           |                   |
| 24               | 03407 66710      |                                    | Seal rubber            | シールラバー       | 1          |                               |    |           |                   |
| 25               | 03407 64719      |                                    | Seal rubber            | シールラバー       | 1          |                               |    |           | (480V)            |
| 26               | 03407 64716      |                                    | Seal rubber            | シールラバー       | 1          |                               |    |           |                   |
| 27               | 46991 00100      |                                    | Knob                   | ノブ           | 2          |                               |    |           |                   |
| 28               | 02138 06035      |                                    | Bolt                   | ボルト          | 2          |                               |    |           |                   |
| 29               | 03115 02006      |                                    | Spring washer          | スプリング ワッシャ   | 2          |                               |    |           |                   |
| 30               | 03116 12006      |                                    | Plain washer           | プレーン ワッシャ    | 2          |                               |    |           |                   |
| 31               | 45214 01400      |                                    | Washer                 | ワッシャ         | 2          |                               |    |           |                   |
| 32               | 46470 47711      |                                    | Box                    | ボックス         | 1          |                               |    |           | (480V)            |
| 33               | 46480 11410      |                                    | Cover                  | カバー          | 1          |                               |    |           |                   |
| 34               | 44311 10510      |                                    | Terminal plate         | 三相出力端子板      | 1          |                               |    |           | See page 46-11    |
| 35               | 52416 33500      |                                    | Window glass           | ウインド グラス     | 1          |                               |    |           |                   |
| 36               | 52640 02400      |                                    | Bolt                   | ボルト          | 1          |                               |    |           |                   |
| 37               | 45214 01400      |                                    | Washer                 | ワッシャ         | 1          |                               |    |           |                   |
| 38               | 46470 48110      |                                    | Box                    | ボックス         | 1          |                               |    |           | (480V)            |
| 39               | 52350 58400      |                                    | Cover                  | カバー          | 1          |                               |    |           |                   |
| 40               | 52350 58500      |                                    | Cover                  | カバー          | 1          |                               |    |           |                   |
| 41               | 02201 08020      |                                    | Flange bolt            | フランジ付ボルト     | 4          |                               |    |           |                   |
| 42               | 03403 00303      |                                    | Grommet                | グロメット        | 1          |                               |    |           |                   |
| 43               | 46120 26900      | Y                                  | Circuit breaker        | 電源遮断器        | 2          |                               |    |           |                   |
| 43               | 46120 34000      | Y                                  | Circuit breaker        | 電源遮断器        | 2          |                               |    |           |                   |
| 44               | 46120 26800      | Y                                  | Circuit breaker        | 電源遮断器        | 2          |                               |    |           |                   |
| 44               | 46120 34100      | Y                                  | Circuit breaker        | 電源遮断器        | 2          |                               |    |           |                   |
| 45               | 02345 23008      |                                    | Screw                  | スクリュー        | 12         |                               |    |           |                   |
|                  | 03115 03003      |                                    | Spring washer          | スプリング ワッシャ   | 12         |                               |    |           |                   |
|                  | 03116 18003      |                                    | Plain washer           | プレーン ワッシャ    | 12         |                               |    |           |                   |



## 46 - 02 ELECTRIC (BUILT-IN INVERTER TYPE)

| 見出番号<br>Ref. NO. | 部品番号<br>Part NO. | 互換性<br>Inter-<br>change<br>ability | 部 品 名 称<br>Part Name          |             | 数量<br>Q'ty | 適用号機範囲<br>Applicable Ser. No. |    | 変更<br>C/H | 備 考<br>Remarks    |
|------------------|------------------|------------------------------------|-------------------------------|-------------|------------|-------------------------------|----|-----------|-------------------|
|                  |                  |                                    |                               |             |            | -                             | SV |           |                   |
| 46               | 44312 02801      |                                    | Socket                        | ソケット        | 2          |                               |    |           |                   |
| 47               | 44312 02900      |                                    | Socket                        | ソケット        | 2          |                               |    |           |                   |
| 48               | 02345 24020      |                                    | Screw                         | スクリュー       | 8          |                               |    |           |                   |
|                  | 02912 09004      |                                    | Nut                           | ナット         | 8          |                               |    |           |                   |
|                  | 03115 03004      |                                    | Spring washer                 | スプリング ワッシャー | 8          |                               |    |           |                   |
|                  | 03116 18004      |                                    | Plain washer                  | プレーン ワッシャー  | 16         |                               |    |           |                   |
| 49               | 46480 95500      |                                    | Cover                         | カバー         | 1          |                               |    |           |                   |
| 50               | 02401 46016      |                                    | Screw                         | スクリュー       | 6          |                               |    |           |                   |
| 51               | 52931 92020      |                                    | Lining                        | ライニング       | 1          |                               |    |           |                   |
| 52               | 46480 09611      |                                    | Cover                         | カバー         | 1          |                               |    |           |                   |
| 53               | 03403 00703      |                                    | Grommet                       | グロメット       | 1          |                               |    |           |                   |
| 54               | 02201 06016      |                                    | Flange bolt                   | フランジ付ボルト    | 54         |                               |    |           |                   |
| 55               | 52312 03300      |                                    | Hinge                         | ヒンジ         | 2          |                               |    |           |                   |
| 56               | 02305 64012      |                                    | Screw                         | スクリュー       | 8          |                               |    |           |                   |
| 57               | 02915 00004      |                                    | Hexagon flange nuts           | フランジ付ナット    | 4          |                               |    |           |                   |
| 58               | 03116 12006      |                                    | Plain washer                  | プレーン ワッシャー  | 4          |                               |    |           |                   |
| 59               | 46911 01900      |                                    | Frequency meter               | インバータ出力周波数計 | 1          |                               |    |           |                   |
| 60               | 46480 10310      |                                    | Cover                         | カバー         | 1          |                               |    |           | (480V)            |
| 61               | 46480 11110      |                                    | Cover                         | カバー         | 1          |                               |    |           | (480V)            |
| 62               | 46870 81200      |                                    | Controller                    | インバータ       | 1          |                               |    |           | (480V)            |
|                  | 02345 65020      |                                    | Screw                         | スクリュー       | 4          |                               |    |           |                   |
|                  | 03115 02005      |                                    | Spring washer                 | スプリング ワッシャー | 4          |                               |    |           |                   |
|                  | 03116 12005      |                                    | Plain washer                  | プレーン ワッシャー  | 4          |                               |    |           |                   |
|                  | 02915 00005      |                                    | Hexagon flange nuts           | フランジ付ナット    | 4          |                               |    |           |                   |
|                  | 02246 06016      |                                    | Bolt, w/w                     | ワッシャー付ボルト   | 1          |                               |    |           | (earth)           |
| 63               | 46450 73012      |                                    | Bracket                       | ブラケット       | 2          |                               |    |           |                   |
| 64               | 46927 07500      |                                    | Reacter                       | リアクタ        | 1          |                               |    |           |                   |
|                  | 02345 65020      |                                    | Screw                         | スクリュー       | 4          |                               |    |           |                   |
|                  | 03115 02006      |                                    | Spring washer                 | スプリング ワッシャー | 4          |                               |    |           |                   |
|                  | 03116 12006      |                                    | Plain washer                  | プレーン ワッシャー  | 4          |                               |    |           |                   |
| 65               | 38490 24000      |                                    | Cooling fan                   | クーリングファン    | 2          |                               |    |           |                   |
|                  | 02345 64035      |                                    | Screw                         | スクリュー       | 8          |                               |    |           |                   |
|                  | 03115 02004      |                                    | Spring washer                 | スプリング ワッシャー | 8          |                               |    |           |                   |
|                  | 03116 12004      |                                    | Plain washer                  | プレーン ワッシャー  | 8          |                               |    |           |                   |
|                  | 02915 00004      |                                    | Hexagon flange nuts           | フランジ付ナット    | 8          |                               |    |           |                   |
| 66               | 31131 03800      |                                    | Rubber,<br>vibration isolator | ラバー         | 1          |                               |    |           | (stopper)         |
| 67               | 02345 64025      |                                    | Screw                         | スクリュー       | 1          |                               |    |           |                   |
| 68               | 03115 02004      |                                    | Spring washer                 | スプリング ワッシャー | 1          |                               |    |           |                   |
| 69               | 02915 00006      |                                    | Hexagon flange nuts           | フランジ付ナット    | 6          |                               |    |           |                   |
| 70               | 03407 66715      |                                    | Seal rubber                   | シールラバー      | 1          |                               |    |           |                   |
| 71               | 52350 75130      |                                    | Cover                         | カバー         | 1          |                               |    |           |                   |
| 72               | 32163 24000      |                                    | Filter                        | フィルタ        | 1          |                               |    |           |                   |
| 73               | 44550 70501      |                                    | Cable kit                     | ケーブルキット     | 1          |                               |    |           | (480V)            |
|                  | 02138 06025      |                                    | Bolt                          | ボルト         | 1          |                               |    |           | (earth)           |
|                  | 03115 02006      |                                    | Spring washer                 | スプリング ワッシャー | 1          |                               |    |           | (earth)           |
|                  | 03116 12006      |                                    | Plain washer                  | プレーン ワッシャー  | 1          |                               |    |           | (earth)           |
| 74               | 52723 01200      |                                    | Lock ass'y                    | ロック         | 1          |                               |    |           | Incl. No. 101     |
| 75               | 46167 05100      |                                    | Select switch                 | インバータ出力スイッチ | 1          |                               |    |           | (INVERTER OUTPUT) |
| 76               | 46640 14200      |                                    | Wiring board                  | インバータ表示灯    | 1          |                               |    |           |                   |
| 77               | 52770 05800      |                                    | Stay                          | ステー         | 2          |                               |    |           |                   |
| 78               | 03260 03010      |                                    | Blind rivet                   | リベット        | 4          |                               |    |           |                   |
| 79               | 37181 03600      |                                    | Clip                          | クリップ        | 2          |                               |    |           |                   |

## 46 - 02 ELECTRIC (BUILT-IN INVERTER TYPE)

| 見出番号<br>Ref. NO. | 部品番号<br>Part NO. | 互換性<br>Inter-<br>change<br>ability | 部品名称<br>Part Name   |            | 数量<br>Q'ty | 適用号機範囲<br>Applicable Ser. No. |    | 変更<br>C/H | 備考<br>Remarks |
|------------------|------------------|------------------------------------|---------------------|------------|------------|-------------------------------|----|-----------|---------------|
|                  |                  |                                    |                     |            |            | -                             | SV |           |               |
|                  | 39 - 00          |                                    | ACCESSORY GROUP     | アクセサリ グループ |            |                               |    |           |               |
| 101              | 52739 04500      |                                    | Key                 | キー         | 1          |                               |    |           | (No. 192)     |
|                  | 52 - 00          |                                    | BONNET GROUP        | ボンネット グループ |            |                               |    |           |               |
| 111              | 46480 09211      |                                    | Cover               | カバー        | 1          |                               |    |           |               |
|                  | 02136 08050      |                                    | Bolt                | ボルト        | 4          |                               |    |           |               |
|                  | 03116 15008      |                                    | Plain washer        | プレーン ワッシャ  | 4          |                               |    |           |               |
|                  | 52744 03400      |                                    | Washer              | ワッシャ       | 4          |                               |    |           |               |
| 112              | 03403 10010      |                                    | Grommet             | グロメット      | 2          |                               |    |           |               |
| 113              | 52416 30000      |                                    | Window glass        | ウインドウ グラス  | 1          |                               |    |           |               |
| 114              | 02915 00005      |                                    | Hexagon flange nuts | フランジ 付ナット  | 2          |                               |    |           |               |
| 115              | 03407 67606      |                                    | Seal rubber         | シール ラバー    | 1          |                               |    |           |               |
| 116              | 03407 66833      |                                    | Seal rubber         | シール ラバー    | 4          |                               |    |           |               |
| 117              | 03407 66866      |                                    | Seal rubber         | シール ラバー    | 4          |                               |    |           |               |
| 118              | 03407 66842      |                                    | Seal rubber         | シール ラバー    | 1          |                               |    |           |               |

46 - 03 TERMINAL PLATE

| 見出番号<br>Ref. NO. | 部品番号<br>Part NO. | 互換性<br>Inter-<br>change<br>ability | 部 品 名 称<br>Part Name |            | 数量<br>Q'ty | 適用号機範囲<br>Applicable Ser. No. |    | 変更<br>C/H | 備 考<br>Remarks |
|------------------|------------------|------------------------------------|----------------------|------------|------------|-------------------------------|----|-----------|----------------|
|                  |                  |                                    |                      |            |            | S                             | SV |           |                |
|                  | 44311 55200      |                                    | TERMINAL PLATE       | 三相出力端子板    |            | ◎                             | -  |           |                |
|                  | 44311 10510      |                                    | TERMINAL PLATE       | 三相出力端子板    |            | -                             | ◎  |           |                |
| 1                | 46305 07500      |                                    | Plate                | 端子板        | 1          | ◎                             | -  |           |                |
| 1                | 46305 13600      |                                    | Plate                | 端子板        | 1          | -                             | ◎  |           |                |
| 2                | 46312 04500      |                                    | Bolt                 | ボルト        | 5          | ◎                             | -  |           |                |
| 2                | 46312 04900      |                                    | Bolt                 | ボルト        | 5          | -                             | ◎  |           |                |
| 3                | 46312 04401      |                                    | Bolt                 | ボルト        | 5          | ◎                             | -  |           |                |
| 3                | 02136 12025      |                                    | Bolt                 | ボルト        | 5          | -                             | ◎  |           |                |
| 4                | 03115 06008      |                                    | Spring washer        | スプリング ワッシャ | 5          | ◎                             | -  |           |                |
| 4                | 03115 06012      |                                    | Spring washer        | スプリング ワッシャ | 5          | -                             | ◎  |           |                |
| 5                | 03116 15008      |                                    | Plain washer         | プレーン ワッシャ  | 5          | ◎                             | -  |           |                |
| 5                | 03116 15012      |                                    | Plain washer         | プレーン ワッシャ  | 5          | -                             | ◎  |           |                |
| 6                | 35211 00500      |                                    | Nut                  | ナット        | 10         | ◎                             | -  |           |                |
| 6                | 02912 03012      |                                    | Nut                  | ナット        | 10         | -                             | ◎  |           |                |
| 7                | 35210 00600      |                                    | Spring washer        | スプリング ワッシャ | 10         | ◎                             | -  |           |                |
| 7                | 03115 02012      |                                    | Spring washer        | スプリング ワッシャ | 10         | -                             | ◎  |           |                |
| 8                | 46309 01100      |                                    | Plain washer         | プレーン ワッシャ  | 15         | ◎                             | -  |           |                |
| 8                | 03116 12012      |                                    | Plain washer         | プレーン ワッシャ  | 15         | -                             | ◎  |           |                |
| 9                | 51521 00700      |                                    | Pin                  | ピン         | 5          | ◎                             | -  |           |                |
| 9                | 03316 03016      |                                    | Pin                  | ピン         | 5          | -                             | ◎  |           |                |

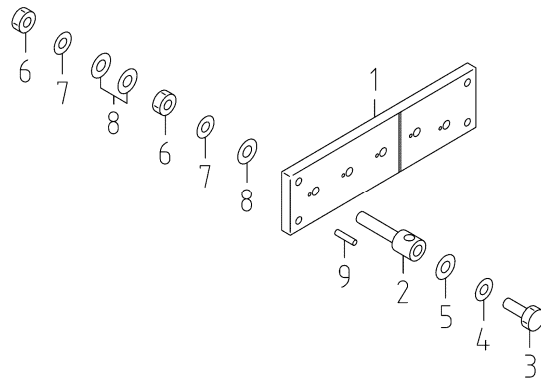

51 - 00 FRAME & BONNET

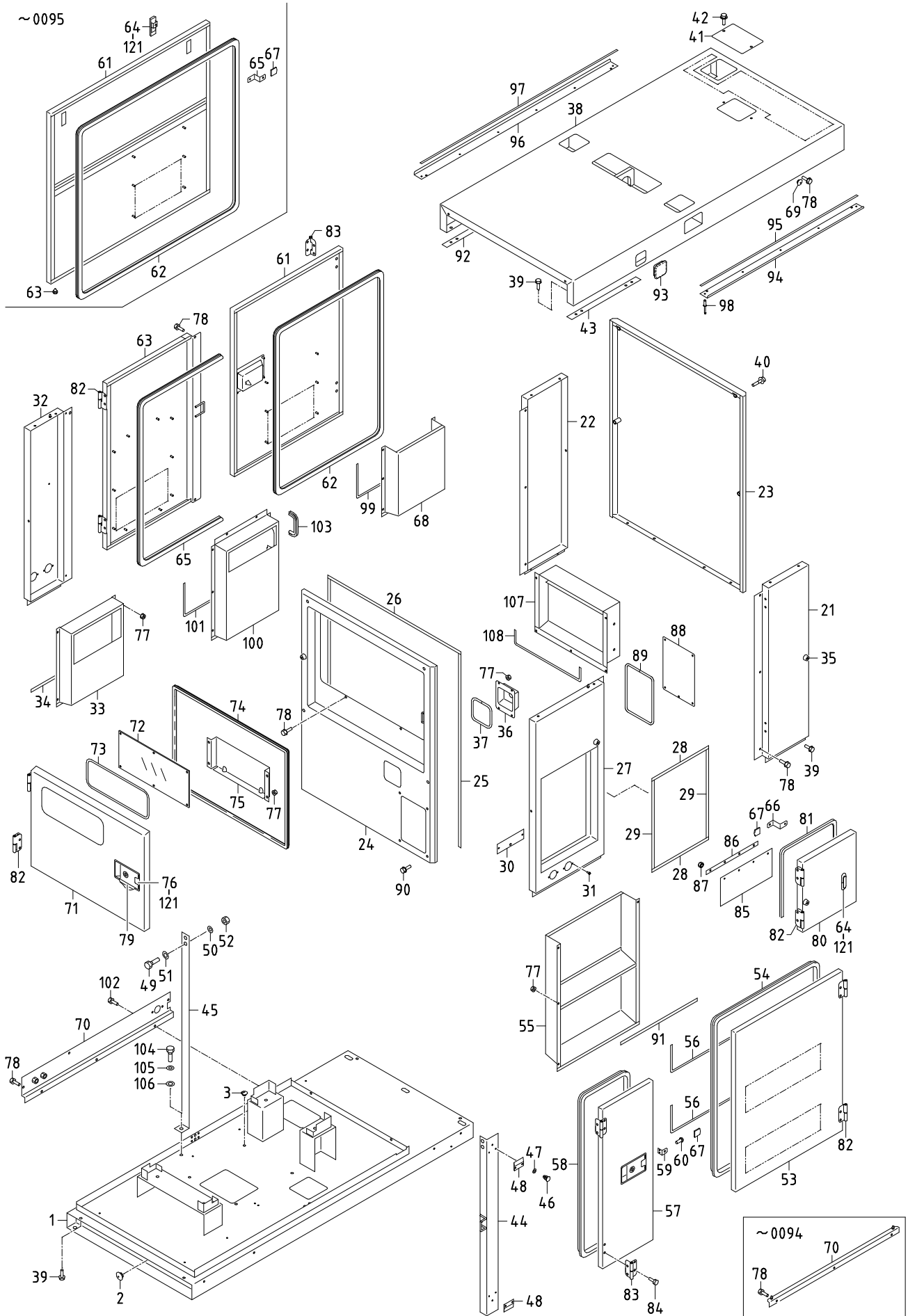

## 51 - 00 FRAME &amp; BONNET

| 見出番号<br>Ref. NO. | 部品番号<br>Part NO. | 互換性<br>Inter-<br>change-<br>ability | 部 品 名 称<br>Part Name          |            | 数量<br>Q'ty | 適用号機範囲<br>Applicable Ser. No. |    | 変更<br>C/H | 備 考<br>Remarks |
|------------------|------------------|-------------------------------------|-------------------------------|------------|------------|-------------------------------|----|-----------|----------------|
|                  |                  |                                     |                               |            |            | S                             | SV |           |                |
|                  | 51 - 00          |                                     | FRAME GROUP                   | フレーム グループ  |            |                               |    |           |                |
| 1                | 51100 52441      |                                     | Frame                         | フレーム       | 1          | ~0094                         | -  |           |                |
| 1 -1             | 51100 69340      | B                                   | Frame                         | フレーム       | 1          | ~2000                         | -  | M 5       |                |
| 1 -2             | 51100 93741      | B                                   | Frame                         | フレーム       | 1          | ~2434                         | -  | M12       |                |
| 1 -3             | 51100 04651      | B                                   | Frame                         | フレーム       | 1          | 2435~                         | -  | M13       |                |
| 1                | 51100 24250      |                                     | Frame                         | フレーム       | 1          | -                             | ◎  |           |                |
| 2                | 03403 10017      |                                     | Grommet                       | グロメット      | 4          |                               |    |           |                |
| 3                | 03403 10010      | C                                   | Grommet                       | グロメット      | 4          | 2001~                         | -  | M12       |                |
|                  | 52 - 00          |                                     | BONNET GROUP                  | ボンネット グループ |            |                               |    |           |                |
| 21               | 52100 19231      |                                     | Cover                         | カバー        | 1          |                               |    |           |                |
| 22               | 52100 19332      |                                     | Cover                         | カバー        | 1          |                               |    |           |                |
| 23               | 52830 49201      |                                     | Cover                         | カバー        | 1          | ◎                             | -  |           |                |
| 23               | 52830 62200      |                                     | Cover                         | カバー        | 1          | -                             | ◎  |           |                |
| 24               | 52100 19431      |                                     | Cover                         | カバー        | 1          | ~0794                         | -  |           |                |
| 24 -1            | 52100 77430      | B                                   | Cover                         | カバー        | 1          | ~2000                         | -  | M 9       |                |
| 24 -2            | 52100 81330      | B                                   | Cover                         | カバー        | 1          | 2001~                         | -  | M12       |                |
| 24               | 52100 06241      |                                     | Cover                         | カバー        | 1          | -                             | ◎  |           |                |
| 25               | 03407 66863      |                                     | Seal rubber                   | シール ラバー    | 2          |                               |    |           |                |
| 26               | 03407 66817      |                                     | Seal rubber                   | シール ラバー    | 1          | ◎                             | -  |           |                |
| 26               | 03407 66845      |                                     | Seal rubber                   | シール ラバー    | 1          | -                             | ◎  |           |                |
| 27               | 52100 19531      |                                     | Cover                         | カバー        | 1          | ~2000                         | -  |           |                |
| 27 -1            | 52100 78531      | B                                   | Cover                         | カバー        | 1          | 2001~                         | -  | M12       |                |
| 27               | 52100 06040      |                                     | Cover                         | カバー        | 1          | -                             | ◎  |           |                |
| 28               | 03407 66849      |                                     | Seal rubber                   | シール ラバー    | 2          | ~2000                         | -  |           |                |
| 28 -1            | 03407 66867      | B                                   | Seal rubber                   | シール ラバー    | 2          | 2001~                         | ◎  | M12       |                |
| 29               | 03407 66820      |                                     | Seal rubber                   | シール ラバー    | 2          | ~2000                         | -  |           |                |
| 29 -1            | 03407 66856      | B                                   | Seal rubber                   | シール ラバー    | 2          | 2001~                         | ◎  | M12       |                |
| 30               | 52350 83220      |                                     | Cover                         | カバー        | 1          |                               |    |           |                |
| 31               | 02401 45016      |                                     | Screw                         | スクリュー      | 2          |                               |    |           |                |
| 32               | 52100 19632      |                                     | Cover                         | カバー        | 1          | ~2000                         | -  |           |                |
| 32 -1            | 52100 78630      | B                                   | Cover                         | カバー        | 1          | 2001~                         | -  | M12       |                |
| 32               | 52100 06141      |                                     | Cover                         | カバー        | 1          | -                             | ◎  |           |                |
| 33               | 52800 20310      | C                                   | Duct                          | ダクト        | 1          | 2001~                         | -  | M12       |                |
| 34               | 03407 66839      | C                                   | Seal rubber                   | シール ラバー    | 1          | 2001~                         | -  | M12       |                |
| 35               | 31131 04100      |                                     | Rubber,<br>vibration isolator | ラバー        | 4          | ~0094                         | -  |           | (stopper)      |
| 35 -1            | 31131 04100      | Q                                   | Rubber,<br>vibration isolator | ラバー        | 6          | 0095~                         | ◎  | M 5       | (stopper)      |
| 36               | 52230 44800      |                                     | Cover                         | カバー        | 1          |                               |    |           |                |
| 37               | 03407 67611      |                                     | Seal rubber                   | シール ラバー    | 1          |                               |    |           |                |
| 38               | 52300 44220      |                                     | Top cover                     | トップ カバー    | 1          | ~0052                         | -  |           |                |
| 38 -1            | 52300 49521      | B                                   | Top cover                     | トップ カバー    | 1          | ~2000                         | -  | M 1       |                |
| 38 -2            | 52300 76120      | B                                   | Top cover                     | トップ カバー    | 1          | ~2434                         | -  | M12       |                |
| 38 -3            | 52300 82021      | B                                   | Top cover                     | トップ カバー    | 1          | 2435~                         | -  | M13       |                |
| 38               | 52300 92921      |                                     | Top cover                     | トップ カバー    | 1          | -                             | ◎  |           |                |
| 39               | 02201 08020      |                                     | Flange bolt                   | フランジ付ボルト   | 20         | ~2000                         | -  |           |                |
| 39 -1            | 02246 08025      | A                                   | Bolt, w/w                     | ワッシャ付ボルト   | 21         | 2001~                         | ◎  | M12       |                |
| 39               | 02246 08025      |                                     | Bolt, w/w                     | ワッシャ付ボルト   | 22         | -                             | ◎  |           |                |
| 40               | 02246 08050      |                                     | Bolt, w/w                     | ワッシャ付ボルト   | 8          |                               |    |           |                |

## 51 - 00 FRAME &amp; BONNET

| 見出番号<br>Ref. NO. | 部品番号<br>Part NO. | 互換性<br>Inter-<br>change<br>ability | 部 品 名 称<br>Part Name |             | 数量<br>Q'ty | 適用号機範囲<br>Applicable Ser. No. |     | 変更<br>C/H | 備 考<br>Remarks |
|------------------|------------------|------------------------------------|----------------------|-------------|------------|-------------------------------|-----|-----------|----------------|
|                  |                  |                                    |                      |             |            | S                             | SV  |           |                |
| 41               | 52350 89010      |                                    | Cover                | カバー         | 1          |                               |     |           |                |
| 42               | 02246 08016      |                                    | Bolt, w/w            | ワッシャ付ボルト    | 2          |                               |     |           |                |
| 43               | 52728 39010      |                                    | Cushion rubber       | クッション ラバー   | 1 ~2000    | -                             |     |           |                |
| 43 -1            | 52728 57110      | B                                  | Cushion rubber       | クッション ラバー   | 1          | 2001~                         | -   | M12       |                |
| 43               | 52728 65810      |                                    | Cushion rubber       | クッション ラバー   | 1          | -                             | ◎   |           |                |
| 44               | 52160 76700      |                                    | Bracket              | ブラケット       | 1 ~0052    | -                             |     |           |                |
| 44 -1            | 52160 88600      | B                                  | Bracket              | ブラケット       | 1 ~2000    | -                             | M 4 |           |                |
| 44 -2            | 52160 25410      | B                                  | Bracket              | ブラケット       | 1 ~6362    | -                             | M12 |           |                |
| 44 -3            | 52160 51010      | A                                  | Bracket              | ブラケット       | 1 6363~    | ◎                             | M15 |           |                |
| 45               | 52160 76800      |                                    | Bracket              | ブラケット       | 1 ~2000    | -                             |     |           |                |
| 45 -1            | 52160 30710      | B                                  | Bracket              | ブラケット       | 1 ~2434    | -                             | M12 |           |                |
| 45 -2            | 52160 34410      | B                                  | Bracket              | ブラケット       | 1 2435~    | -                             | M13 |           |                |
| 45               | 52160 48411      |                                    | Bracket              | ブラケット       | 1          | -                             | ◎   |           |                |
| 46               | 52746 02400      |                                    | Cap                  | キャップ        | 4 ~2000    | -                             |     |           |                |
| 46 -1            | 52746 02400      | Q                                  | Cap                  | キャップ        | 2 2001~    | ◎                             | M12 |           |                |
| 47               | 03116 35005      |                                    | Plain washer         | プレーン ワッシャ   | 4 ~2000    | -                             |     |           |                |
| 47 -1            | 03116 35005      | Q                                  | Plain washer         | プレーン ワッシャ   | 2 2001~    | ◎                             | M12 |           |                |
| 48               | 52728 20810      |                                    | Cushion rubber       | クッション ラバー   | 2 ~2000    | -                             |     |           |                |
| 48 -1            | 52728 20810      | Q                                  | Cushion rubber       | クッション ラバー   | 1 2001~    | ◎                             | M12 |           |                |
| 49               | 02135 12030      |                                    | Bolt                 | ボルト         | 6          |                               |     |           |                |
| 50               | 03115 02012      |                                    | Spring washer        | スプリング ワッシャ  | 6          |                               |     |           |                |
| 51               | 03116 12012      |                                    | Plain washer         | プレーン ワッシャ   | 6          |                               |     |           |                |
| 52               | 02915 00012      |                                    | Hexagon flange nuts  | フランジ付ナット    | 2          |                               |     |           |                |
| 53               | 52450 46530      |                                    | Door                 | ドア          | 1 ~2000    | -                             |     |           |                |
| 53 -1            | 52450 92930      | B                                  | Door                 | ドア          | 1 2001~    | ◎                             | M12 |           |                |
| 54               | 03407 64758      |                                    | Seal rubber          | シール ラバー     | 1          |                               |     |           |                |
| 55               | 52800 20010      |                                    | Duct                 | ダクト         | 1 ~2000    | -                             |     |           |                |
| 55 -1            | 52370 46410      | B                                  | Duct                 | ダクト         | 1 2001~    | ◎                             | M12 |           |                |
| 56               | 03407 66857      |                                    | Seal rubber          | シール ラバー     | 1 ~2000    | -                             |     |           |                |
| 56 -1            | 03407 68076      | B                                  | Seal rubber          | シール ラバー     | 2 2001~    | ◎                             | M12 |           |                |
| 57               | 52450 46730      |                                    | Door                 | ドア          | 1 ~2000    | -                             |     |           |                |
| 57 -1            | 52450 92830      | B                                  | Door                 | ドア          | 1 2001~    | ◎                             | M12 |           |                |
| 58               | 03407 64725      |                                    | Seal rubber          | シール ラバー     | 1          |                               |     |           |                |
| 59               | 52160 34600      |                                    | Bracket              | ブラケット       | 1 ~2434    | -                             |     |           |                |
| 59 -1            | 52160 34600      | Q                                  | Bracket              | ブラケット       | 2 2435~    | ◎                             | M13 |           |                |
| 60               | 02401 64012      |                                    | Screw                | スクリュー       | 2 ~2434    | -                             |     |           |                |
| 60 -1            | 02401 64012      | Q                                  | Screw                | スクリュー       | 4 2435~    | ◎                             | M13 |           |                |
| 61               | 52450 48330      |                                    | Door                 | ドア          | 1 ~0094    | -                             |     |           |                |
| 61 -1            | 52450 64330      | B                                  | Door                 | ドア          | 1 ~2000    | -                             | M 5 |           |                |
| 61 -2            | 52450 93030      | B                                  | Door                 | ドア          | 1 ~2434    | -                             | M12 |           |                |
| 61 -3            | 52450 06440      | B                                  | Door                 | ドア          | 1 2435~    | -                             | M13 |           |                |
| 61               | 52450 21741      |                                    | Door                 | ドア          | 1          | -                             | ◎   |           |                |
| 62               | 03407 64754      |                                    | Seal rubber          | シール ラバー     | 1 ~0094    | -                             |     |           |                |
| 62 -1            | 03407 64787      | B                                  | Seal rubber          | シール ラバー     | 1 ~2434    | -                             | M 5 |           |                |
| 62 -2            | 03407 64725      | B                                  | Seal rubber          | シール ラバー     | 1 2435~    | ◎                             | M13 |           |                |
| 63               | GE240 00100      |                                    | Rubber cushion       | ラバー - クッション | 2 ~0094    | -                             |     | (stopper) |                |
| 63 -1            | 52450 64430      | B                                  | Door                 | ドア          | 1 ~2000    | -                             | M 5 |           |                |
| 63 -2            | 52450 93130      | B                                  | Door                 | ドア          | 1 ~2434    | -                             | M12 |           |                |
| 63 -3            | 52450 06340      | B                                  | Door                 | ドア          | 1 2435~    | -                             | M13 |           |                |
| 63               | 52450 21840      |                                    | Door                 | ドア          | 1          | -                             | ◎   |           |                |
| 64               | 52711 01400      |                                    | Latch                | ラッチ         | 3 ~0094    | -                             |     |           |                |
| 64 -1            | 52711 01400      | Q                                  | Latch                | ラッチ         | 1 0095~    | ◎                             | M 5 |           |                |

## 51 - 00 FRAME &amp; BONNET

| 見出番号<br>Ref. NO. | 部品番号<br>Part NO. | 互換性<br>Inter-<br>change<br>ability | 部品名称<br>Part Name   |           | 数量<br>Q'ty | 適用号機範囲<br>Applicable Ser. No. |    | 変更<br>C/H | 備考<br>Remarks       |
|------------------|------------------|------------------------------------|---------------------|-----------|------------|-------------------------------|----|-----------|---------------------|
|                  |                  |                                    |                     |           |            | S                             | SV |           |                     |
| 65               | 52733 11600      |                                    | Plate               | プレート      | 2          | ~0094                         | -  |           |                     |
| 65 -1            | 03407 64777      | B                                  | Seal rubber         | シール ラバ-   | 1          | ~2000                         | -  | M 5       |                     |
| 65 -2            | 03407 64784      | B                                  | Seal rubber         | シール ラバ-   | 1          | ~2434                         | -  | M12       |                     |
| 65 -3            | 03407 64787      | B                                  | Seal rubber         | シール ラバ-   | 1          | 2435~                         | -  | M13       |                     |
| 65               | 03407 64740      |                                    | Seal rubber         | シール ラバ-   | 1          | -                             | ◎  |           |                     |
| 66               | 52733 11201      |                                    | Plate               | プレート      | 1          | ~2000                         | -  |           |                     |
| 66 -1            | 52733 12500      | B                                  | Plate               | プレート      | 1          | 2001~                         | ◎  | M12       |                     |
| 67               | 52746 01900      |                                    | Cap                 | キャップ      | 4          | ~0094                         | -  |           | (protector)         |
| 67 -1            | 52746 01900      | Q                                  | Cap                 | キャップ      | 2          | ~2434                         | -  | M 5       | (protector)         |
| 67 -2            | 52746 01900      | Q                                  | Cap                 | キャップ      | 3          | 2435~                         | ◎  | M13       | (protector)         |
| 68               | 52800 20110      |                                    | Duct                | ダクト       | 1          | ~2000                         | -  |           |                     |
| 68 -1            | 52370 46310      | B                                  | Duct                | ダクト       | 1          | 2001~                         | ◎  | M12       |                     |
| 69               | 03403 10010      |                                    | Grommet             | グロメット     | 4          | ~2000                         | -  |           |                     |
| 69 -1            | 03403 10010      | Q                                  | Grommet             | グロメット     | 5          | 2001~                         | -  | M12       |                     |
| 69               | 03403 10010      |                                    | Grommet             | グロメット     | 4          | -                             | ◎  |           |                     |
| 70               | 52160 37400      | C                                  | Bracket             | ブラケット     | 1          | 0095~                         | -  | M 5       |                     |
| 70 -1            | 52160 25210      | D                                  | Bracket             | ブラケット     | 1          | 2001~                         | ◎  | M12       |                     |
| 71               | 52450 46430      |                                    | Door                | ドア        | 1          | ~2000                         | -  |           |                     |
| 71 -1            | 52450 95330      | B                                  | Door                | ドア        | 1          | 2001~                         | -  | M12       |                     |
| 71               | 52450 21940      |                                    | Door                | ドア        | 1          | -                             | ◎  |           |                     |
| 72               | 52416 19800      |                                    | Window glass        | ウインド グラス  | 1          |                               |    |           |                     |
| 73               | 03407 67605      |                                    | Seal rubber         | シール ラバ-   | 1          |                               |    |           |                     |
| 74               | 03407 64746      |                                    | Seal rubber         | シール ラバ-   | 1          | ~2000                         | -  |           |                     |
| 74 -1            | 03407 64725      | B                                  | Seal rubber         | シール ラバ-   | 1          | 2001~                         | -  | M12       |                     |
| 74               | 03407 64727      |                                    | Seal rubber         | シール ラバ-   | 1          | -                             | ◎  |           |                     |
| 75               | 39200 04302      |                                    | Tool box            | ツールボックス   | 1          |                               |    |           |                     |
| 76               | 52710 03601      |                                    | Latch ass'y         | ラッチ       | 2          | ~0094                         | -  |           | key type (No. 0200) |
| 76 -1            | 52710 03601      | Q                                  | Latch ass'y         | ラッチ       | 3          | 0095~                         | ◎  | M 5       | key type (No. 0200) |
| 77               | 02915 00006      |                                    | Hexagon flange nuts | フランジ付ナット  | 38         | ~0094                         | -  |           |                     |
| 77 -1            | 02915 00006      | Q                                  | Hexagon flange nuts | フランジ付ナット  | 42         | ~2000                         | -  | M 5       |                     |
| 77 -2            | 02915 00006      | Q                                  | Hexagon flange nuts | フランジ付ナット  | 54         | 2001~                         | ◎  | M12       |                     |
| 78               | 02201 06016      |                                    | Flange bolt         | フランジ付ボルト  | 17         | ~0094                         | -  |           |                     |
| 78 -1            | 02201 06016      | Q                                  | Flange bolt         | フランジ付ボルト  | 16         | ~2000                         | -  | M 5       |                     |
| 78 -2            | 02246 06016      | A                                  | Bolt, w/w           | ワッシャ付ボルト  | 19         | ~2434                         | -  | M12       |                     |
| 78 -3            | 02246 06016      | Q                                  | Bolt, w/w           | ワッシャ付ボルト  | 17         | 2435~                         | -  | M13       |                     |
| 78               | 02246 06016      |                                    | Bolt, w/w           | ワッシャ付ボルト  | 16         | -                             | ◎  |           |                     |
| 79               | 52728 14810      |                                    | Cushion rubber      | クッション ラバ- | 2          | ~0094                         | -  |           |                     |
| 79 -1            | 52728 14810      | Q                                  | Cushion rubber      | クッション ラバ- | 3          | 0095~                         | ◎  | M 5       |                     |
| 80               | 52450 46930      |                                    | Door                | ドア        | 1          | ~2000                         | -  |           |                     |
| 80 -1            | 52450 93830      | B                                  | Door                | ドア        | 1          | 2001~                         | -  | M12       |                     |
| 80               | 52450 22041      |                                    | Door                | ドア        | 1          | -                             | ◎  |           |                     |
| 81               | 03407 64739      |                                    | Seal rubber         | シール ラバ-   | 1          | ~2000                         | -  |           |                     |
| 81 -1            | 03407 64742      | B                                  | Seal rubber         | シール ラバ-   | 1          | 2001~                         | -  | M12       |                     |
| 81               | 03407 64732      |                                    | Seal rubber         | シール ラバ-   | 1          | -                             | ◎  |           |                     |
| 82               | 52480 13800      |                                    | Hinge               | ヒンジ       | 6          | ~0094                         | -  |           |                     |
| 82 -1            | 52480 13800      | Q                                  | Hinge               | ヒンジ       | 8          | 0095~                         | ◎  | M 5       |                     |
| 83               | 52480 14400      |                                    | Hinge               | ヒンジ       | 2          | ~0094                         | -  |           |                     |
| 83 -1            | 52480 14400      | Q                                  | Hinge               | ヒンジ       | 4          | 0095~                         | ◎  | M 5       |                     |
| 84               | 02136 08016      |                                    | Bolt                | ボルト       | 32         | ~0094                         | -  |           |                     |
| 84 -1            | 02136 08016      | Q                                  | Bolt                | ボルト       | 48         | 0095~                         | ◎  | M 5       |                     |
| 85               | 52728 42311      |                                    | Cushion rubber      | クッション ラバ- | 1          | ~2000                         | -  |           |                     |
| 85 -1            | 52728 57310      | B                                  | Cushion rubber      | クッション ラバ- | 1          | 2001~                         | ◎  | M12       |                     |

51 - 00 FRAME & BONNET

| 見出番号<br>Ref. NO. | 部品番号<br>Part NO. | 互換性<br>Inter-<br>change<br>ability | 部 品 名 称<br>Part Name |            | 数量<br>Q'ty | 適用号機範囲<br>Applicable Ser. No. |    | 変更<br>C/H | 備 考<br>Remarks |
|------------------|------------------|------------------------------------|----------------------|------------|------------|-------------------------------|----|-----------|----------------|
|                  |                  |                                    |                      |            |            | S                             | SV |           |                |
| 86               | 52456 04000      |                                    | Plate                | プレート       | 1          | ~2000                         | -  |           |                |
| 86 -1            | 52456 04600      | B                                  | Plate                | プレート       | 1          | 2001~                         | ◎  | M12       |                |
| 87               | 02914 60006      |                                    | Locking nut          | ロッキング ナット  | 4          | ~2000                         | -  |           |                |
| 87 -1            | 02914 60006      | Q                                  | Locking nut          | ロッキング ナット  | 6          | 2001~                         | ◎  | M12       |                |
| 88               | 52350 44830      | D                                  | Cover                | カバー        | 1          | 0795~                         | -  | M 9       |                |
| 89               | 03407 67605      | D                                  | Seal rubber          | シール ラバー    | 1          | 0795~                         | -  | M 9       |                |
| 90               | 02246 06016      | D                                  | Bolt, w/w            | ワッシャ付ボルト   | 4          | 0795~                         | -  | M 9       |                |
| 91               | 03407 66826      | C                                  | Seal rubber          | シール ラバー    | 1          | 2001~                         | -  | M12       |                |
| 92               | 52728 39010      |                                    | Cushion rubber       | クッション ラバー  | 1          | ~2000                         | -  |           |                |
| 92 -1            | 52728 57210      | B                                  | Cushion rubber       | クッション ラバー  | 1          | 2001~                         | ◎  | M12       |                |
| 93               | 52746 05400      | D                                  | Cap                  | キャップ       | 2          | 2001~                         | ◎  | M12       |                |
| 94               | 52160 25010      | D                                  | Bracket              | ブラケット      | 1          | 2001~                         | ◎  | M12       |                |
| 95               | 03407 68095      | D                                  | Seal rubber          | シール ラバー    | 1          | 2001~                         | ◎  | M12       |                |
| 96               | 52160 25510      | D                                  | Bracket              | ブラケット      | 1          | 2001~                         | -  | M12       |                |
| 96               | 52160 48310      |                                    | Bracket              | ブラケット      | 1          | -                             | ◎  |           |                |
| 97               | 03407 68119      | D                                  | Seal rubber          | シール ラバー    | 1          | 2001~                         | -  | M12       |                |
| 97               | 03407 68104      |                                    | Seal rubber          | シール ラバー    | 1          | -                             | ◎  |           |                |
| 98               | 03266 05013      | D                                  | Blind rivet          | リベット       | 11         | 2001~                         | -  | M12       |                |
| 98               | 03266 05013      |                                    | Blind rivet          | リベット       | 10         |                               |    |           |                |
| 99               | 03407 66849      |                                    | Seal rubber          | シール ラバー    | 1          | ~2000                         | -  | M12       |                |
| 99 -1            | 03407 68066      | B                                  | Seal rubber          | シール ラバー    | 1          | 2001~                         | ◎  | M12       |                |
| 100              | 52370 46210      | D                                  | Duct                 | ダクト        | 1          | 2001~                         |    | M12       |                |
| 100 -1           | 52370 61810      | B                                  | Duct                 | ダクト        | 1          | 2435~                         |    | M13       |                |
| 100              | 52370 77310      |                                    | Duct                 | ダクト        | 1          | -                             | ◎  |           |                |
| 101              | 03407 68069      | D                                  | Seal rubber          | シール ラバー    | 1          | 2001~                         | -  | M12       |                |
| 101              | 03407 68059      |                                    | Seal rubber          | シール ラバー    | 1          | -                             | ◎  |           |                |
| 102              | 02246 08025      | D                                  | Bolt, w/w            | ワッシャ付ボルト   | 3          | 2001~                         | ◎  | M12       |                |
| 103              | 03407 67232      | D                                  | Seal rubber          | シール ラバー    | 1          | 2435~                         | ◎  | M13       |                |
| 104              | 02135 12030      |                                    | Bolt                 | ボルト        | 1          | ~2434                         | -  |           |                |
| 104 -1           | 02135 10030      | B                                  | Bolt                 | ボルト        | 2          | 2435~                         | ◎  | M13       |                |
| 105              | 03115 02012      |                                    | Spring washer        | スプリング ワッシャ | 1          | ~2434                         | -  |           |                |
| 105 -1           | 03115 02010      | B                                  | Spring washer        | スプリング ワッシャ | 2          | 2435~                         | ◎  | M13       |                |
| 106              | 03116 12012      |                                    | Plain washer         | プレーン ワッシャ  | 1          | ~2434                         | -  |           |                |
| 106 -1           | 03116 12010      | B                                  | Plain washer         | プレーン ワッシャ  | 2          | 2435~                         | ◎  | M13       |                |
| 107              | 52370 77210      |                                    | Duct                 | ダクト        | 1          | -                             | ◎  |           |                |
| 108              | 03407 68055      |                                    | Seal rubber          | シール ラバー    | 1          | -                             | ◎  |           |                |

39 - 00

ACCESSORY GROUP

アクセサリ グループ

|     |             |  |     |    |   |  |  |  |            |
|-----|-------------|--|-----|----|---|--|--|--|------------|
| 121 | 52739 03400 |  | Key | キー | 4 |  |  |  | (No. 0200) |
|-----|-------------|--|-----|----|---|--|--|--|------------|



51 - 01 OIL FENCE

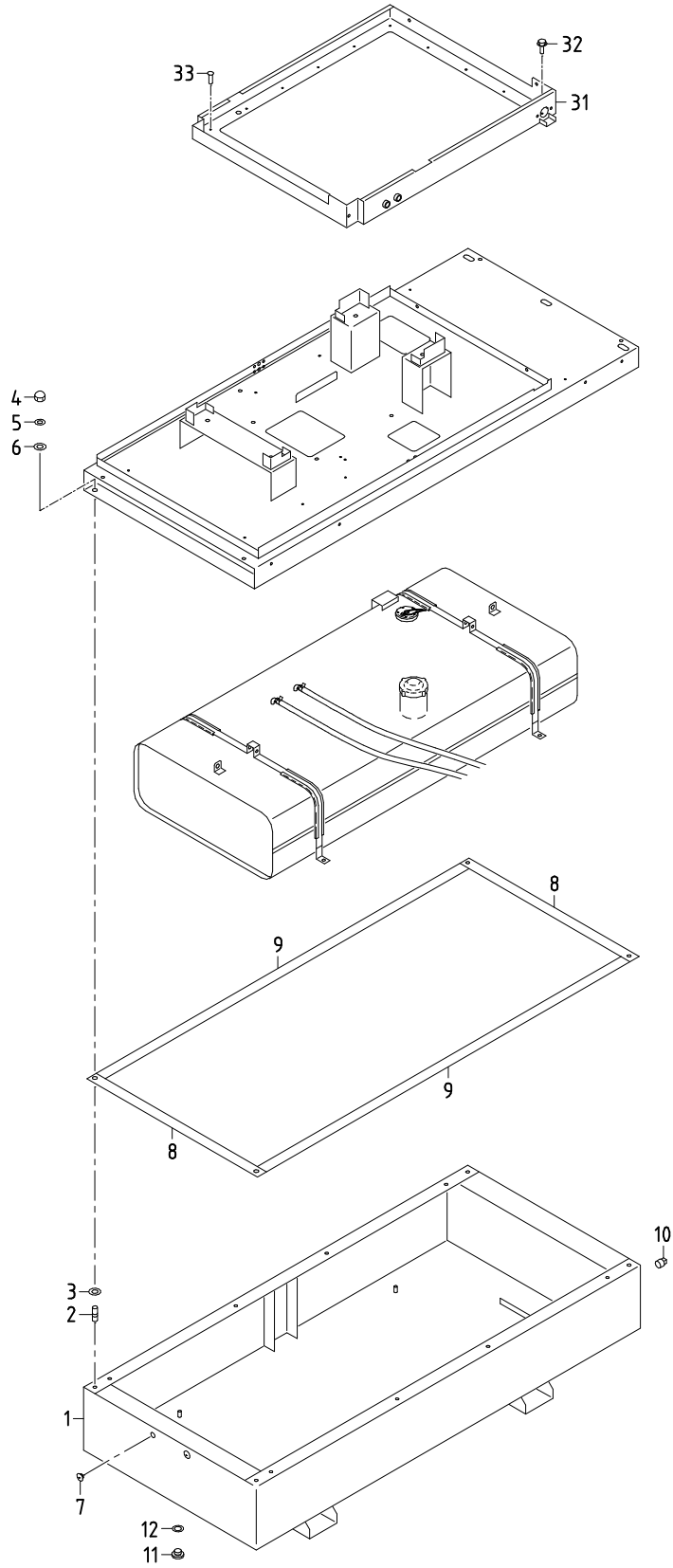

51 - 01 OIL FENCE

| 見出番号<br>Ref. NO. | 部品番号<br>Part NO. | 互換性<br>Inter-<br>change<br>ability | 部 品 名 称<br>Part Name |            | 数量<br>Q' ty | 適用号機範囲<br>Applicable Ser. No. |    | 変更<br>C/H | 備 考<br>Remarks |
|------------------|------------------|------------------------------------|----------------------|------------|-------------|-------------------------------|----|-----------|----------------|
|                  |                  |                                    |                      |            |             | S                             | SV |           |                |
|                  | 51 - 01          |                                    | FRAME GROUP          | フレーム グループ  |             |                               |    |           |                |
| 1                | 51100 52541      |                                    | Frame                | フレーム       | 1           | ~4645                         | -  |           |                |
| 1 -1             | 51100 21650      | B                                  | Frame                | フレーム       | 1           | 4646~                         | -  | M743      |                |
| 1                | 51100 17550      |                                    | Frame                | フレーム       | 1           | -                             | ◎  |           |                |
| 2                | 02473 12025      |                                    | Stud bolt            | スタッド ボルト   | 4           |                               |    |           |                |
| 3                | 52744 01400      |                                    | Washer               | ワッシャ       | 4           |                               |    |           |                |
| 4                | 02914 20012      |                                    | Cap nut              | キャップ ナット   | 4           |                               |    |           |                |
| 5                | 03115 02012      |                                    | Spring washer        | スプリング ワッシャ | 4           |                               |    |           |                |
| 6                | 03116 12012      |                                    | Plain washer         | プレーン ワッシャ  | 4           |                               |    |           |                |
| 7                | 03403 10017      |                                    | Grommet              | グロメット      | 4           | ~0836                         | -  |           |                |
| 7 -1             | 03403 10017      | Q                                  | Grommet              | グロメット      | 10          | 0837~                         | ◎  | M11       |                |
| 8                | 52728 32311      |                                    | Cushion rubber       | クッション ラバー  | 2           | ◎                             | -  |           |                |
| 8                | 52728 65910      |                                    | Cushion rubber       | クッション ラバー  | 2           | -                             | ◎  |           |                |
| 9                | 52728 33111      |                                    | Cushion rubber       | クッション ラバー  | 2           |                               |    |           |                |
| 10               | 03620 41008      |                                    | Plug                 | プラグ        | 1           |                               |    |           |                |
| 11               | 03620 20022      |                                    | Plug                 | プラグ        | 1           |                               |    |           |                |
| 12               | 03407 20122      |                                    | Gasket               | ガスケット      | 1           |                               |    |           |                |

|       |             |   |              |            |    |       |   |     |  |
|-------|-------------|---|--------------|------------|----|-------|---|-----|--|
|       | 52 - 01     |   | BONNET GROUP | ボンネット グループ |    |       |   |     |  |
| 31    | 52160 76601 |   | Bracket      | ブラケット      | 1  | ~0094 | - |     |  |
| 31 -1 | 52160 93300 | B | Bracket      | ブラケット      | 1  | ~2000 | - | M 5 |  |
| 31 -2 | 52160 93300 | C | Bracket      | ブラケット      | 1  | 2001~ | - | M12 |  |
| 32    | 02201 06016 | C | Flange bolt  | フランジ 付ボルト  | 7  | 2001~ | - | M12 |  |
| 33    | 03260 05013 |   | Blind rivet  | リベット       | 17 | ~0094 | - |     |  |
| 33 -1 | 03260 05013 | Q | Blind rivet  | リベット       | 19 | ~2000 | - | M 5 |  |
| 33 -2 | 03260 05013 | C | Blind rivet  | リベット       | 19 | 2001~ | - | M12 |  |

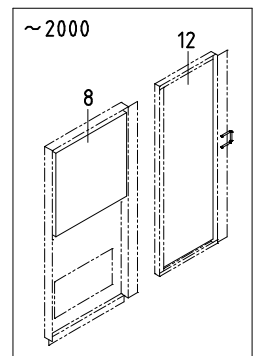
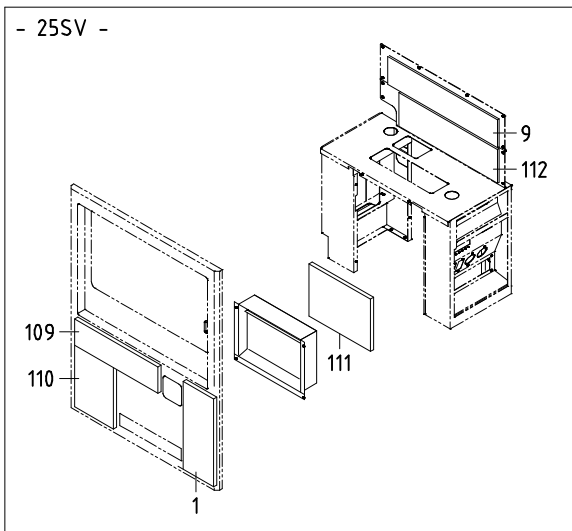
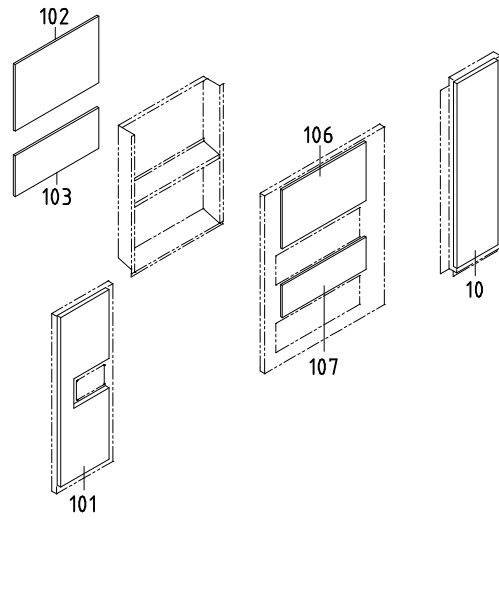
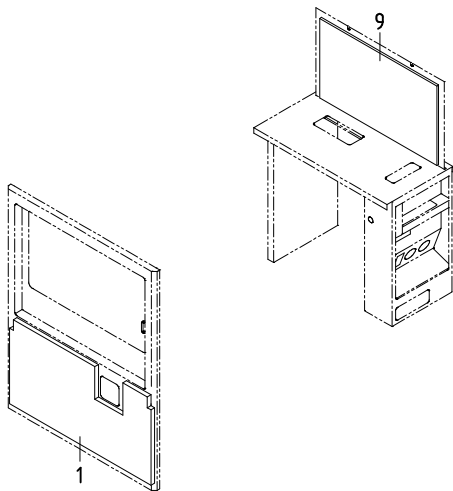
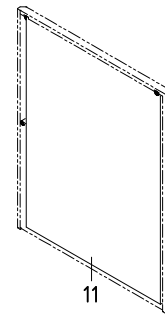
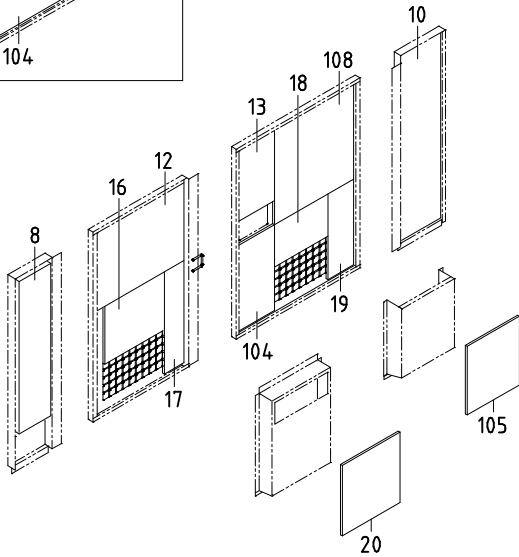
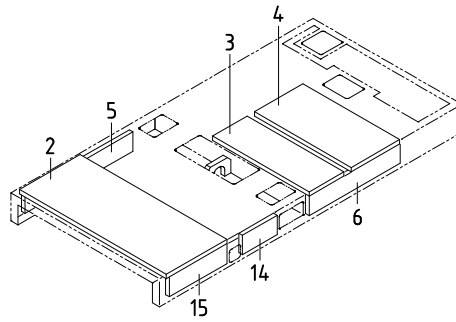
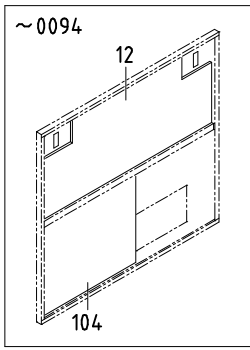

## 52 - 00 LINING

| 見出番号<br>Ref. NO. | 部品番号<br>Part NO. | 互換性<br>Inter-<br>change-<br>ability | 部 品 名 称<br>Part Name |                                    | 数量<br>Q'ty | 適用号機範囲<br>Applicable Ser. No. |     | 変更<br>C/H | 備 考<br>Remarks |
|------------------|------------------|-------------------------------------|----------------------|------------------------------------|------------|-------------------------------|-----|-----------|----------------|
|                  |                  |                                     |                      |                                    |            | S                             | SV  |           |                |
|                  | 52900 18420      |                                     | URETHANE FOAM KIT    | ウレタン フォーム キット                      | ~0094      | -                             |     |           |                |
|                  |                  |                                     |                      | (Const. No. 1~12 & 101~107)        |            |                               |     |           |                |
|                  | 52900 33521      | B                                   | URETHANE FOAM KIT    | ウレタン フォーム キット                      | ~2000      | -                             | M 5 |           |                |
|                  |                  |                                     |                      | (Const. No. 1~13 & 101~108)        |            |                               |     |           |                |
|                  | 52900 62920      | B                                   | URETHANE FOAM KIT    | ウレタン フォーム キット                      | ~2434      | -                             | M12 |           |                |
|                  | 52900 71420      | B                                   | URETHANE FOAM KIT    | ウレタン フォーム キット                      | 2435~      | -                             | M13 |           |                |
|                  |                  |                                     |                      | (Const. No. 1~20 & 101~108)        |            |                               |     |           |                |
|                  | 52900 83120      |                                     | URETHANE FOAM KIT    | ウレタン フォーム キット                      | -          | ◎                             |     |           |                |
|                  |                  |                                     |                      | (Const. No. 1~12, 14~20 & 101~112) |            |                               |     |           |                |
| 1                | 52931 95720      |                                     | Lining               | ライニング*                             | 1 ~0794    | -                             |     |           |                |
| 1 -1             | 52931 30330      | B                                   | Lining               | ライニング*                             | 1 ~2000    | -                             | M 9 |           |                |
| 1 -2             | 52931 35330      | B                                   | Lining               | ライニング*                             | 1 2001~    | -                             | M12 |           |                |
| 1                | 52931 27760      |                                     | Lining               | ライニング*                             | 1 -        | ◎                             |     |           |                |
| 2                | 52959 93740      |                                     | Lining               | ライニング*                             | 1 ◎        | -                             |     |           |                |
| 2                | 52959 44850      |                                     | Lining               | ライニング*                             | 1 -        | ◎                             |     |           |                |
| 3                | 52959 97730      |                                     | Lining               | ライニング*                             | 1          |                               |     |           |                |
| 4                | 52959 86320      |                                     | Lining               | ライニング*                             | 1          |                               |     |           |                |
| 5                | 52959 80720      |                                     | Lining               | ライニング*                             | 1 ~2000    | -                             |     |           |                |
| 5 -1             | 52959 44560      | B                                   | Lining               | ライニング*                             | 1 2001~    | -                             | M12 |           |                |
| 5                | 52959 74160      |                                     | Lining               | ライニング*                             | 2 -        | ◎                             |     |           |                |
| 6                | 52959 55730      |                                     | Lining               | ライニング*                             | 1          |                               |     |           |                |
| 7                | 52959 79550      |                                     | Lining               | ライニング*                             | 1 ~2000    | -                             |     |           |                |
| 7 -1             | 52959 44960      | B                                   | Lining               | ライニング*                             | 1 2001~    | -                             | M12 |           |                |
| 7                | 52959 74360      |                                     | Lining               | ライニング*                             | 1 -        | ◎                             |     |           |                |
| 8                | 52959 43730      |                                     | Lining               | ライニング*                             | 1 ~2000    | -                             |     |           |                |
| 8 -1             | 52959 59140      | B                                   | Lining               | ライニング*                             | 1 2001~    | -                             | M12 |           |                |
| 8                | 52959 74260      |                                     | Lining               | ライニング*                             | 1 -        | ◎                             |     |           |                |
| 9                | 52959 70520      |                                     | Lining               | ライニング*                             | 1 ~2000    | -                             |     |           |                |
| 9 -1             | 52959 44860      | B                                   | Lining               | ライニング*                             | 1 2001~    | -                             | M12 |           |                |
| 9                | 52959 74460      |                                     | Lining               | ライニング*                             | 1 -        | ◎                             |     |           |                |
| 10               | 52919 12630      |                                     | Lining               | ライニング*                             | 2          |                               |     |           |                |
| 11               | 52919 12730      |                                     | Lining               | ライニング*                             | 1 ◎        | -                             |     |           |                |
| 11               | 52919 39230      |                                     | Lining               | ライニング*                             | 1 -        | ◎                             |     |           |                |
| 12               | 52946 21200      |                                     | Lining               | ライニング*                             | 1 ~0094    | -                             |     |           |                |
| 12 -1            | 52926 31000      | B                                   | Lining               | ライニング*                             | 1 ~2000    | -                             | M 5 |           |                |
| 12 -2            | 52926 33300      | B                                   | Lining               | ライニング*                             | 1 ~2434    | -                             | M12 |           |                |
| 12 -3            | 52926 33700      | B                                   | Lining               | ライニング*                             | 1 2435~    | -                             | M13 |           |                |
| 12               | 52946 61410      |                                     | Lining               | ライニング*                             | 1 -        | ◎                             |     |           |                |
| 13               | 52926 31100      | D                                   | Lining               | ライニング*                             | 1 0095~    | -                             | M 5 |           |                |
| 13 -1            | 52926 33400      | B                                   | Lining               | ライニング*                             | 1 2001~    | -                             | M12 |           |                |
| 13 -2            | 52926 33800      | B                                   | Lining               | ライニング*                             | 1 2435~    | -                             | M13 |           |                |
| 14               | 52959 80720      |                                     | Lining               | ライニング*                             | 1 ~2000    | -                             | M 5 |           |                |
| 14 -1            | 52959 44660      | B                                   | Lining               | ライニング*                             | 1 2001~    | ◎                             | M12 |           |                |
| 15               | 52959 44760      | D                                   | Lining               | ライニング*                             | 1 2001~    | ◎                             | M12 |           |                |
| 16               | 52977 27610      | D                                   | Lining               | ライニング*                             | 1 2001~    | -                             | M12 |           |                |
| 16 -1            | 52977 37010      | B                                   | Lining               | ライニング*                             | 1 2435~    | -                             | M13 |           |                |
| 16               | 52977 16200      |                                     | Lining               | ライニング*                             | 1 -        | ◎                             |     |           |                |
| 17               | 52977 27710      | D                                   | Lining               | ライニング*                             | 1 2001~    | -                             | M12 |           |                |
| 17 -1            | 52977 37110      | B                                   | Lining               | ライニング*                             | 1 2435~    | -                             | M13 |           |                |
| 17               | 52977 61510      |                                     | Lining               | ライニング*                             | 1 -        | ◎                             |     |           |                |
| 18               | 52977 28110      | D                                   | Lining               | ライニング*                             | 1 2001~    | ◎                             | M12 |           |                |
| 19               | 52977 28210      | D                                   | Lining               | ライニング*                             | 1 2001~    | ◎                             | M12 |           |                |
| 20               | 52977 27810      | D                                   | Lining               | ライニング*                             | 1 2001~    | -                             | M12 |           |                |
| 20               | 52977 61610      |                                     | Lining               | ライニング*                             | 1 -        | ◎                             | M12 |           |                |

## 52 - 00 LINING

| 見出番号<br>Ref. NO. | 部品番号<br>Part NO. | 互換性<br>Inter-<br>change<br>ability | 部 品 名 称<br>Part Name | 数量<br>Q'ty | 適用号機範囲<br>Applicable Ser. No. |    | 変更<br>C/H | 備 考<br>Remarks |
|------------------|------------------|------------------------------------|----------------------|------------|-------------------------------|----|-----------|----------------|
|                  |                  |                                    |                      |            | S                             | SV |           |                |
| 101              | 52978 30800      |                                    | Lining ライニング*        | 1          | ~2000                         | -  |           |                |
| 101 -1           | 52977 70300      | B                                  | Lining ライニング*        | 1          | 2001~                         | -  | M12       |                |
| 101              | 52977 68600      |                                    | Lining ライニング*        | 1          | -                             | ◎  |           |                |
| 102              | 52977 69900      |                                    | Lining ライニング*        | 1          |                               |    |           |                |
| 103              | 52977 70000      |                                    | Lining ライニング*        | 1          |                               |    |           |                |
| 104              | 52977 70400      |                                    | Lining ライニング*        | 1          | ~0094                         | -  |           |                |
| 104 -1           | 52977 89000      | B                                  | Lining ライニング*        | 1          | ~2000                         | -  | M 5       |                |
| 104 -2           | 52977 27910      | B                                  | Lining ライニング*        | 1          | ~2434                         | -  | M12       |                |
| 104 -3           | 52977 66400      | B                                  | Lining ライニング*        | 1          | 2435~                         | -  | M13       |                |
| 104              | 52977 61710      |                                    | Lining ライニング*        | 1          | -                             | ◎  |           |                |
| 105              | 52977 70100      |                                    | Lining ライニング*        | 1          |                               |    |           |                |
| 106              | 52977 70200      |                                    | Lining ライニング*        | 1          | ~2000                         | -  |           |                |
| 106 -1           | 52978 68600      | B                                  | Lining ライニング*        | 1          | 2001~                         | -  | M12       |                |
| 106              | 52977 70200      |                                    | Lining ライニング*        | 1          | -                             | ◎  |           |                |
| 107              | 52977 70300      |                                    | Lining ライニング*        | 1          | ~2000                         | -  |           |                |
| 107 -1           | 52977 70200      | B                                  | Lining ライニング*        | 1          | 2001~                         | -  | M12       |                |
| 107              | 52977 70300      |                                    | Lining ライニング*        | 1          | -                             | ◎  |           |                |
| 108              | 52977 89100      | D                                  | Lining ライニング*        | 1          | 0095~                         | -  | M 5       |                |
| 108 -1           | 52977 28010      | B                                  | Lining ライニング*        | 1          | 2001~                         | -  | M12       |                |
| 108              | 52977 38100      |                                    | Lining ライニング*        | 1          | -                             | ◎  |           |                |
| 109              | 52959 48940      |                                    | Lining ライニング*        | 1          | -                             | ◎  |           |                |
| 110              | 52959 74060      |                                    | Lining ライニング*        | 1          | -                             | ◎  |           |                |
| 111              | 52959 57930      |                                    | Lining ライニング*        | 1          | -                             | ◎  |           |                |
| 112              | 52959 74560      |                                    | Lining ライニング*        | 1          | -                             | ◎  |           |                |

2013年 11月 8日 初版

2024年 10月 9日 改訂

発行 **北越工業株式会社**

新潟本社・工場

新潟県燕市下粟生津3074

TEL 0256-93-5571

FAX 0256-94-7567

(無断複写・転載を禁ず)

**HOKUETSU INDUSTRIES CO., LTD.**

8TH FLOOR SHINJUKU SAN-EI BLDG,  
22-2 NISHI-SHINJUKU 1-CHOME, SHINJUKU-KU  
TOKYO 160-0023 JAPAN  
TEL:81-3-3348-7281  
FAX:81-3-3348-7289  
URL:<http://www.airman.co.jp>

Copyright (C) 2013 HOKUETSU INDUSTRIES CO., LTD. All Rights Reserved.

2410-30  
CAT. NO. 39540 28000

