



# EBOSS<sup>®</sup> 70kVA - HYBRID SYSTEM -



## Manuel D'Utilisation

V1 - 11.26.24 PN: 3000000282

Page Laissée Intentionnellement Vierge

Merci d'avoir acheté l'EBOSS®.

L'ANA EBOSS® est un système énergétique hybride qui intègre un générateur diesel très efficace avec notre système de stockage par batterie au lithium à durée de vie ultra élevée optimisé pour réduire le bruit, les émissions, l'entretien et la consommation de carburant.

L'interface homme-machine (IHM) EBOSS® est le logiciel et le matériel de contrôle central du système, accessible via un panneau de commande à écran tactile permettant une surveillance et un contrôle de haut niveau sur l'ensemble du système.

La plateforme EBOSS® HMI permet aux propriétaires de gérer leur unité unique ou leur flotte complète d'unités EBOSS®. Il permet de surveiller et de créer des rapports sur chaque unité et sur l'ensemble de la flotte à plusieurs niveaux pour prendre en charge les différents groupes d'utilisateurs clients, des utilisateurs finaux aux gestionnaires de flotte en passant par les ingénieurs de service. L'IHM fournit la meilleure façon de gérer le système de stockage d'énergie et le générateur, permettant aux utilisateurs de tirer le meilleur parti des deux systèmes et de répondre plus efficacement aux besoins des clients.

Ce manuel fournit les étapes nécessaires pour exploiter, gérer et entretenir l'EBOSS® en toute sécurité et efficacement tout au long de sa longue durée de vie opérationnelle. ANA offre une garantie de base de deux ans sur le générateur et tous ses équipements associés et une garantie produit de sept ans sur la batterie. ANA offre différents niveaux de garanties prolongées conçues pour répondre à vos besoins.

Veillez noter qu'en raison de l'amélioration constante du produit, les spécifications, les photos et les procédures énumérées dans ce manuel sont susceptibles d'être modifiées sans préavis. Veuillez contacter ANA directement pour obtenir les renseignements les plus à jour sur la gamme de produits EBOSS®.

**ANA, Inc.**  
1770 Raiders Way  
Henderson, NV, USA 89052  
anacorp.com

**Ventes Et Assistance**  
Téléphone: 1-562-450-3570  
Courriel: support@anacorp.com  
Courriel: sales@anacorp.com

# Table Des Matières

## 06 | À Propos d'ANA

Informations sur ANA, Inc.

## 37 | Ravitaillement Et Mise À La Terre

Procédures d'approvisionnement et de mise à la terre sûres.

## 07 | À Propos d'EBOSS®

Caractéristiques, avantages et aperçu de l'EBOSS®.

## 38 | Configuration Pour Le Fonctionnement

Comment configurer l'EBOSS® pour le fonctionnement.

## 08 | Caractéristiques

Spécifications, dimensions et autocollants EBOSS®.

## 39 | Démarrage / Arrêt

Comment démarrer l'unité et l'arrêter en toute sécurité.

## 22 | Sécurité

Explication de sécurité et symboles d'avertissement.

## 42 | Sources D'alimentation

Toutes les sources d'alimentation disponibles fournies par l'EBOSS®.

## 25 | Définitions

Définitions et acronymes utilisés dans ce manuel.

## 43 | Piles

Fonctionnement et fonctionnement de la batterie.

## 26 | Transport et Remorquage

Comment transporter et remorquer en toute sécurité l'unité EBOSS®.

## 44 | Séquence D'opération

Comment utiliser l'EBOSS® en toute sécurité.

## 45 | Temps Froid

Utilisation de l'EBOSS® par temps froid.

## 54 | Surveillance À Distance

Renseignements sur la télématique EBOSS®.

## 47 | Mode Parallèle

Fonctionnement de l'EBOSS® en mode parallèle.

## 54 | Entretien

Procédures d'entretien de l'EBOSS®.

## 48 | Affichage HMI

Fonctionnement de l'interface homme-machine (HMI).

## 56 | Rangement

Informations sur le stockage approprié de l'EBOSS®. Procédures de maintenance de l'EBOSS®.

## 50 | Informations Sur La Batterie

Informations sur la batterie affichées à l'écran HMI.

## 58 | Avertissements Et Alarmes

Index des avertissements et alarmes courants.

## 51 | Informations Sur Les Défauts

Informations de défaut affichées à l'écran HMI.

## 64 | Dépannage

Informations de dépannage pour l'EBOSS®.

## 52 | Renseignements Sur Les Tendances

Informations de tendance affichées à l'écran HMI.

## 70 | Garantie

Renseignements sur la garantie de l'EBOSS®.

## ▶ À Propos D'ANA

Fondée en 2017, ANA, Inc est une entreprise à croissance rapide, axée sur le client et spécialisée dans les secteurs de la construction, de l'industrie, des services publics, des télécommunications et de la location d'équipements. ANA est le fournisseur nord-américain exclusif de génératrices mobiles et de compresseurs d'air AIRMAN.

ANA conçoit et fabrique également l'EBOSS®, un système énergétique hybride qui révolutionne le secteur de la production d'énergie mobile.

## ▶ Établissements ANA



### Cypress, CA, USA

- Ingénierie
- Planification
- Entrepôt



### Henderson, NV, USA

- Quartier Général
- Ingénierie
- Production
- Formation



### Spartanburg, SC, USA

- Production
- Distribution
- Entrepôt

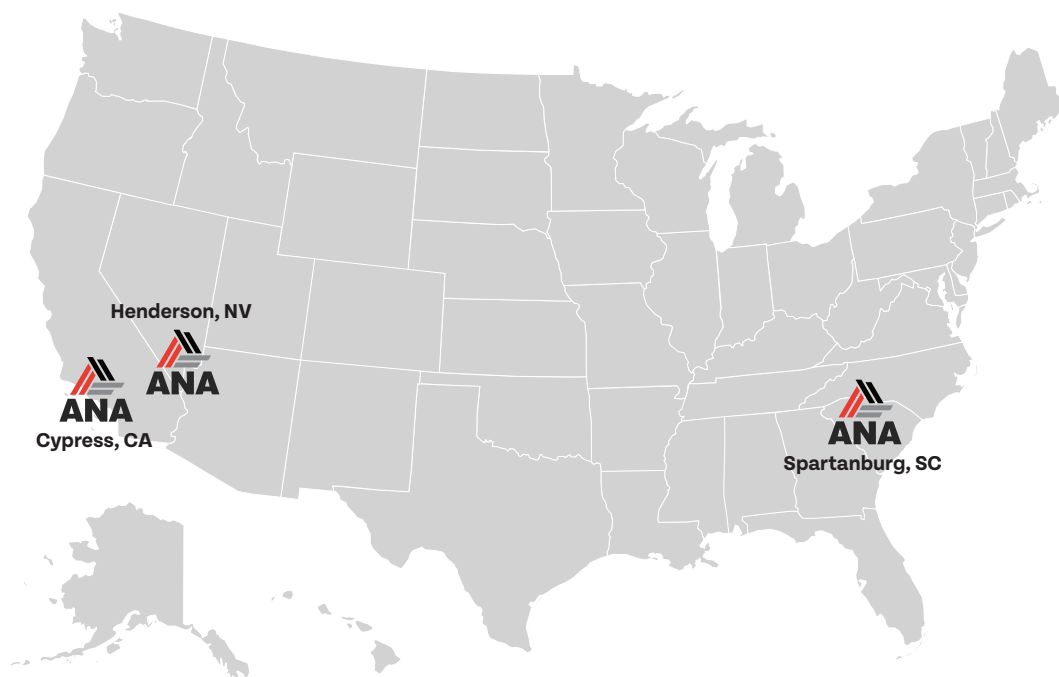

## ▶ À Propos D'EBOSS®

Le système énergétique hybride EBOSS® fournit une solution de production d'énergie économe en énergie qui fournit une énergie propre, une longue durée de vie de la batterie, des émissions réduites, des coûts d'entretien réduits, avec un retour sur investissement amélioré par rapport au simple fonctionnement d'un générateur seul. En utilisant un générateur pour charger la batterie qui fournit l'énergie électrique sortante, l'EBOSS® réduit considérablement la durée de fonctionnement du générateur et la consommation de carburant.

## ▶ Comment Ça Marche

Le générateur démarre et charge la batterie EBOSS®. Une fois complètement chargé, le générateur s'éteint et l'EBOSS® fournit plusieurs heures d'énergie propre et silencieuse à la charge. Lorsque la batterie EBOSS® descend en dessous d'environ 15 % de sa capacité, le générateur redémarre pour charger la batterie EBOSS®. Dans les applications à faible charge, l'EBOSS® peut être complètement chargé en moins d'une heure.

### Charger l'EBOSS®

Le générateur charge la batterie EBOSS®. Une fois la batterie complètement chargée, le générateur s'éteint.

### Alimenter La Charge

L'énergie emmagasinée dans la batterie alimente la charge. Une fois que la batterie est déchargée à environ 15 % de sa capacité, le générateur redémarre pour charger la batterie.

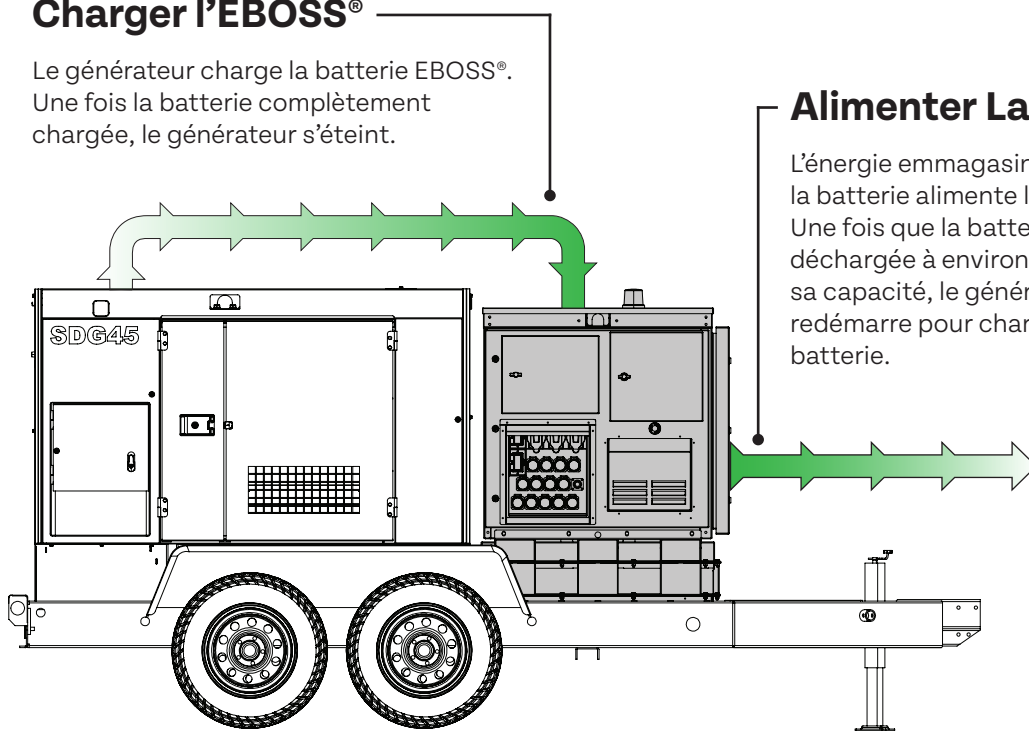

## ► Spécifications EBOSS®

Spécifications EBOSS® 70kVA.

Caractéristiques	EBOSS® 70kVA
Système Énergétique Hybride	ANA EBOSS®
<b>Sortie Principale</b>	
Triphasé	70 kVA / 56 kW
Monophasé	47 kVA / 37 kW
Fréquence	60 Hz
Tension (Triphasée), Simultanée	208 / 480
Tension (Monophasé), Simultanée	120 / 240
Régulation De La Tension	Réglable
<b>Panneau de sortie</b>	
Monophasé (120 V)	20A
Monophasé (240 V)	50A Twist Lock
Triphasé (480 V)	480V Cam-Loks
Triphasé (208 V)	208V Cam-Loks
Monophasé (240 V)	240V Cam-Loks
<b>Contrôles</b>	
Panneau de commande	Écran tactile couleur de 10 pouces
Télématique	Générateur et EBOSS®
Rapport ESG	Oui
<b>Technologie</b>	
Chimie des batteries	Oxyde De Titanate De Lithium (LTO)
Onduleur	Triphasé De Qualité Industrielle, 25 kW
Tension du système de batterie	360V - 648V
Tension du BUS CC	700+ DC

## ► Spécifications EBOSS®

Spécifications EBOSS® 70kVA.

<b>Autonomie De La Batterie*</b>	<b>EBOSS® 70kVA</b>
Type De Batterie	Oxyde De Titanate De Lithium (Lto)
Taille De La Batterie	25 Kwh
Cycle De Vie À 77°F Laboratoire Cond.	90k Cycles À 90% De Dod
Cycle De Vie À Une Température De Boîtier De 100°F	80k Cycles À 90% De Dod
Autonomie De La Batterie (100°F) À 3 Kw De Charge Moyenne	41 Ans
<b>Températures De Fonctionnement</b>	
Température De Démarrage À Froid De L'onduleur (Min)	14°F (-10°C)
Température De Fonctionnement En Cours D'exécution	-22°F à 130°F (-30°C à 54°C)
Température De Fonctionnement Du Pack Arctique (En Option)	-50°F à 130°F (-45°C à 54°C)
Température De Charge De La Batterie	-22°F à 130°F (-30°C à 54°C)
<b>Poids Et Dimensions</b>	
Longueur X Largeur X Hauteur (Eboss® Seulement)	55" x 44" x 62" (1397mm x 1117mm x 1574mm)
Poids Du Patin (Eboss® Seulement)	2,513 lbs (1,140 kg)
Longueur X Largeur X Hauteur (Avec Remorque Et Générateur)	167" x 71" x 76" (4241mm x 1803mm x 1930mm)
Poids Total	5,988 lbs (2,716 kg)
<b>Garantie</b>	
EBOSS® Seulement	2 Ans
EBOSS® Avec Remorque Et Générateur	2 Ans, 2000 Heures
Garantie Du Fabricant Sur La Batterie	7 Ans
Service Et Assistance	24/7, 365 Jours
<b>Formation</b>	
Formation EBOSS®	Henderson, NV Ou Sur Place

\* La batterie devrait conserver 95 % de sa durée de vie après 7 ans de fonctionnement 24 heures sur 24, 7 jours sur 7, à une charge moyenne de 3 kW.

## ► Composants EBOSS®

Informations sur les composants hybrides EBOSS® 70kVA.

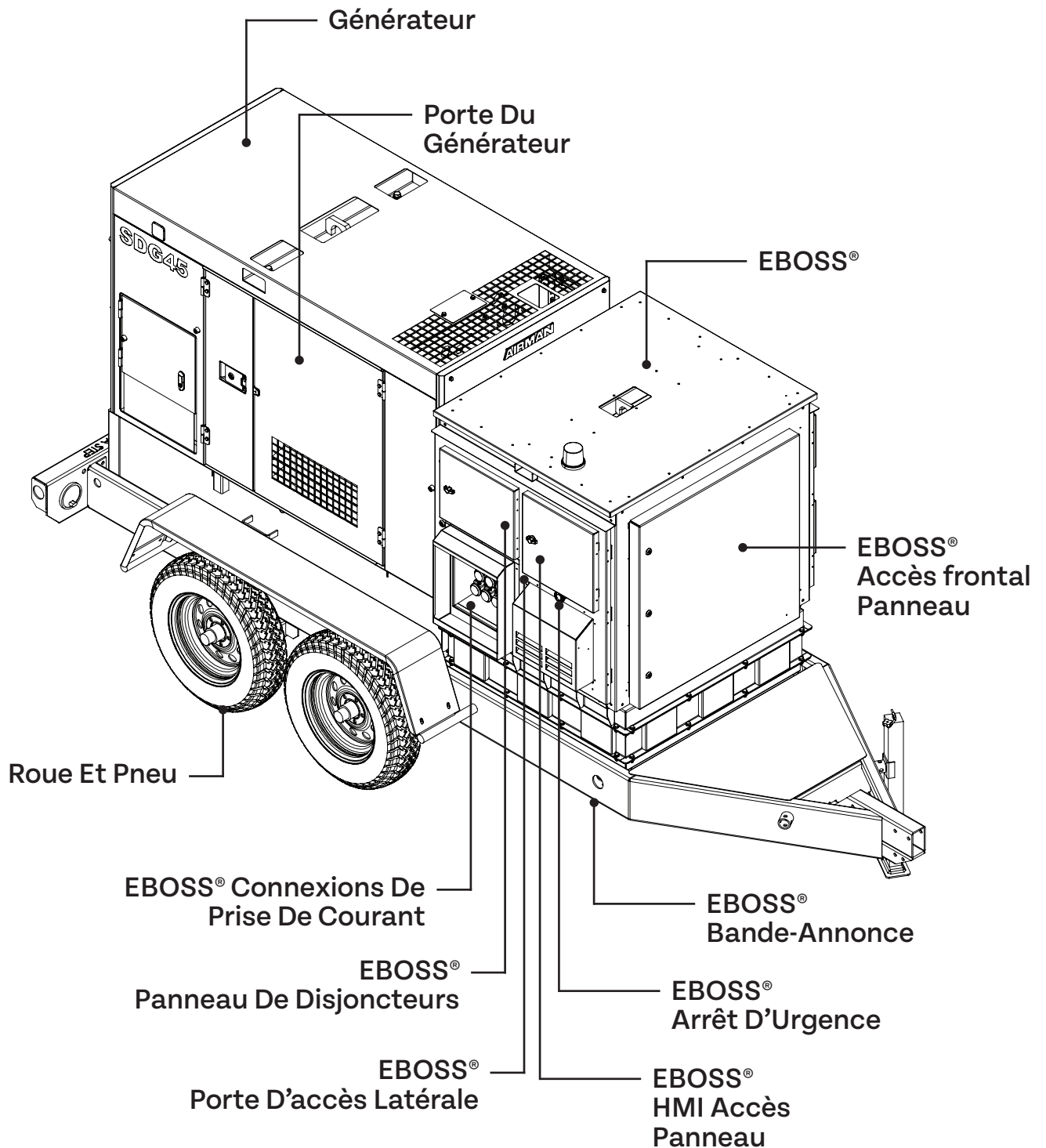

## ► Composants EBOSS®

Informations sur les composants hybrides EBOSS® 70kVA.

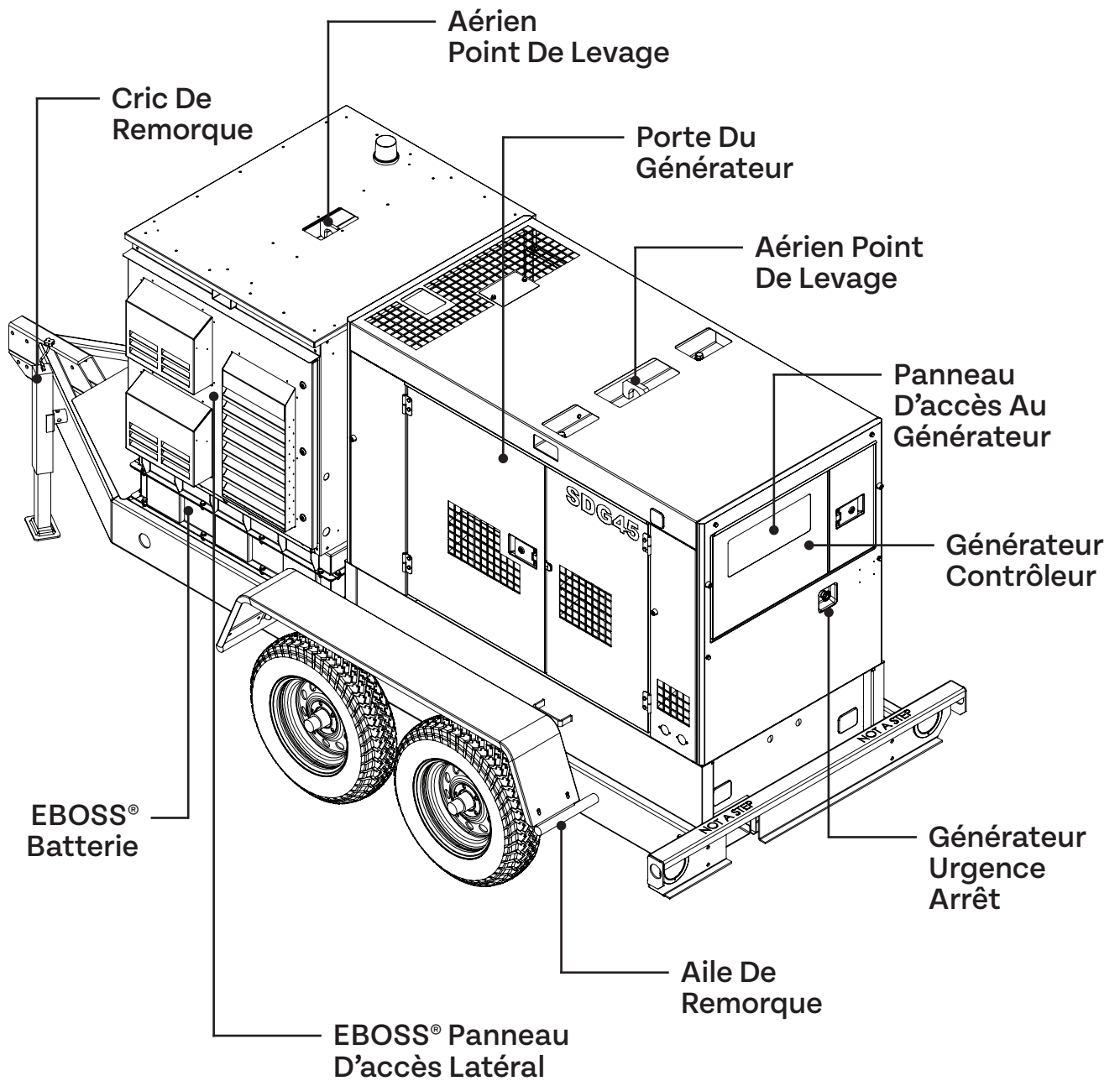

## ► Dimensions EBOSS®

Spécifications hybrides EBOSS® 70kVA.

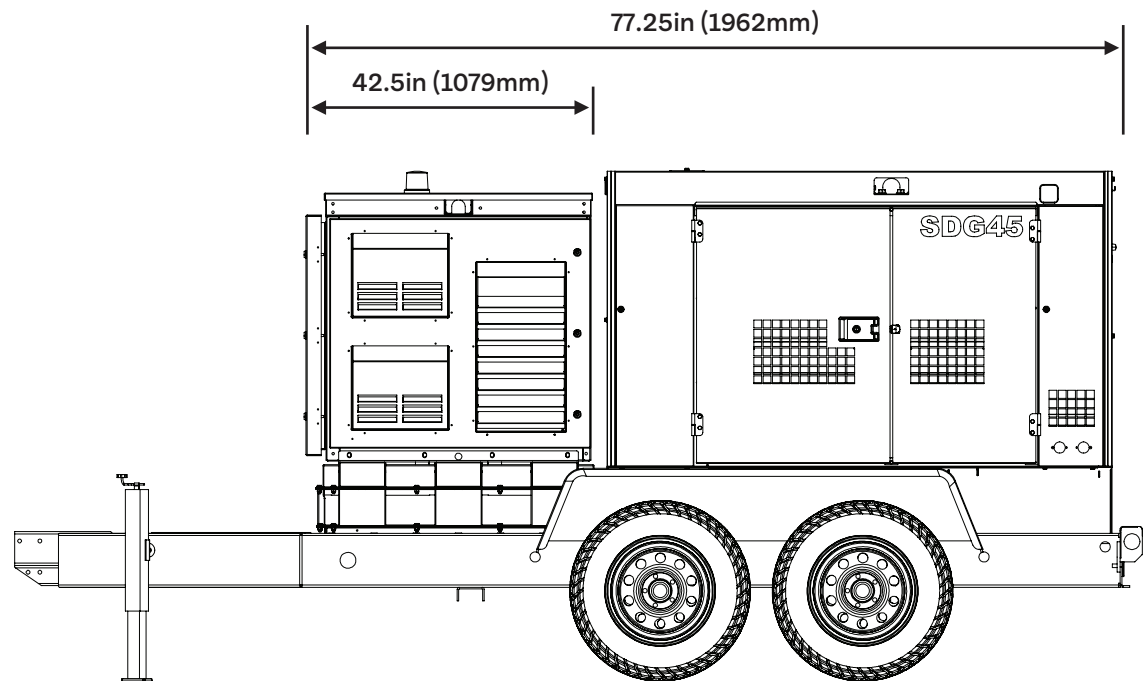
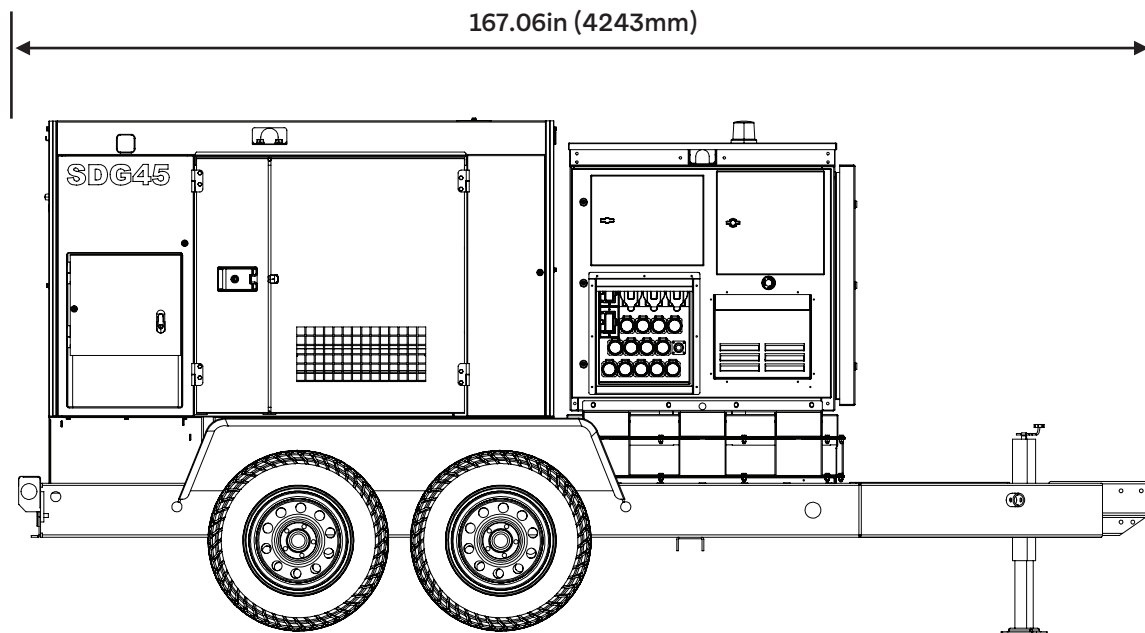

# ► Dimensions EBOSS®

Spécifications hybrides EBOSS® 70kVA.

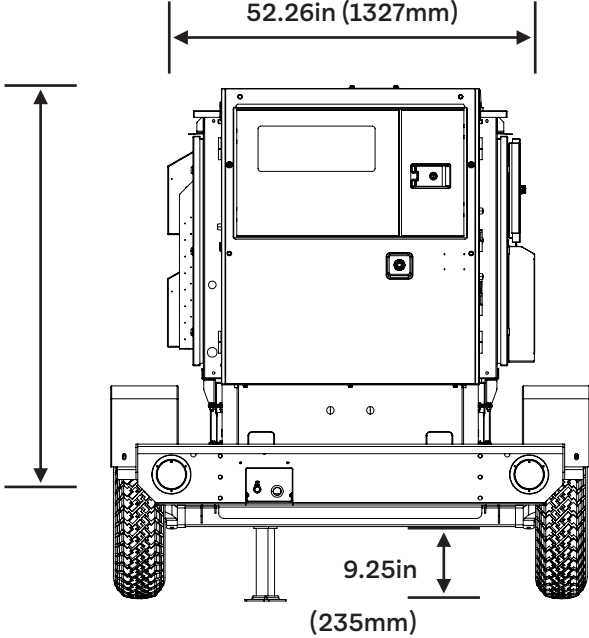
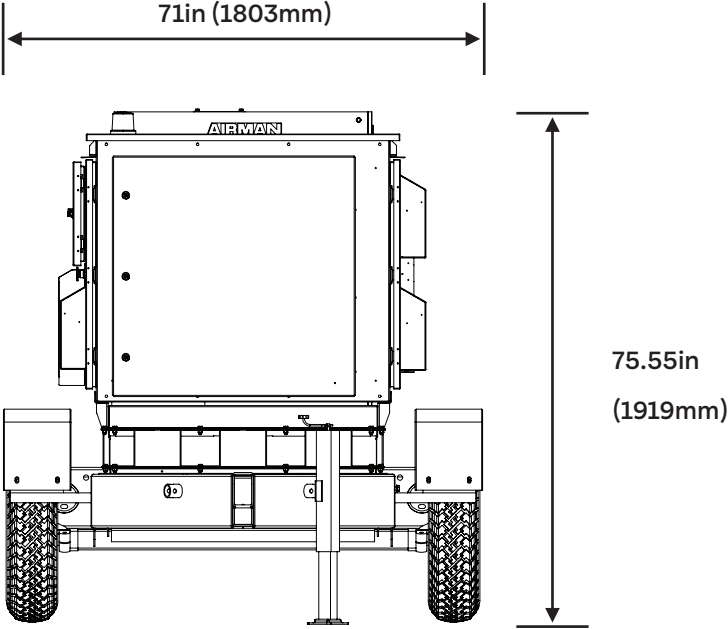

## ► Décalcomanies EBOSS®

Emplacements des autocollants hybrides EBOSS® 70kVA.

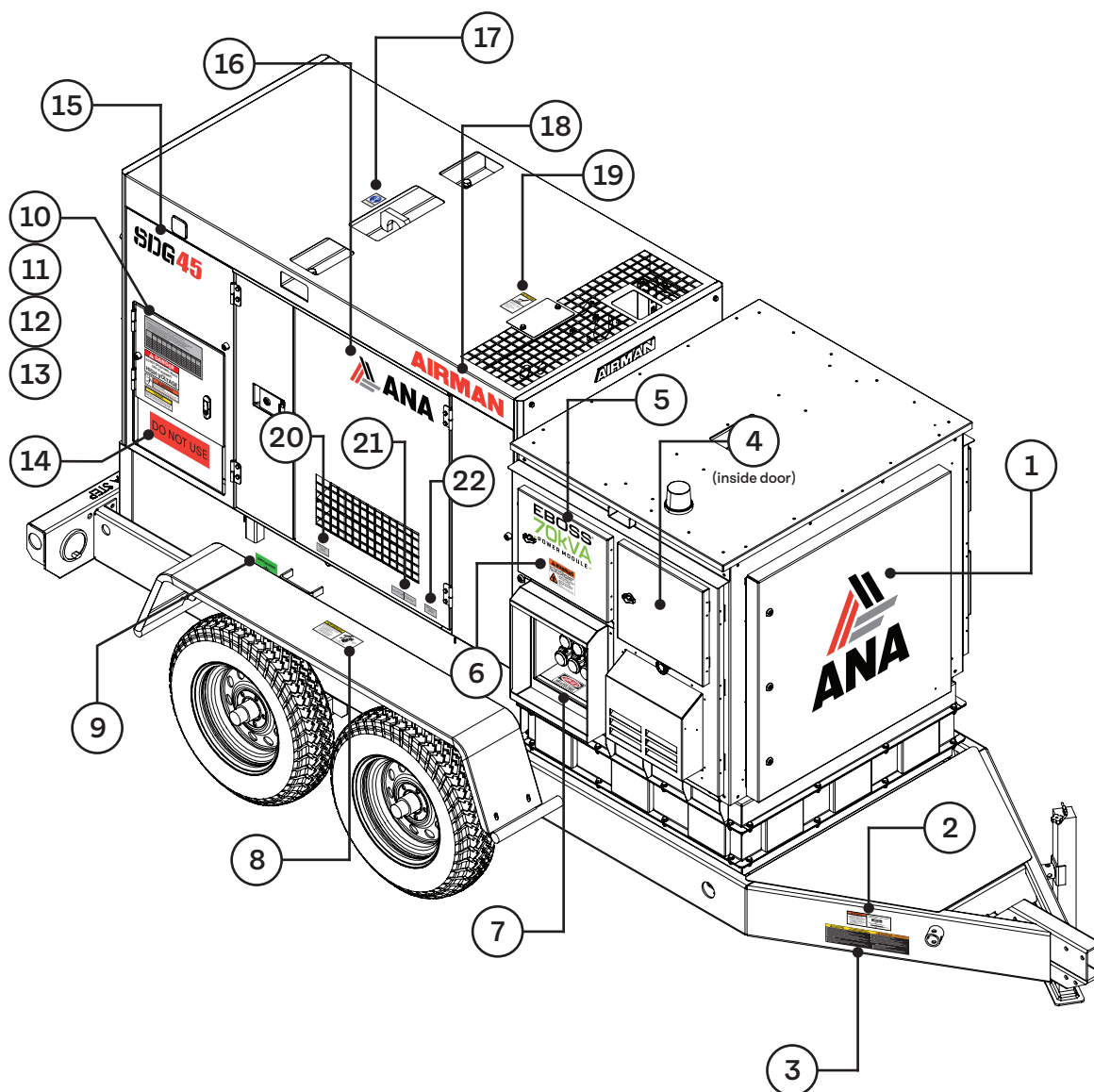

## ► Décalcomanies EBOSS®

Emplacements des autocollants hybrides EBOSS® 70kVA.

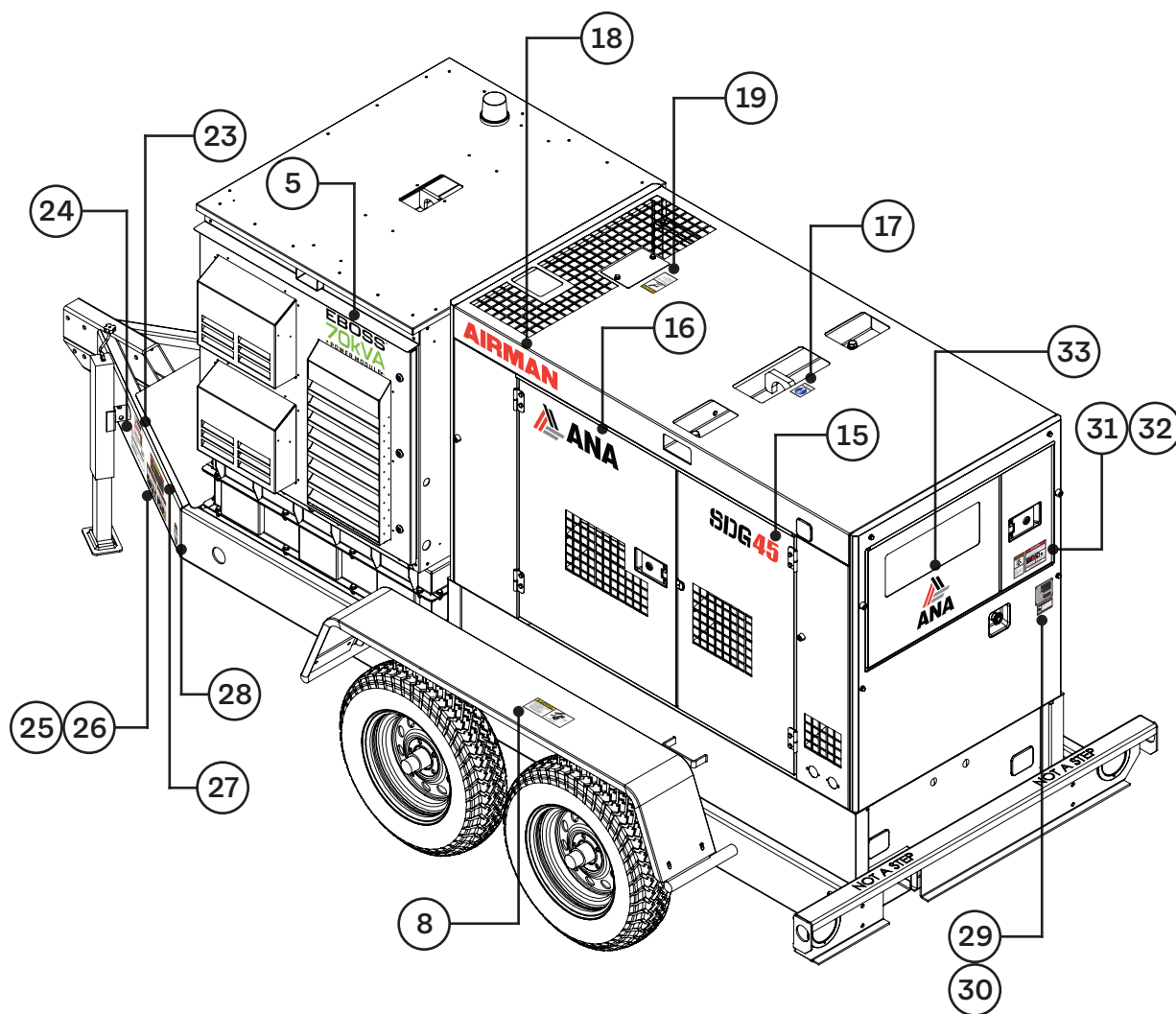

## ► Décalcomanies EBOSS®

Descriptions des autocollants hybrides EBOSS® 70kVA.

Décalcomanies EBOSS®			
1	ANA Logo (grand)	18	Airman Logo
2	Avertissement - Risque De Surcharge	19	Attention - N'ouvrez Pas Le Bouchon Du Radiateur
3	Directives De Remorquage Sécuritaires	20	Emplacement De Vidange Du Radiateur
4	Guide De Démarrage Rapide	21	Retour/Entrée De Carburant
5	EBOSS® 70kva Logo	22	Emplacement De Vidange Du Radiateur
6	Danger - Haute Tension	23	Informations Sur Les Pneus Et Le Chargement
7	Avertissement - Arc Flash - Epi	24	Niv De La Remorque
8	Attention - Roues Et Écrous De Roue	25	Avertissement - Attelage À Pivot
9	Emplacement Du Fil De Terre	26	Avertissement - Boule D'attelage
10	Tableau De Puissance Maximale	27	Avertissements De Remorquage
11	Danger - Ne Pas Ouvrir Le Panneau	28	Insigne NATM Mfg
12	Attention - Ne Touchez Pas	29	Plaque Signalétique Du Générateur
13	Attention - Distribution D'énergie	30	Avertissement - Échappement Diesel
14	Ne Pas Utiliser	31	Avertissement - Fumées D'échappement
15	SDG45 Logo	32	Danger - Monoxyde De Carbone
16	ANA logo (horizontal)	33	ANA Logo (petit)
17	Emplacement Du Point De Levage		

# ▶ Décalcomanies EBOSS®

Décalcomanies hybrides EBOSS® 70kVA.

1



2

<b>⚠ AVERTISSEMENT</b>	<b>CHARGE MAXIMALE (PNBV) = ÉGAL</b> <b>POIDS DE LA REMORQUE</b> <div style="background-color: black; color: white; padding: 5px; text-align: center; margin: 5px 0;"> <b>MAXIMUM</b>  <b>POIDS DE LA CARGAISON</b> </div> <b>+ PLUS</b> <b>POIDS DE LA REMORQUE VIDE</b>
<p><b>RISQUE DE SURCHARGE</b>          RISQUE DE MORT PAR PERTE DE CONTRÔLE          NE DÉPASSEZ JAMAIS LA CÔTÉ BRUTE DE POIDS DU VÉHICULE (GVWR)</p> <ul style="list-style-type: none"> <li>● AVANT DE CHARGER LA REMORQUE POUR LA PREMIÈRE FOIS, VOUS DEVEZ VÉRIFIER SA CAPACITÉ DE CHARGE.</li> </ul> <ol style="list-style-type: none"> <li>1. Vous DEVEZ PESER la REMORQUE VIDE.</li> <li>2. Soustraire le poids de la REMORQUE VIDE du POIDS MAXIMAL DE LA REMORQUE CHARGÉE (GVWR) (voir NIV / ÉTIQUETTE DU N° DE SÉRIE).</li> <li>3. NE PAS CHARGER LA REMORQUE AU-DELÀ DE LA CAPACITÉ DE CHARGE VÉRIFIÉE.</li> </ol>	 <small>3000000243</small>

3

<b>⚠ PRUDENCE</b>	<b>RESPONSABILITÉ DE L'OPÉRATEUR DIRECTIVES DE SÉCURITÉ POUR LE REMORQUAGE D'UNE REMORQUE :</b>	<b>⚠ AVERTISSEMENT</b>
<ul style="list-style-type: none"> <li>■ AVANT LE REMORQUAGE, VÉRIFIEZ L'ATTACHE, LA CHAÎNE DE SÉCURITÉ, LE FREIN DE SÉCURITÉ, LE GONFLAGE DES PNEUS, LES ROUES ET LES FREINS.</li> <li>■ À L'ARRÊT D'UN STOPPER, RECULEZ LE VÉHICULE EN AVANT LA REMORQUE ET LE RACCORDEUR.</li> <li>■ APRÈS AVOIR CONNECTÉ LE VÉHICULE DE REMORQUAGE, ASSUREZ-VOUS QUE LA REMORQUE EST À NIVEAU ; AJUSTEZ AU BESOIN.</li> <li>■ VÉRIFIEZ LE FREIN DE STATIONNEMENT DU VÉHICULE DE REMORQUAGE, ASSUREZ-VOUS QUE LA REMORQUE EST FIXÉE ET UTILISEZ DES CALES DE ROUES.</li> <li>■ NE JAMAIS LÂISSER LA REMORQUE DÉBRAYÉE OU LE VÉHICULE DE REMORQUAGE LORSQU'ELLE EST CHARGÉE.</li> <li>■ ASSUREZ-VOUS QUE LE PONT EST DÉBRAYÉ DE TOUTES LES DÉBRIS AVANT DE LE CHARGER ET AVANT DE PRENDRE LA ROUTE.</li> <li>■ FIXEZ LA CARGAISON OU L'ÉQUIPEMENT À LA REMORQUE ; SÉCURISÉZ LA CHARGE SUR LES QUATRE COÛNS SI POSSIBLE. NE PAS TROP BERRER LES LIANTS.</li> <li>■ LES RAMPE DOIVENT ÊTRE ORIENTÉES ET SÉCURISÉES PENDANT LE REMORQUAGE. NE PAS METTRE LES MAINS ET LES PIEDS SOUS LES RAMPE OU LE PORTAILLONS DE LA MONTÉE OU DE LA DESCENTE.</li> <li>■ LES RAMPE, LES BARRIÈRES ET LE PONT ONT DES SURFACES GLISSANTES ; SOYEZ EXTRÊMEMENT PRUDENT DANS DES CONDITIONS HUMIDES OU MOUILLEES.</li> <li>■ RÉGLER LE CONTRÔLEUR DE FREIN POUR ENGAGER LES FREINS DE LA REMORQUE AVANT CEUX DU VÉHICULE DE REMORQUAGE.</li> <li>■ UTILISEZ VOS VOS RÉTROVISEURS POUR VÉRIFIER QUE VOUS AVEZ DE LA PLACE POUR CHANGER DE VOIE OU VOUS ENGAGER DANS LA CIRCULATION, OU SI LA VISION EST OBSTRUÉE.</li> <li>■ LAISSEZ RECALCULER L'ESPACE POUR LE PASSAGE. LA DISTANCE DE PASSAGE AVEC UNE REMORQUE EST 4 FOIS LA DISTANCE DE PASSAGE SANS REMORQUE.</li> <li>■ LAISSEZ PLEIN D'ESPACES POUR ARRÊTER LA REMORQUE ET LE VÉHICULE DE REMORQUAGE.</li> <li>■ NE JAMAIS CONDUIRE À PLUS DE 80 KM/H.</li> </ul>	<ul style="list-style-type: none"> <li>■ NE CONDUISSEZ PAS SI VITE QUE LA REMORQUE COMMENCE À SE BALANÇER EN RAISON DE LA VITESSE.</li> <li>■ CHANGÉZ VOTRE TRANSMISSION AUTOMATIQUE UNE VITESSE PLUS BASSE POUR LA CONDUITE EN VILLE.</li> <li>■ UTILISEZ LES VITESSES INFÉRIEURES POUR LES MONTÉES ET LES DESCENTES.</li> <li>■ NE PAS FREINER DANS LES DESCENTES, ILS PEUVENT DEVENIR SI CHAUDS QU'ILS CESSENT DE FONCTIONNER.</li> <li>■ VOUS RISQUEZ D'AVOIR UN VÉHICULE TRACÉ ET UNE REMORQUE QUI SE DÉCOULE.</li> <li>■ RALENTIR POUR ÉVITER LES BOSSES SUR LA ROUTE. LEVER LE PIED DU FREIN LORS DU CROISEMENT DE LA BOSSE.</li> <li>■ NE PAS FREINER DANS UN VIRAGE SAUF EN CAS D'ABSOLUE NéCESSITÉ, AU LIEU DE CELA, RALENTISSEZ AVANT D'ENTRER DANS LE VIRAGE ET PUSSEZ EN POUSSEUR DANS LE VIRAGE, DE CETTE MANIÈRE, LE VÉHICULE TRACÉ ET LA BOSSE.</li> <li>■ NE PAS APPLIQUER LES FREINS POUR CORRIGER UN BALANCEMENT EXTRÊME DE LA REMORQUE, DIRIGER LE VÉHICULE DROIT DEVANT ET LEVER LE PIED DE L'ACCELERATEUR.</li> </ul>	<p><b>LE NON-RESPECT DE CES CONSIGNES DE SÉCURITÉ POUR LA REMORQUE PEUT ENTRAÎNER DES BLESSURES GRAVES, VOIRE MORTELLES, ET/OU DES DOMMAGES MATÉRIELS.</b></p> <p style="text-align: center;"><b>UNE FOIS CHAQUE HEURE OU TOUTS LES 80 KM CONFIRMEZ QUE</b></p> <ul style="list-style-type: none"> <li>■ LE COUPLEUR EST FIXÉ À L'ATTACHE ET VERROUILLÉ.</li> <li>■ LES CONNEXIONS ÉLECTRIQUES SONT SÉCURISÉES.</li> <li>■ LES CHAÎNES DE SÉCURITÉ ET LE CÂBLE DE LA GOUPILE DE TRACTION DE L'INTERRUPTEUR D'ARRÊT D'URGENCE SONT SUFFISAMMENT DÉTENDUS.</li> <li>■ LES PNEUS NE SONT PAS VISIBLEMENT SOUS PRESSION ET LA CHARGE EST SÉCURISÉE ET EN BON ÉTAT.</li> </ul> <small>3000000244</small>

4

<p style="text-align: center;"><b>GUIDE DE DÉMARRAGE RAPIDE</b></p> <p><b>PROCÉDURE DE DÉMARRAGE</b></p> <ol style="list-style-type: none"> <li>1.) Avant de démarrer EBOSS™, mettez-le EBOSS™, puis mettez le générateur à la terre (voir le manuel du générateur pour les directions).</li> <li>2.) Sur le générateur, tournez l'interrupteur d'alimentation de commande sur ON.</li> <li>3.) Placez le générateur en mode automatique.</li> <li>4.) Assurez-vous que le sélecteur de tension est réglé à 480 V.</li> <li>5.) Branchez le débranchement de la batterie orange (situé directement sur les blocs-batteries, sous le fumil) en tournant dans le sens des aiguilles d'une montre. (Voir EBOSS™ manuel pour plus d'informations.)</li> <li>6.) Mettez le disjoncteur principal du générateur sur ON.</li> <li>7.) Sur EBOSS™, appuyez fermement sur le bouton noir sous l'écran de contrôle IHM. Le système prendra environ 30 secondes pour la mise sous tension.</li> <li>8.) Branchez la charge aux bonnes sorties de tension et allumez ON les disjoncteurs pour cette charge. Les disjoncteurs inutilisés des prises doivent être éteints.</li> <li>9.) Appuyez sur le bouton START sur l'écran tactile.</li> <li>10.) Vérifiez les tensions de sortie et ajustez la tension selon nécessaire.</li> </ol>	<p><b>PROCÉDURE D'ARRÊT</b></p> <ol style="list-style-type: none"> <li>1.) Appuyez sur le bouton STOP de EBOSS™ pour arrêter le puissance de sortie.</li> <li>2.) Éteignez le disjoncteur de sortie situé à l'intérieur du panneau de disjoncteurs.</li> <li>3.) Pour arrêter manuellement, appuyez sur FAULTS puis appuyez sur FERMER. L'écran de contrôle s'éteindra automatiquement lorsque la batterie atteint 25%.</li> <li>4.) Sur le générateur, Fermez le disjoncteur principal.</li> <li>5.) Sur le générateur, coupez l'alimentation de commande sur OFF.</li> </ol> <p><b>PROCÉDURE DE STOCKAGE À LONG TERME</b></p> <ol style="list-style-type: none"> <li>1.) Assurez-vous que la batterie est chargée à au moins 50%.</li> <li>2.) Débranchez le débranchement de la batterie orange (situé directement sur les blocs-batteries, sous le fumil) en tournant dans le sens antihoraire et en tirant. (Voir le manuel EBOSS™ pour plus d'informations.)</li> </ol>
-----------------------------------------------------------------------------------------------------------------------------------------------------------------------------------------------------------------------------------------------------------------------------------------------------------------------------------------------------------------------------------------------------------------------------------------------------------------------------------------------------------------------------------------------------------------------------------------------------------------------------------------------------------------------------------------------------------------------------------------------------------------------------------------------------------------------------------------------------------------------------------------------------------------------------------------------------------------------------------------------------------------------------------------------------------------------------------------------------------------------------------------------------------------------------------------------------------------------------------------------------------------------------------------------------------------------------	-------------------------------------------------------------------------------------------------------------------------------------------------------------------------------------------------------------------------------------------------------------------------------------------------------------------------------------------------------------------------------------------------------------------------------------------------------------------------------------------------------------------------------------------------------------------------------------------------------------------------------------------------------------------------------------------------------------------------------------------------------------------------------------------------------------------------------------------------------------------------------------------------------------------------------------------------------------------------------

5

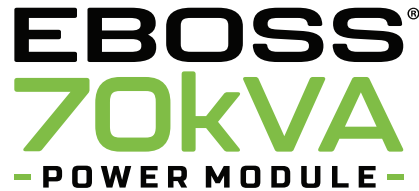

# ▶ Décalcomanies EBOSS®

Décalcomanies hybrides EBOSS® 70kVA.

6



7



8

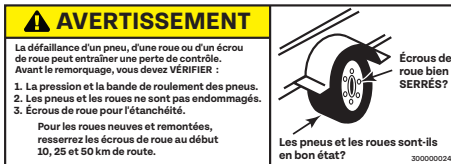

9



10

Ne jamais Dépasser La Consommation Électrique Maximale Combinée Simultanée

Le tableau suivant indique la puissance maximale disponible des prises GFCI 120V-20A lors d'une consommation simultanée (bornes principales et prises) pour les réglages monophasés et triphasés. Les valeurs indiquées dans la colonne de gauche donnent le courant maximal disponible aux prises GFCI 120V-20A par rapport à la valeur du courant consommé simultanément aux bornes principales.

Monophasé 120V-20A GFCI Req.	SDG25S		SDG40S		SDG45S		SDG65S		SDG100S	
	Triphasé 240/480V	Monophasé 240/120V	Triphasé 240/480V	Monophasé 240/120V	Triphasé 240/480V	Monophasé 240/120V	Triphasé 240/480V	Monophasé 240/120V	Triphasé 240/480V	Monophasé 240/120V
kW	kVA	kW	kVA	kW	kVA	kW	kVA	kW	kVA	kW
0.0	25.0	14.4	38.0	22.0	45.0	26.0	63.0	36.5	100	57.7
1.2	20.8	13.2	33.8	20.8	40.9	24.8	59.0	35.3	96.0	56.5
2.4	16.7	12.0	29.7	19.6	36.7	23.6	54.9	34.1	91.9	55.3
3.6	12.5	10.8	25.5	18.4	32.6	22.4	50.7	32.9	87.7	54.1
4.8	8.4	9.5	21.4	17.2	28.4	21.2	46.6	31.7	83.6	52.9

Reference number 3000000253

11



12



13



## ► Décalcomanies EBOSS®

Décalcomanies hybrides EBOSS® 70kVA.

14



15

**SDG45**

16



17



18

**AIRMAN**

19



20



21



22

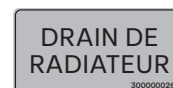

# ▶ Décalcomanies EBOSS®

Décalcomanies hybrides EBOSS® 70kVA.

23

**TIRE AND LOADING INFORMATION**  
**RENSEIGNEMENTS SUR LES PNEUS ET LE CHARGEMENT**

The weight of cargo should never exceed  
2,790 kg or 6,150 lbs.

7H6BX14B6RH001435

TIRE	SIZE	COLD TIRE PRESS.
FRONT	ST205/75R-15D	448 KPA (65 PSI)
INTER	NONE	NONE
REAR	ST205/75R-15D	448 KPA (65 PSI)
SPARE	NONE	NONE

SEE OWNER'S MANUAL FOR ADDITIONAL INFORMATION  
VOIR LE MANUEL DE L'USAGER POUR PLUS DE RENSEIGNEMENTS

24

MANUFACTURED BY: ALLIANCE NORTH AMERICA, INC.

DATE OF MFG : 08/2024 GVWR: 3357 KG (7400 LB)

GAWR (EACH AXLE)	WITH TIRES	RIMS AT	COLD
1678 KG (3700 LB)	ST205/75R-15D	15" X 5"	448 KPA (65 PSI) DUAL

THIS VEHICLE CONFORMS TO ALL APPLICABLE U.S. FEDERAL MOTOR VEHICLE SAFETY STANDARDS IN EFFECT ON THE DATE OF MANUFACTURE SHOWN ABOVE

V.I.N. : **7H6BX14B6RH001435** TYPE : TRAILER

EBOSS 70-25

25

⚠ AVERTISSEMENT	⚠ AVERTISSEMENT	⚠ AVERTISSEMENT	⚠ AVERTISSEMENT
<p>Le détalage entraînera le détachement de la remorque du véhicule de remorquage.</p> <p><b>1. VÉRIFIER que la CHARGE MAXIMALE de l'attache est égale ou supérieure à la CHARGE MAXIMALE du remorque.</b></p> <p><b>2. VEROUILLER l'attache en place à l'aide d'une goulotte ou d'un verrou.</b></p>	<p>Utilisez TOUJOURS des chaînes de sécurité. Des chaînes retiennent la remorque si la connexion échoue. Vous devez :</p> <p><b>1. Croiser les chaînes sous la coupelle.</b></p> <p><b>2. LAISSER du jeu pour que la remorque puisse tourner.</b></p> <p><b>3. ATTACHEZ solidement les crochets de chaîne au châssis du véhicule de remorquage.</b></p>	<p>La remorque peut rouler si elle se détache. Le frein de sécurité s'applique lorsque le câble retire la goulotte du boîtier du commutateur.</p> <p><b>1. TESTER que le frein en TRAVAIL LA REMORQUE avec le véhicule de remorquage.</b></p> <p><b>2. VÉRIFIER la goulotte CÂBLÉ au véhicule de remorquage de sorte que la goulotte soit retirée si la remorque se détache.</b></p> <p><b>4. REMPLISSEZ sans tasser la broche dans le boîtier du commutateur.</b></p>	<p>Les feux peuvent empêcher la remorque d'être freinée par d'autres véhicules. Vous devez :</p> <p><b>1. BRANCHER les connecteurs électriques de la remorque et du véhicule de remorquage.</b></p> <p><b>2. VÉRIFIER tous les feux : feux arrière, alignements et feux d'arrêt.</b></p> <p><b>3. NE PAS REMORQUER si les feux ne fonctionnent pas.</b></p>
<p>Pince ouverte Goulotte en place Goulotte retirée Pince fermée</p>	<p>ATTACHER AU CHÂSSIS DU VÉHICULE DE REMORQUAGE CHAÎNES CROISÉES ASSEZ MOUV POUR LES TOURS</p>	<p>GOULOTTE CÂBLE BOÎTIER DU COMMUTATEUR ATTACHEZ LE CÂBLE AU VÉHICULE DE REMORQUAGE</p>	<p>DÉBRANCHE BRANCHE 3000000268</p>



26

⚠ AVERTISSEMENT	⚠ AVERTISSEMENT	⚠ AVERTISSEMENT	⚠ AVERTISSEMENT
<p>Utilisez TOUJOURS des chaînes de sécurité. Des chaînes retiennent la remorque si la connexion échoue. Vous devez :</p> <p><b>1. Croiser les chaînes sous la coupelle.</b></p> <p><b>2. LAISSER du jeu pour que la remorque puisse tourner.</b></p> <p><b>3. ATTACHEZ solidement les crochets de chaîne au châssis du véhicule de remorquage.</b></p>	<p>Le détalage fera venir la remorque détachée du véhicule de remorquage. Vous devez :</p> <p><b>1. VÉRIFIER que la COTE DE CHARGE de la boucle est égale ou supérieure à la COTE DE CHARGE de la coupelle.</b></p> <p><b>2. VÉRIFIER que la TAILLE de la boucle est la même que celle de la coupelle.</b></p> <p><b>3. FERMER LA PINCE OU COUPLEUR sur la boucle.</b></p> <p><b>4. Soulever l'attache pour vérifier qu'il ne se sépare pas de la boucle.</b></p> <p><b>5. Verrouiller la pince de l'attache avec une goulotte ou un cadenas.</b></p>	<p>La remorque peut rouler si elle se détache. Le frein de sécurité s'applique lorsque la chaîne s'insère le boîtier de frein :</p> <p><b>1. ATTACHEZ la chaîne de frein au véhicule de remorquage de sorte que le frein se détache si la remorque se détache.</b></p> <p><b>2. VÉRIFIER le niveau du liquide de frein.</b></p> <p><b>3. Ne remorquez pas la remorque si le niveau de liquide de frein n'est pas plein.</b></p>	<p>Les feux peuvent empêcher la remorque d'être freinée par d'autres véhicules. Vous devez :</p> <p><b>1. CONNECTEZ les connecteurs électriques de la remorque et du véhicule de remorquage.</b></p> <p><b>2. VÉRIFIER tous les feux : feux arrière, alignements et feux de freinage.</b></p> <p><b>3. NE REMORQUEZ PAS si les feux ne fonctionnent pas.</b></p>
<p>ATTACHER AU CHÂSSIS DU VÉHICULE DE REMORQUAGE CHAÎNES CROISÉES ASSEZ MOUV POUR LES TOURS</p>	<p>Ouvrir la pince Insérer la goulotte ou le cadenas Pince fermée Soulever l'attache pour vérifier</p>	<p>Chaîne de frein à coupe Attacher au véhicule de remorquage Vérifier le niveau de liquide de frein</p>	<p>DÉCONNECTÉ CONNECTÉ 3000000269</p>

# ▶ Décalcomanies EBOSS®

Décalcomanies hybrides EBOSS® 70kVA.

27

<b>⚠ DANGER</b>	<b>⚠ PRUDENCE</b>	<b>AVANT DE REMORQUER CETTE REMORQUE, VÉRIFIEZ QUE :</b>	<b>⚠ AVERTISSEMENT</b>
DES BLESSURES GRAVES ET/OU DES DOMMAGES MATÉRIELS PEUVENT SE PRODUIRE SI CE VÉHICULE EST REMORQUÉ AVANT D'AVOIR PRIS CONNAISSANCE DES INSTRUCTIONS D'OPÉRATION DU FABRICANT ET DES PRÉCAUTIONS ÉNONCÉES À DROITE.	 • L'ATTELAGÉ ET LA BOULE DE REMORQUE SONT DE MÊME TAILLE. • LE COUPLEUR EST VERROULLÉ.  • LES CHÂÎNES DE SÉCURITÉ SONT CROISÉES SOUS LA LANGUETTE ET FIXÉES AU VÉHICULE DE REMORQUAGE. • TOUT L'ÉCLAIRAGE DE LA REMORQUE FONCTIONNE CORRECTEMENT. • LA CHARGE EST FIXÉE À L'AVANT ET À L'ARRIÈRE DE LA REMORQUE. • LA LANGUETTE DE SÉCURITÉ (SI LA REMORQUE EN EST ÉQUIPÉE) EST RÉTRACTÉE. • LA TIGE D'INCLINAISON EST VERROULLÉE. • LES ÉCROUS DE ROUE SONT BIEN SERRÉS. • LES PNEUS SONT GONFLÉS À LA PRESSION INDICUÉE SUR LE PNEU. • LES FREINS DE LA REMORQUE (SI LA REMORQUE EN EST ÉQUIPÉE) SONT CORRECTEMENT RÉGLÉS ET LE DISPOSITIF DE DÉGAGEMENT EST FIXÉ AU VÉHICULE REMORQUEUR. • LA CHARGE EST DANS LES LIMITES DE LA CAPACITÉ DE LA REMORQUE ET RÉPARTIE CORRECTEMENT POUR MAINTENIR UN BON POIDS SUR LA LANGUE.	• LE COUPLEUR EST VERROULLÉ.	VOUS DEVEZ RESPECTER LES EXIGENCES LOCALES ET NATIONALES CONCERNANT LES FREINS, LES LICENCES ET TOUT ÉQUIPEMENT SUPPLÉMENTAIRE POUVANT ÊTRE NÉCESSAIRE. CONTACTEZ VOTRE SERVICE LOCAL DES VÉHICULES AUTOMOBILES POUR DE PLUS AMPLES RENSEIGNEMENTS.
			300000270

28



29

ENGINE GENERATOR	
MODEL	SDG45S - 8E2
SER. NO.	123A456B789C
GEN. OUTPUT	45 kVA
VOLTAGE	240/480 V
FREQUENCY	60 Hz
POWER FACTOR	80% PHASE 3
RULE	JEM1398
NET DRY MASS	1060 kg
OPERATING MASS	1340 kg
AIRMAN USA CORPORATION ASSEMBLED IN USA 30003 49800	

30

⚠ AVERTISSEMENT
 <p>Respirer les gaz d'échappement des moteurs diesel vous expose à des produits chimiques reconnus par l'état de Californie comme pouvant causer le cancer et des malformations congénitales ou d'autres troubles de la reproduction.</p> <ul style="list-style-type: none"> <li>• Toujours démarrer et opérer le moteur dans un endroit bien ventilé.</li> <li>• Si vous trouvez dans un espace clos, évacuez les gaz d'échappement vers l'extérieur.</li> <li>• Ne modifiez pas et n'altérez pas le système d'échappement.</li> <li>• Ne laissez pas le moteur tourner au ralenti sauf si nécessaire.</li> </ul> <p style="text-align: right; font-size: x-small;">300000271</p>

31

⚠ AVERTISSEMENT
 <p style="text-align: center;"><b>ATTENTION AUX GAZ D'ÉCHAPPEMENT</b></p> <p>Lorsque vous opérez la machine À L'INTÉRIEUR ou dans un TUNNEL, assurez une bonne ventilation. Une mauvaise ventilation peut provoquer un accident mortel.</p> <p style="text-align: right; font-size: x-small;">300000272</p>

32

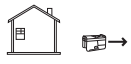
⚠ DANGER
<p>Utiliser un générateur à l'intérieur PEUT VOUS TUER EN QUELQUES MINUTES.</p> <p>Les gaz d'échappement du générateur contiennent du monoxyde de carbone. C'est un poison que l'on ne voit pas et que l'on ne sent pas.</p>
<div style="display: flex; justify-content: space-around;"> <div style="text-align: center;">  <p>NE JAMAIS utiliser à l'intérieur d'une maison ou garage, MÊME SI les portes et les fenêtres sont ouvertes.</p> </div> <div style="text-align: center;">  <p>Utiliser seulement à l'EXTÉRIEUR et loin des fenêtres, portes et bouches d'aération.</p> </div> </div> <p style="text-align: center; font-size: x-small;">Évitez les autres dangers du générateur. LIRE LE MANUEL AVANT UTILISATION. 300000273</p>

33



## ► Sécurité - Explications Et Symboles

Lisez attentivement ce manuel et assurez-vous de bien comprendre les procédures avant d'essayer d'installer, de configurer ou d'utiliser l'ANA EBOSS®. L'utilisation et l'entretien de n'importe quelle partie de l'EBOSS® nécessitent un équipement de protection individuelle (EPI) tel que des gants haute tension évalués jusqu'à 1 000 V, des lunettes de protection et des chaussures non conductrices. Ne touchez à rien sans confirmer avec un voltmètre que l'appareil peut être touché en toute sécurité.

### Avertissement - Haute Tension Dangereuse



L'équipement de commande de moteur et les contrôleurs électroniques sont connectés à des tensions de ligne dangereuses. Lors de l'entretien des variateurs et des contrôleurs électroniques, il peut y avoir des composants exposés avec des boîtiers ou des saillies au potentiel de ligne ou au-dessus. Des précautions extrêmes doivent être prises pour se protéger contre les chocs.

### Avertissement - Haute Tension Dangereuse



- Tenez-vous sur un coussin isolant et prenez l'habitude de n'utiliser qu'une seule main lors de la vérification des composants.
- Travaillez toujours avec une autre personne en cas d'urgence.
- Débranchez l'alimentation avant de vérifier les contrôleurs ou d'effectuer la maintenance.
- Assurez-vous que l'équipement est correctement mis à la terre.
- Portez des lunettes de sécurité lorsque vous travaillez sur des contrôleurs électroniques ou des machines tournantes.

## Avertissement - Haute Tension Dangereuse



Assurez-vous de mettre l'appareil à la terre en suivant les instructions de ce manuel. Les unités non mises à la terre peuvent causer une décharge électrique et/ou un incendie.

## Avertissement - Haute Tension Dangereuse



Cet équipement doit être installé, réglé et entretenu par un personnel de maintenance électrique qualifié, familier avec la construction et le fonctionnement de ce type d'équipement ainsi que les dangers encourus. Le non-respect de cette précaution pourrait entraîner la mort ou des blessures graves.

## Avertissement - Haute Tension Dangereuse



Un dispositif de déconnexion/de protection en amont doit être fourni, comme l'exige le Code national de l'électricité (NEC). Le non-respect de cette précaution peut entraîner la mort ou des blessures graves.

## Attention - Dommages À L'équipement



Toute modification électrique ou mécanique apportée à cet équipement sans le consentement écrit préalable d'ANA annulera toutes les garanties et pourrait entraîner un risque pour la sécurité et l'annulation de la liste UL.

## Attention - Dommages À L'équipement



N'effectuez aucun test Meggar ou de tenue à la tension sur aucune partie du variateur SBP ou de ses composants. Des tests inappropriés peuvent entraîner des dommages.

## Attention - Dommages À L'équipement



Avant tout test ou mesure du moteur ou du câble moteur, débranchez le câble du moteur aux bornes de sortie du SBP (U, V, W) pour éviter d'endommager le SBP lors des essais du moteur ou du câble.

## Attention - Dommages À L'équipement



Ne touchez aucun composant sur les circuits imprimés. Une décharge de tension statique peut endommager les composants.

## Attention - Dommages À L'équipement



Empêchez les corps étrangers tels que les coupures de fil ou les copeaux métalliques de pénétrer dans le boîtier du variateur ou du contrôleur, car cela pourrait provoquer des arcs électriques et un incendie.

## ► Définitions Et Acronymes

Les termes et acronymes suivants sont utilisés tout au long de ce manuel pour décrire les fonctions et le fonctionnement de l'EBOSS®. Veuillez vous référer à cette page si vous avez besoin de précisions pendant que vous lisez ce manuel d'utilisation.

**SOC** - État de charge.

**DC** - Courant continu.

**Convertisseur** - Circuit redresseur utilisé pour convertir le courant alternatif en courant continu. Le courant continu du convertisseur est appelé tension du bus CC.

**Autobus CC** - Tension résultante dans le circuit à partir de la tension alternative convertie après le circuit redresseur.

**IGBT** - Transistor bipolaire à grille isolée.

**Onduleur** - Circuit IGBT configuré pour changer la tension du bus CC en CA de fréquences variables grâce à la modulation de largeur d'impulsion (PWM).

**PWM** - Modulation de largeur d'impulsion.

**Système De Stockage De Batterie** - Groupe de batteries utilisé pour stocker la quantité de tension (énergie) requise pour le fonctionnement de l'EBOSS®.

**Générateur** - Convertit la puissance motrice en énergie électrique pour une utilisation dans un circuit externe au moyen d'un moteur diesel.

**HMI** - Interface homme-machine, écran de contrôle.

**Télématique** - La télématique est un système d'éléments logiciels et matériels qui permet:

- Contrôler les processus industriels localement ou sur des sites distants.
- Surveiller, recueillir et traiter les données en temps réel.
- Interagissez directement avec des appareils tels que des capteurs, des vannes, des pompes, et moteurs via un logiciel d'interface homme-machine (HMI).

## ► Transport Sur Un Camion À Plateau

EBOSS® doit être chargé ou déchargé à l'aide de l'équipement approprié utilisé par du personnel qualifié. ANA n'offre aucun soutien direct aux personnes non formées effectuant des actions sur l'unité. L'unité doit rester verticale à tout moment. Contactez l'assistance ANA pour demander une formation.

## Avertissement - Dommages À L'équipement



- L'EBOSS® peut être transporté à l'aide d'une remorque ou d'un véhicule utilitaire avec une charge utile disponible adéquate. Vérifiez la pertinence des documents de transport pertinents.
- Le poids brut de l'appareil se trouve sur la plaque signalétique placée sur la porte d'entrée centrale.
- Il est recommandé que l'unité soit sécurisée à l'aide de sangles appropriées lors du transport pour l'empêcher de bouger.
- L'unité doit être éteinte par le bouton de commutation du système EBOSS® HMI sur l'onglet d'accueil.
- Vérifiez que le bouton d'arrêt d'urgence n'est pas enclenché en le tournant dans le sens des aiguilles d'une montre.

## ► Chargement Et Déchargement

L'EBOSS® pèse plus de 6000 lbs (2721 kg) avec le carburant et les accessoires. Un chariot élévateur ou une grue avec la capacité de levage appropriée est nécessaire pour charger ou décharger l'EBOSS® en toute sécurité.

Une fois chargé sur un plateau, utilisez les 4 attaches situées sous le châssis de la remorque pour fixer l'EBOSS® au plateau d'un camion ou d'une remorque.

## ► Levage Aérien - Points D'ancrage

L'EBOSS® peut être soulevé à l'aide d'une barre d'écartement reliée aux points d'ancrage ou d'étriers de levage sur l'EBOSS® et le générateur. Dans un premier temps, appliquez une charge partielle et vérifiez la rotation et l'alignement corrects. Il ne doit y avoir aucune interférence entre la charge (EBOSS®) et l'anse du point d'ancrage.

N'utilisez jamais un point d'ancrage qui présente des signes de corrosion, d'usure ou de dommages. N'utilisez jamais de point d'ancrage si la bélière est pliée ou allongée.

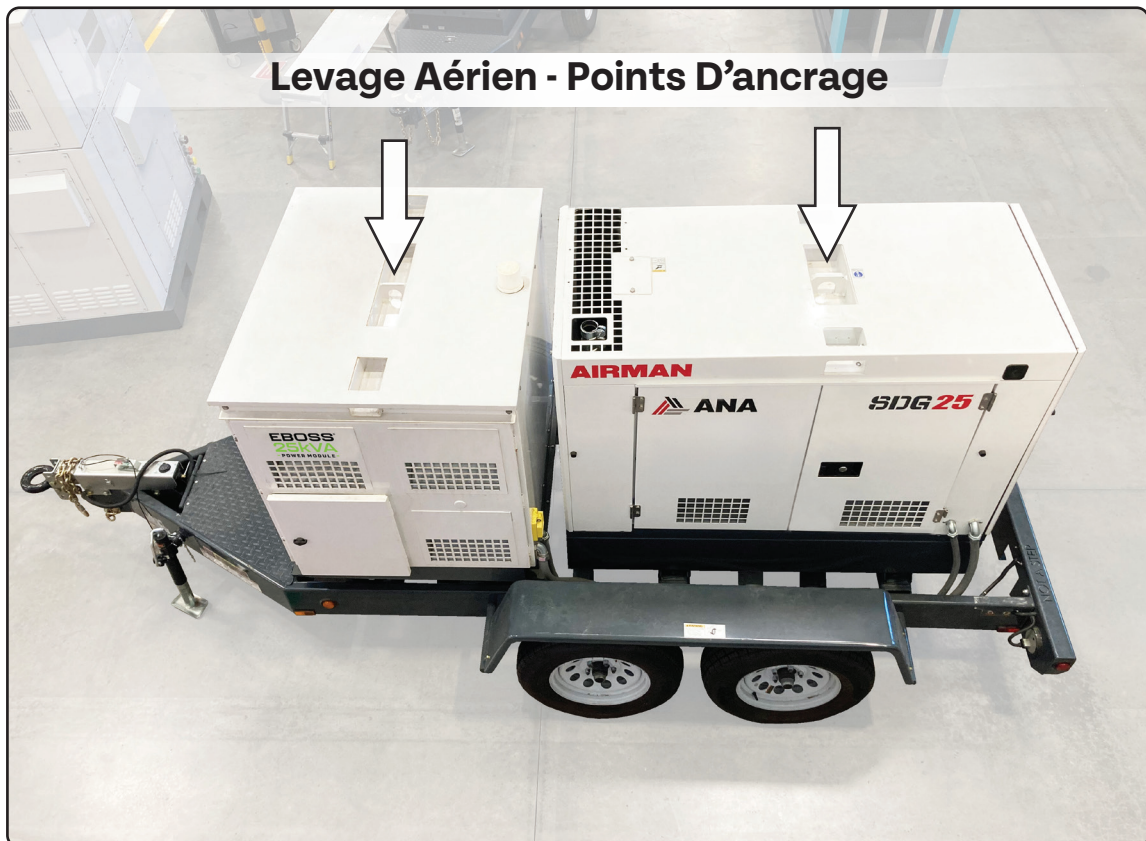

## ► Emplacements De Levage - Chariot Élévateur

Les emplacements des chariots élévateurs sont situés derrière l'essieu arrière et devant l'essieu avant pour un levage équilibré.

## ► Emplacements D'arrimage

Il y a 4 emplacements d'arrimage sur l'EBOSS®. Ces emplacements d'arrimage sont conçus pour fixer l'EBOSS® à une remorque à plateau pour le transport uniquement.

N'utilisez pas ces emplacements d'arrimage pour soulever, remorquer, repositionner ou déplacer autrement l'EBOSS®. Ces emplacements d'arrimage ne sont pas conçus pour résister aux forces verticales ou horizontales au-delà de la fixation de l'EBOSS® à une remorque à plateau pour le transport.



## ► Déchargement

1) Enlevez les attaches ou les chaînes fixant l'EBOSS® à la remorque. Approchez-vous prudemment de l'EBOSS® avec un chariot élévateur correctement évalué.



2) Placez les fourches à soulever derrière l'essieu arrière et devant l'essieu avant pour équilibrer la charge. Soulevez lentement les fourches jusqu'à ce qu'elles entrent en contact avec l'EBOSS®. Soulevez délicatement l'EBOSS® de la remorque.



## ▶ Déchargement (suite)

3) Une fois levé, éloignez-vous prudemment de la remorque pour laisser suffisamment d'espace pour abaisser l'EBOSS®. Soyez conscient de votre environnement et faites appel à un observateur s'il est disponible pour vous aider.



4) Abaissez lentement les fourches en plaçant l'EBOSS® au sol. Abaissez les fourches de quelques centimètres supplémentaires pour qu'elles dégagent complètement l'EBOSS®. Éloignez soigneusement le chariot élévateur de l'EBOSS®.



## ► Chargement

1) Approchez-vous prudemment de l'EBOSS® avec un chariot élévateur correctement évalué. Les emplacements des chariots élévateurs sont situés derrière l'essieu arrière et devant l'essieu avant pour un levage équilibré.



2) Soulevez lentement les fourches jusqu'à ce qu'elles entrent en contact avec l'EBOSS®. Soulevez délicatement l'EBOSS® du sol. Assurez-vous que l'EBOSS® est balancé sur les fourches.



## ► Chargement (suite)

3) Soulevez l'EBOSS® assez haut pour dégager la remorque. Approchez-vous lentement de la remorque, en faisant appel à un observateur pour vous aider si disponible. Placez l'EBOSS® au centre de la remorque.



4) Abaissez soigneusement l'EBOSS® sur la remorque à plateau. Abaissez lentement les fourches pour vous assurer que la charge est stable sur la remorque. Une fois que les fourches sont dégagées de l'EBOSS®, éloignez lentement le chariot élévateur de la remorque.



## ► Fixation À Un Plateau

Une fois l'EBOSS® chargé sur une plateforme, utilisez les 4 attaches situées sous le châssis de la remorque pour fixer l'EBOSS® en toute sécurité à la remorque.



Les emplacements d'arrimage sont situés devant les essieux avant (2) et derrière les essieux arrière (2). Ceux-ci sont conçus uniquement pour attacher et ne sont pas conçus pour soulever l'EBOSS®.



## ▶ Remorquage De l'EBOSS®

L'EBOSS® peut être remorqué à l'aide d'un véhicule de remorquage correctement évalué. Avec l'EBOSS® pesant plus de 6000 lb (2721kg), le conducteur du véhicule de remorquage doit être familiarisé avec le remorquage de charges lourdes.



## Avertissement - Dommages à L'équipement



- L'EBOSS® peut être transporté à l'aide d'un véhicule doté d'une capacité de remorquage disponible adéquate. Consultez le manuel du propriétaire du véhicule de remorquage ou la cote de remorquage pour obtenir les informations correctes.
- Le poids brut de l'unité se trouve sur la plaque signalétique sur l'autocollant VIN de la remorque.
- Le générateur et l'EBOSS® doivent être éteints avant le transport.
- Vérifiez que les boutons d'arrêt d'urgence du générateur et d'EBOSS® ne sont pas engagés avant le transport.

## ► Fixation De L'attelage

L'EBOSS® peut être remorqué avec un véhicule correctement évalué et doté d'un crochet d'attelage et de connexions à anneau de lunette correctement installés.

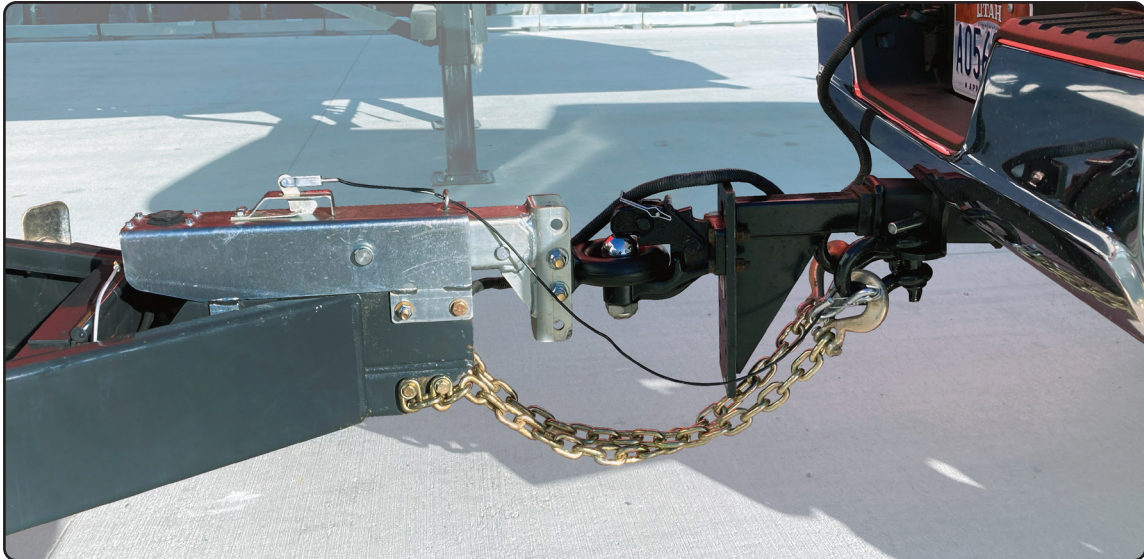

### Fixez L'attelage à Pintle

- 1)** À l'aide du cric de remorque, soulevez le coupleur à anneau de lunette suffisamment haut pour dégager l'attelage du véhicule de remorquage.
- 2)** Retirez la goupille de verrouillage et soulevez le loquet de l'attelage. Reculez le véhicule de remorquage (utilisez un observateur si disponible) pour positionner l'attelage d'attelage directement sous l'anneau de lunette.
- 3)** À l'aide du cric de remorque, abaissez la remorque et le coupleur à anneau de lunette sur le crochet d'attelage du véhicule de remorquage. Fermez et verrouillez le loquet de l'attelage et insérez la goupille de verrouillage.
- 4)** Rétractez complètement le cric de remorque. Attachez les chaînes de remorquage au véhicule de remorquage (croisez les chaînes pour qu'elles soutiennent l'attelage s'il se déconnecte).
- 5)** Branchez le connecteur de câblage de la remorque et le câble de frein d'urgence au véhicule remorqueur.
- 6)** Vérifiez les feux de freinage et les feux de position de la remorque pour leur bon fonctionnement et leur bonne visibilité.

## ► Inspection De La Remorque Et Du Véhicule De Remorquage

La remorque EBOSS® et le véhicule de remorquage doivent être soigneusement inspectés avant chaque voyage.



### Liste De Vérification D'inspection Avant Le Voyage

- 1) Vérifiez que la remorque a été correctement attachée et que les feux de position et de freinage fonctionnent correctement et sont visibles.
- 2) Assurez-vous que les pneus de la remorque sont bien gonflés et ont une profondeur de bande de roulement suffisante, et que les roues de la remorque sont serrées aux valeurs correctes.
- 3) Vérifiez que la remorque a la plaque d'immatriculation, l'immatriculation et la documentation du DOT appropriées.
- 4) Vérifiez que le véhicule de remorquage est en bon état (notamment les pneus et les freins) et qu'il est correctement équipé pour remorquer l'EBOSS®.

### Directives De Remorquage Sécuritaires

- 1) Ne dépassez pas 55 mi/h (88 km/h) lors du remorquage sur des routes pavées ou 15 mi/h (24 km/h) sur des routes non pavées.
- 2) Conduisez prudemment et réduisez la vitesse de déplacement afin de rouler, de tourner et de vous arrêter en toute sécurité.

## ► Ravitaillement Et Mise À La Terre

Remplissez le réservoir de carburant du générateur avant le démarrage initial. Assurez-vous que le générateur est correctement mis à la terre conformément aux instructions du manuel d'utilisation du fabricant.



Assurez-vous que le générateur est mis à la terre conformément aux spécifications décrites dans le manuel d'utilisation du générateur. Le fait de ne pas mettre à la terre correctement le générateur peut entraîner des dommages à l'EBOSS® et présenter un risque pour la sécurité des utilisateurs.

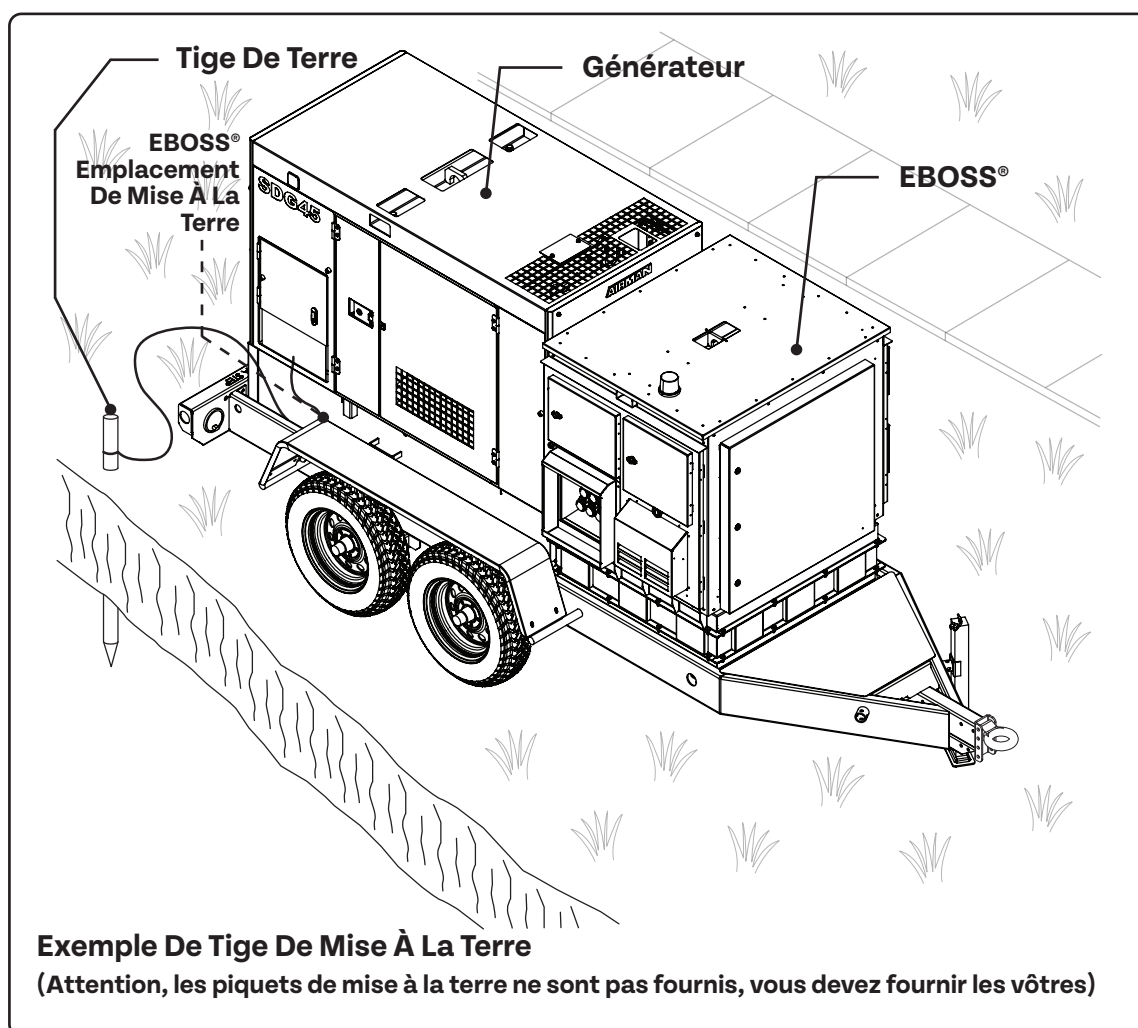

## ► Configuration Pour Le Fonctionnement

L'EBOSS® est un système énergétique hybride qui combine un générateur avec un système de stockage d'énergie qui maximise l'utilisation du carburant et réduit la durée de fonctionnement du générateur. Le système ne fait fonctionner le générateur qu'à pleine charge lors du chargement de l'EBOSS®, ce qui constitue l'utilisation la plus efficace du générateur en termes de gallons par kW.

L'écran d'accueil (IHM) affiche la direction du flux d'énergie. L'EBOSS® utilise trois onduleurs pour acheminer l'énergie entre le générateur, le système de stockage par batterie et les charges.

**Onduleur AFE** - Prend l'alimentation AC du générateur et convertit la charge en bus DC.

**Convertisseur De Grille** - Convertit le bus DC en alimentation AC utilisable, pour alimenter la charge.

**Onduleur DC/DC** - Prend la tension du bus DC pour charger le système de stockage de la batterie.

### Charger l'EBOSS®

Le générateur charge la batterie EBOSS®. Une fois la batterie complètement chargée, le générateur s'éteint.

### Alimenter La Charge

L'énergie emmagasinée dans la batterie alimente la charge. Une fois que la batterie est déchargée à environ 15 % de sa capacité, le générateur redémarre pour charger la batterie.

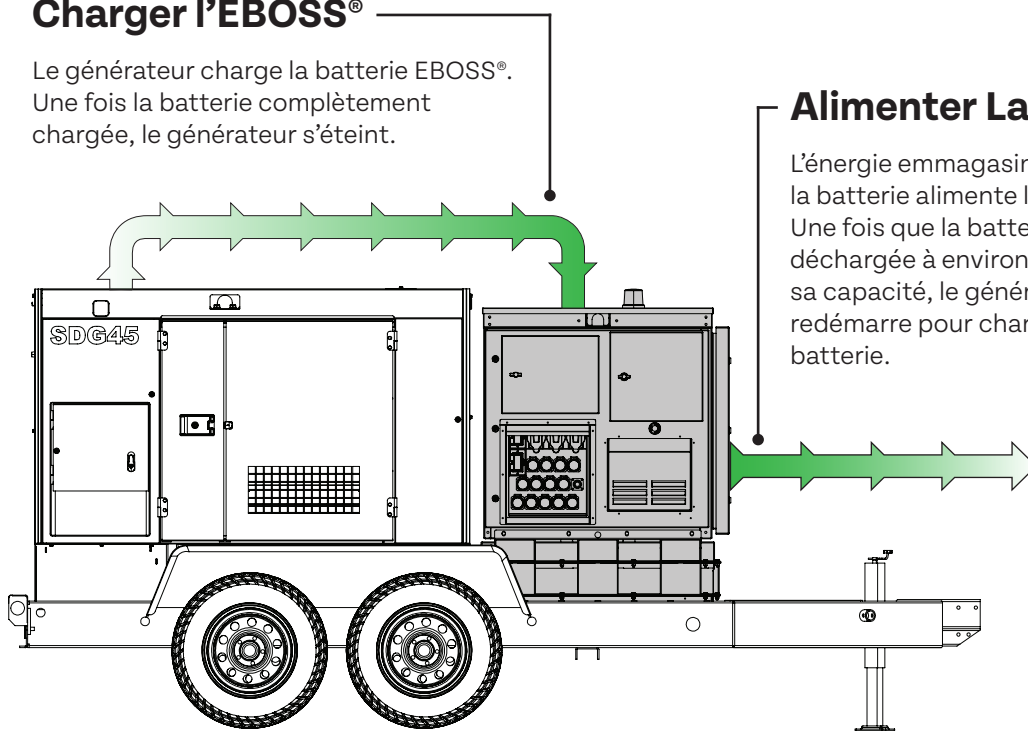

## ▶ Procédure De Démarrage

- 1) Avant de démarrer l'EBOSS®, mettez le générateur à la terre.
- 2) Sur le générateur, tournez l'interrupteur d'alimentation de commande sur "ON".
- 3) Appuyez sur le bouton "AUTO" pour placer le générateur en mode automatique.
- 4) Ajustez le sélecteur de tension à 480 V si nécessaire.
- 5) Mettez le disjoncteur du générateur principal sur "ON".
- 6) Sur EBOSS®, maintenez enfoncé le bouton noir sous l'écran de contrôle jusqu'à ce que l'écran s'allume complètement (jusqu'à 30 secondes).
- 7) Allumez le disjoncteur principal situé sur la porte latérale (côté rue).
- 8) Branchez la charge aux prises de tension correctes et activez les disjoncteurs pour cette charge. Les disjoncteurs des prises inutilisées doivent être désactivés.
- 9) Appuyez sur le bouton "PUSH TO START" sur l'écran tactile.
- 10) Vérifiez les tensions de sortie, "ajustez la tension" si nécessaire.

## ▶ Procédure D'arrêt

- 1) Appuyez sur le bouton "PRESS TO STOP" sur l'écran tactile pour arrêter la sortie EBOSS®.
- 2) Coupez le disjoncteur principal situé sur la porte latérale (côté rue).
- 3) Allez à la page "PANNES" et appuyez sur "ARRÊT" dans le coin supérieur droit.
- 4) Sur le générateur, tournez l'interrupteur d'alimentation de commande sur "OFF".

## ► **Connexion Du Module D'alimentation Eboss® Au Générateur (uniquement si vous utilisez EBOSS® avec un système énergétique hybride non standard)**

- 1)** Avant de démarrer l'EBOSS®, mettez le générateur à la terre.
- 2)** Connectez les connexions Cam Lock triphasées 480 V CA du générateur à l'entrée EBOSS® (L1, L2, L3, masse). La palette de couleurs 480 V est brun, orange, jaune et vert.
- 3)** Connectez les connexions AutoStart (ou GenStart) A1, A2 (câblage basse tension, impulsion de signal 12 V) du générateur à EBOSS®.
- 4)** Mettez l'alimentation de commande du générateur sur "ON". Assurez-vous que le générateur est en mode automatique.
- 5)** Ajustez le sélecteur de tension à 480 V si nécessaire.
- 6)** Mettez le disjoncteur du générateur principal sur "ON".
- 7)** Sur EBOSS®, appuyez fermement sur le bouton noir sous l'écran de contrôle jusqu'à ce que l'écran s'allume complètement.
- 8)** Allumez le disjoncteur principal situé dans le panneau de disjoncteurs EBOSS®.
- 9)** Branchez la charge aux prises de tension correctes et activez les disjoncteurs pour cette charge. Les disjoncteurs des prises inutilisées doivent être désactivés.
- 10)** Appuyez sur le bouton "PUSH TO START" sur l'écran tactile.
- 11)** Vérifiez les tensions de sortie, "ajustez la tension" si nécessaire.

## ► **Procédure D'arrêt**

- 1)** Appuyez sur le bouton "PRESS TO STOP" sur l'écran tactile pour arrêter la sortie EBOSS®.
- 2)** Éteignez le disjoncteur principal situé dans le panneau de disjoncteurs EBOSS®.
- 3)** Allez à la page "PANNES" et appuyez sur "ARRÊT" dans le coin supérieur droit.
- 4)** Sur le générateur, tournez l'interrupteur d'alimentation de commande sur "OFF".

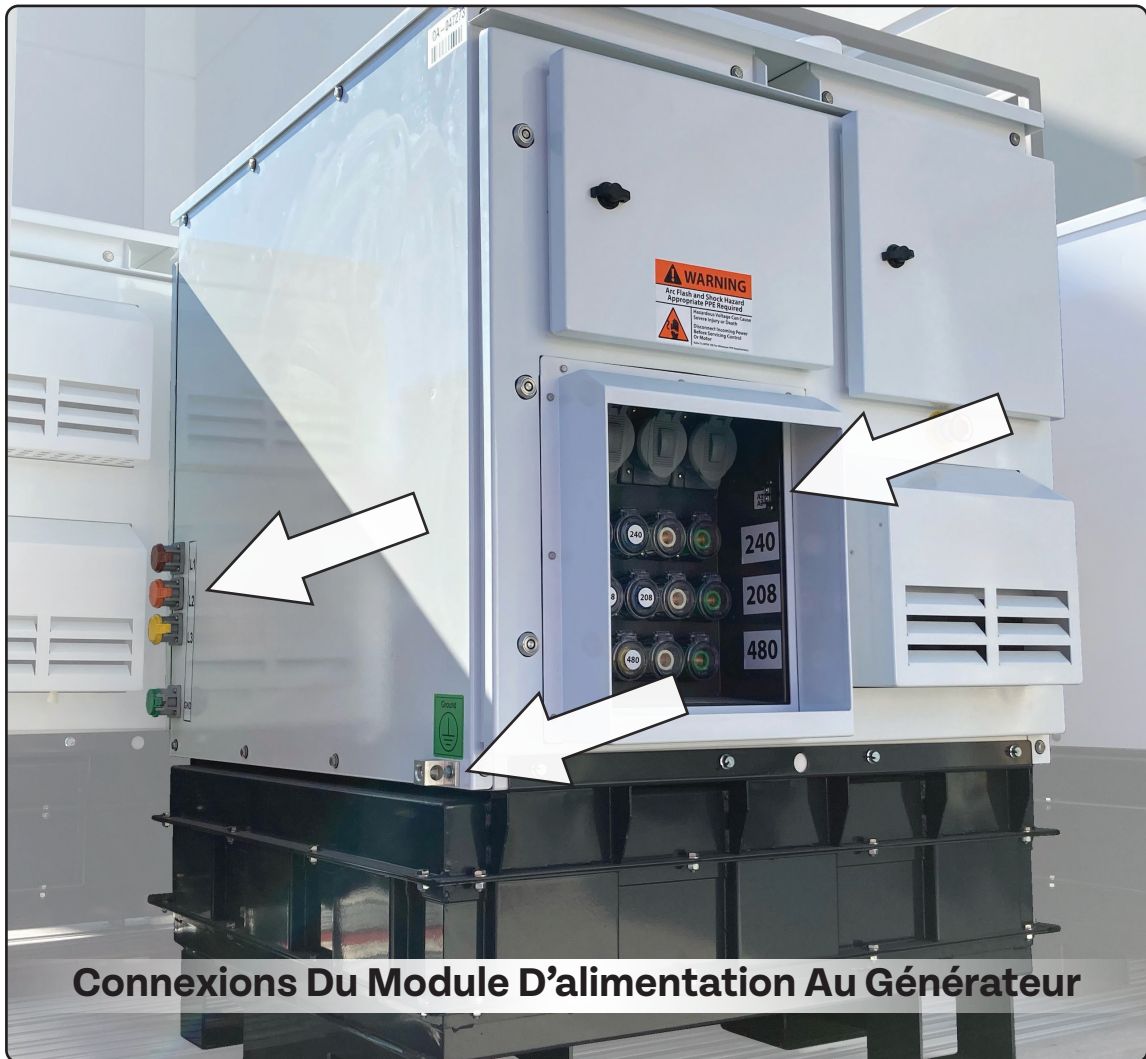

**Connexions Du Module D'alimentation Au Générateur**

## ► Exigences Du Générateur Compatible (uniquement si vous utilisez EBOSS® avec un système énergétique hybride non standard)

- 1)** La batterie interne du générateur connecté doit être en bon état et contenir suffisamment de charge pour fonctionner en continu pendant au moins 12 heures.
- 2)** Le générateur branché doit aussi inclure un chargeur de batterie d'entretien ou un chargeur solaire.
- 3)** Le module d'alimentation EBOSS® 70kVA doit être branché à un générateur triphasé de 480 V capable d'au moins 35kW de puissance de sortie.

## ► Sources D'alimentation

L'EBOSS® dispose des options de connexion électrique suivantes:

- Triphasé 480 V (1 - connexion, Cam Loks)
- Triphasé 208 V (1 - connexion, Cam Loks)
- Monophasé 240 V (4 - connexions, 3 Twist Locks\* et 1 Cam Loks)
- Monophasé 120 V (4 - connexions de sortie)\*

\*Le disjoncteur principal de 120 V doit être activé pendant son utilisation.



La puissance combinée de chaque jambe à 480 V est de 18,5 kW. Assurez-vous donc que les pieds sont équilibrés autant que possible pour assurer un fonctionnement fiable. La connexion d'une alimentation triphasée à un panneau de boîtier araignée et à plusieurs boîtiers araignées peut isoler l'une des pattes et faire en sorte qu'une des pattes dépasse la limite de 18,5 kW.



## ▶ Batterie

Le système de batterie au lithium ANA est un système haute puissance et à durée de vie ultra élevée conçu pour un grand nombre d'applications commerciales et industrielles. Le fonctionnement de la batterie est entièrement automatisé et ne devrait nécessiter aucun entretien ou entretien.

EBOSS® 70kVA Spécifications De La Batterie	
Classe Énergétique	25 kWh
Tension Maximale	648 V
Tension Minimale	360 V
Haute Tension Typique	610 V
Basse Tension Typique	415 V
Chimie Des Batteries	Oxyde De Titanate De Lithium

Toutes les batteries lithium-ion sont sensibles aux fluctuations de température, mais le système de batterie ANA utilisé dans cette application est beaucoup moins sensible que les autres batteries. La plage de température de fonctionnement standard est de -30°C à 55°C (-22°F à 130°F).

Les batteries sont toujours sous tension. Une déconnexion de service est utilisée dans le système afin de fournir un moyen de déconnexion au milieu de la chaîne de batteries. Cela signifie que, lorsqu'ils sont déconnectés, les fils positif et négatif de la batterie haute tension ne sont pas en continuité électrique les uns avec les autres.



**Il est nécessaire d'éteindre complètement l'EBOSS® et le générateur avant de retirer le débranchement de service (voir l'image à la page 57). Assurez-vous que le sectionneur de service est complètement dévissé et placé loin du connecteur homologue pour éviter tout contact.**

## ► Séquence D'opération

### Séquence De Fonctionnement EBOSS®

- 1)** Après avoir préparé le générateur (l'unité est alimentée en carburant et correctement mise à la terre, tension réglée à 480 V et contrôleur placé en AUTO), l'EBOSS® est maintenant prêt à fonctionner.
- 2)** Sur l'EBOSS®, maintenez enfoncé le bouton noir sous l'écran de contrôle jusqu'à ce que l'écran s'allume complètement (jusqu'à 30 secondes).
- 3)** Appuyez sur le bouton vert de démarrage sur l'écran d'accueil pour ouvrir une fenêtre contextuelle qui vous demande de confirmer que vous avez lu le manuel et que vous êtes prêt à démarrer l'EBOSS®.
- 4)** Après confirmation, le système sera mis en ligne. Ça prend environ 2 minutes pour que le panneau de sortie soit sous tension et alimenté. Le générateur démarrera et commencera à charger les batteries à leur capacité maximale tout en alimentant la charge de sortie.
- 5)** Ouvrir les disjoncteurs sur toutes les sorties inutilisées.
- 6)** Une fois la batterie complètement chargée, le générateur s'éteindra.
- 7)** Les batteries supporteront la charge électrique jusqu'à ce qu'elles soient épuisées. Lorsque cela se produit, l'EBOSS® enverra alors une commande pour démarrer le générateur et répéter le cycle.
- 8)** Lorsque le bouton d'arrêt rouge est enfoncé, la puissance de sortie s'arrête et tous les contacteurs sont ouverts. Si le générateur fonctionne à ce moment-là, il a une période de refroidissement d'une minute avant de s'arrêter. Ne pas appuyer sur l'arrêt d'urgence ; laissez le générateur refroidir correctement.
- 9)** L'EBOSS® dispose d'une minuterie intégrée pour éteindre l'IHM si le niveau de la batterie est inférieur à environ 35% et que l'EBOSS® ne fonctionne pas. Il est recommandé de laisser les batteries se charger complètement avant de faire un arrêt. Cela garantit que les batteries EBOSS® sont moins susceptibles d'être épuisées avant la prochaine utilisation.
- 10)** Pour arrêter complètement l'EBOSS®, appuyez sur le bouton FAULTS sur l'écran d'accueil et sur le bouton SHUTDOWN sur la page FAULTS.

**11)** N'oubliez pas d'éteindre l'interrupteur de commande du générateur et d'ouvrir le disjoncteur principal pour éviter une décharge inutile de la batterie du générateur.

## ► **Opération Par Temps Froid**

### **Remarques Importantes**

- 1)** L'EBOSS® peut fonctionner à des températures aussi basses que -220F (-300C) tant qu'il alimente une charge et que le générateur est équipé d'un ensemble pour temps froid. La température de fonctionnement est bien inférieure à la température de démarrage à froid.
- 2)** Une fois opérationnel, le système de stockage EBOSS® génère sa propre chaleur interne lors du chargement et du déchargement des batteries, permettant ainsi une température de fonctionnement très basse.
- 3)** Il est recommandé d'installer un ensemble temps froid sur le générateur et l'EBOSS® pour assurer un fonctionnement fluide et fiable dans des températures extrêmement froides. Un ensemble optionnel pour temps froid pour l'EBOSS® comprend un chauffage d'enceinte de 600 W avec thermostat intégré. Le couvercle de ventilation doit aussi être fermé (de l'intérieur) pendant le fonctionnement en dessous de 32°F (0°C).
- 4)** Les ventilateurs d'extraction montés à l'intérieur sont contrôlés thermiquement et s'allumeront lorsque les températures internes atteignent 122°F (50°C) et plus. Pendant les opérations par temps froid, la température interne ne doit pas atteindre 122°F (50°C). En cas de températures internes dépassant ces limites lors d'opérations par temps froid, ouvrir le couvercle de ventilation. Le couvercle de ventilation doit rester en position ouverte lorsque les températures sont supérieures au point de congélation pour éviter d'endommager l'EBOSS® par une surchauffe.



Lorsque les températures devraient être inférieures à  $-22^{\circ}\text{F}$  ( $-30^{\circ}\text{C}$ ), il est recommandé de garder l'unité allumée et en marche avec le couvercle de ventilation fermé et le chauffage de l'enceinte branché. Avec ces accessoires pour temps froid installés, l'EBOSS® est conçu pour fonctionner à des températures aussi basses que  $-50^{\circ}\text{F}$  ( $-45^{\circ}\text{C}$ ). Une couverture ou une couverture thermique peut être installée sur l'EBOSS® pour permettre des températures encore plus froides.

## ► Procédure De Démarrage À Froid

- 1)** Les trois onduleurs de l'EBOSS® sont situés sur le panneau avant. Ils doivent être au-dessus de 14°F (-10°C) pour démarrer et commencer à fonctionner. Cela peut prendre plusieurs minutes ou heures pour chauffer tout seul, il est donc recommandé de brancher le chauffage du boîtier en option ou d'utiliser un chauffage externe pour réchauffer suffisamment l'onduleur et les composants du boîtier pour démarrer.
- 2)** Une fois le générateur démarré, le générateur ou une source d'alimentation externe peut être utilisé comme source pour brancher le chauffage de l'enceinte ou la source de chaleur externe. Le chauffage de l'enceinte est connecté à une prise encastrée de 120 V située sur le panneau avant et clairement étiquetée lorsqu'un kit pour temps froid est commandé avec l'EBOSS®.
- 3)** Les batteries doivent être au-dessus de -22°F (-30°C) pour que l'EBOSS® puisse charger les batteries. Une couverture chauffante électrique ou le soufflage d'air chaud sur le plateau de batterie sous l'EBOSS® peut amener les batteries à température. Une fois opérationnel, il doit fournir suffisamment de chaleur pour continuer à fonctionner sans aide extérieure.

## ► Fonctionnement En Mode Parallèle

L'EBOSS® utilise une méthode simple de mise en parallèle, où aucune communication entre les unités n'est requise. Le convertisseur de réseau imite les propriétés physiques d'un générateur à partage de charge traditionnel, en utilisant le statisme de fréquence pour partager la charge entre toutes les unités via un bus commun.

Assurez-vous que toutes les unités EBOSS® en parallèle sont réglées à 480 V via le bouton "Ajuster la tension". L'EBOSS® ne peut être mis en parallèle qu'en 480 V ou 208 V triphasé. Le système ne partagera pas correctement la charge lors de la mise en parallèle de charges monophasées de 120 V ou 240 V, bien que toutes les tensions soient disponibles pour la distribution d'énergie en parallèle.

## ► Affichage Hmi (Interface Homme-Machine)

### Aperçu De L'affichage HMI

L'écran d'accueil de l'IHM permet à l'utilisateur de faire fonctionner l'EBOSS®. Le bouton de démarrage est rouge lorsque l'appareil est éteint avec la description "Appuyez pour démarrer". Lorsque vous appuyez sur le bouton de démarrage, la couleur devient verte avec la description "Appuyez pour arrêter".

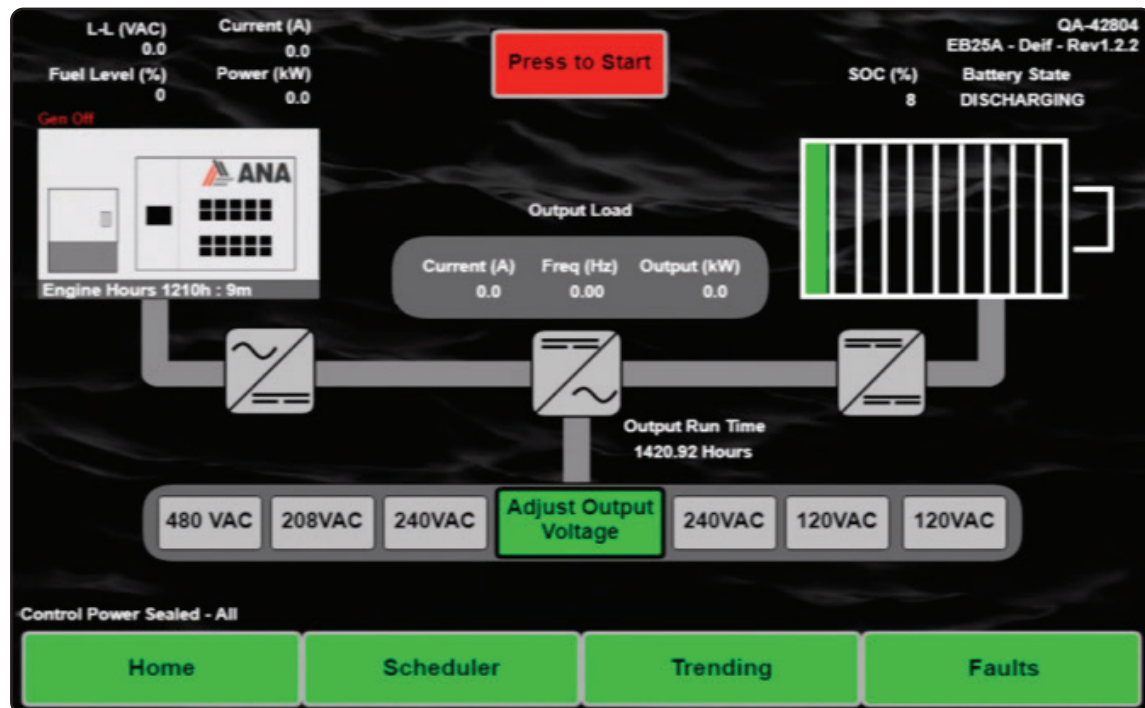

Le coin supérieur gauche de l'écran au-dessus du générateur indique la tension de ligne (VAC), le courant (A), le niveau de carburant (%) et la puissance (KW) de sortie du générateur. Lorsque le bouton de démarrage est enfoncé, l'état du générateur affichera ce qui suit :

- Gen Off - avant que le bouton de démarrage ne soit enfoncé.
- Commande de course Gen - commande d'exécution lancée sur le générateur.
- Gen Ready : le générateur est prêt et est en cours de démarrage.
- Gen Running - le générateur est en ligne et fournit de l'électricité.

Le coin supérieur droit au-dessus de la batterie affiche des renseignements généraux sur la batterie comme le pourcentage d'état de charge (SOC) et l'état de la batterie. Lorsque l'appareil fonctionne, l'état de la batterie indique soit "en charge" ou "déchargement".

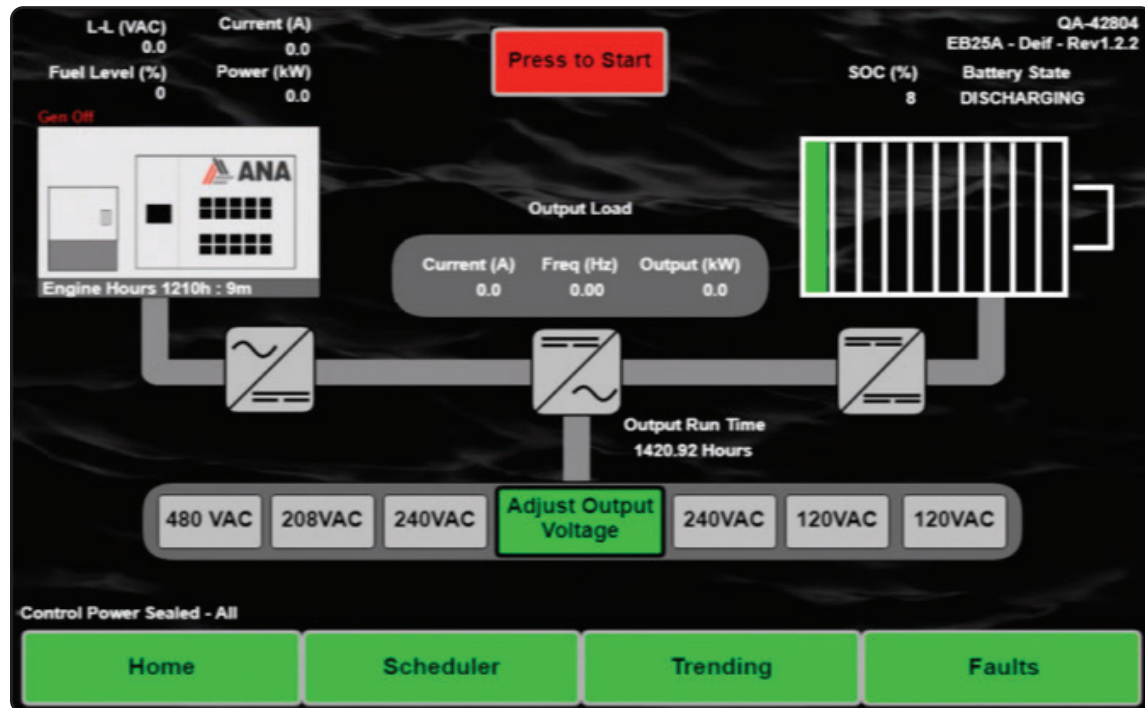

Notez le flux d'énergie entre tous les principaux appareils:

- Générateur vers AFE (AC)
- AFE vers bus CC
- Bus CC vers onduleur CC/CC
- Convertisseur de bus CC vers réseau
- Convertisseur de réseau en charge (AC)

Le flux d'énergie sera soit gris (éteint), vert avec des flèches animées indiquant la direction du flux d'énergie (activé) ou rouge (en défaut). Lorsqu'un appareil majeur est en panne, le bus associé à cet appareil sera rouge et un symbole de défaut rouge apparaît. Ce symbole de défaut est cliquable et mènera à l'écran de défaut en plus du bouton de défaut sur la barre de navigation pour identifier et résoudre le problème.

## EBOSS® Alimentant Et Chargeant Les Batteries

L'écran ci-dessous montre la puissance du générateur allant à l'onduleur AFE. L'onduleur AFE l'inverse sur le bus DC. L'onduleur CC/CC utilise le bus CC pour charger les batteries, et le convertisseur de réseau utilise le bus CC pour le convertir en tension CA afin d'alimenter la charge.

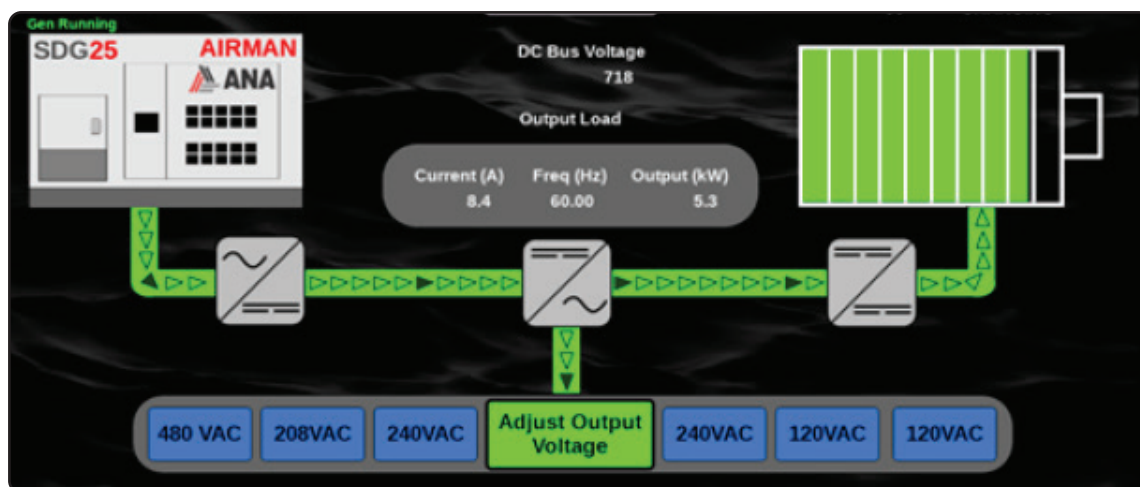

## Eboss® Fournissant De L'énergie Avec Le Générateur Éteint

L'écran ci-dessous montre le générateur éteint. Les batteries fournissent de l'énergie via l'onduleur CC/CC au bus DC. Le convertisseur de réseau continue d'utiliser le bus CC pour convertir la tension en tension alternative afin d'alimenter la charge.

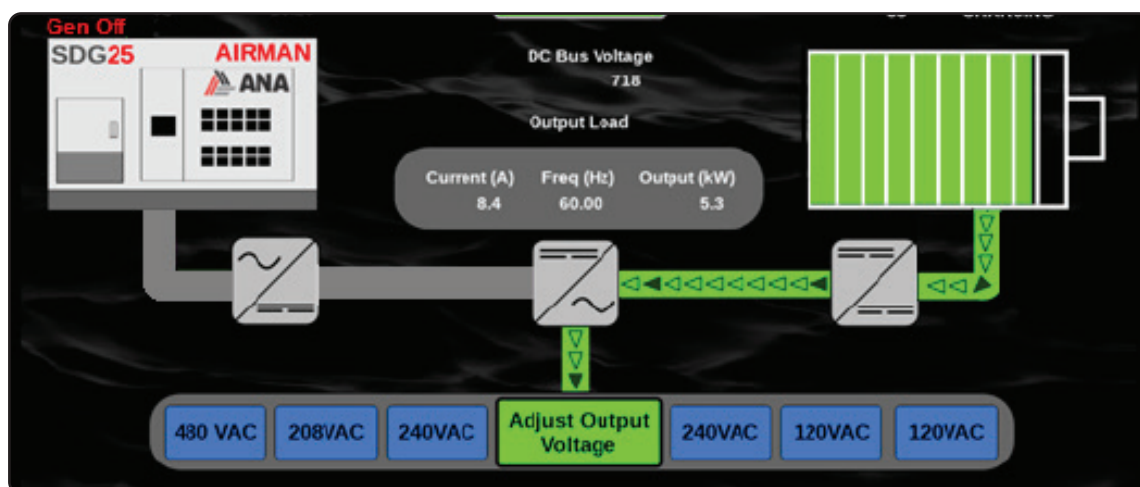

## ► Défauts

Lorsqu'une panne survient pendant le fonctionnement de l'EBOSS®, l'écran HMI affiche un symbole de défaut triangulaire rouge.



Lorsqu'un appareil tombe en panne sur l'unité, l'unité affichera un symbole de défaut sélectionnable et naviguera vers l'écran des défauts. L'utilisateur peut aussi visualiser les défauts existants en utilisant le bouton Défauts sur la barre de navigation.

Les défauts peuvent être visualisés et réinitialisés via l'écran HMI. Les causes possibles des pannes doivent être étudiées par l'utilisateur afin d'éviter que de futures pannes ne se produisent. Veuillez communiquer avec le soutien technique d'ANA si des défauts répétés surviennent avec votre EBOSS®.

local time: 2024-09-27-15:21:28

### Faults

Shut Down

DATE	SET	ALARM MSG	RESET
2024-09-28	12:56:38	Stop - Faulted	
2024-09-28	12:56:38	Grid Inverter F81 External Fault 2	
2024-09-28	12:56:37	AFE F94 External Fault 2	
2024-09-28	12:56:37	DC-DC F51 External Fault	
2024-09-14	06:26:054	Start - Local	12:56:37
2024-09-14	06:25:12	POWER UP	06:25:12*
2024-09-06	11:11:50	Grid Inverter F91 Short Circuit	11:12:02
2024-09-06	11:11:49	Stop - Local	
2024-09-06	10:40:44	Start - Local	11:11:48*
2024-09-06	10:39:41	POWER UP	10:39:41*

FAULT (LVL. 0)  WARNING (LVL. 1)  INFO (LVL. 2)

SHOW ACTIVE ONLY

Reset Fault

Security

Home Scheduler Trending **Faults**

## ► Renseignements Sur Les Tendances

L'écran des tendances affichera un graphique d'informations comprenant : l'état de charge (SOC), le courant de charge, le courant de décharge et les kilowatts du réseau (kw). Ces informations ne sont affichées sur le graphique que pendant les 24 premières heures suivant le début de l'EBOSS®.

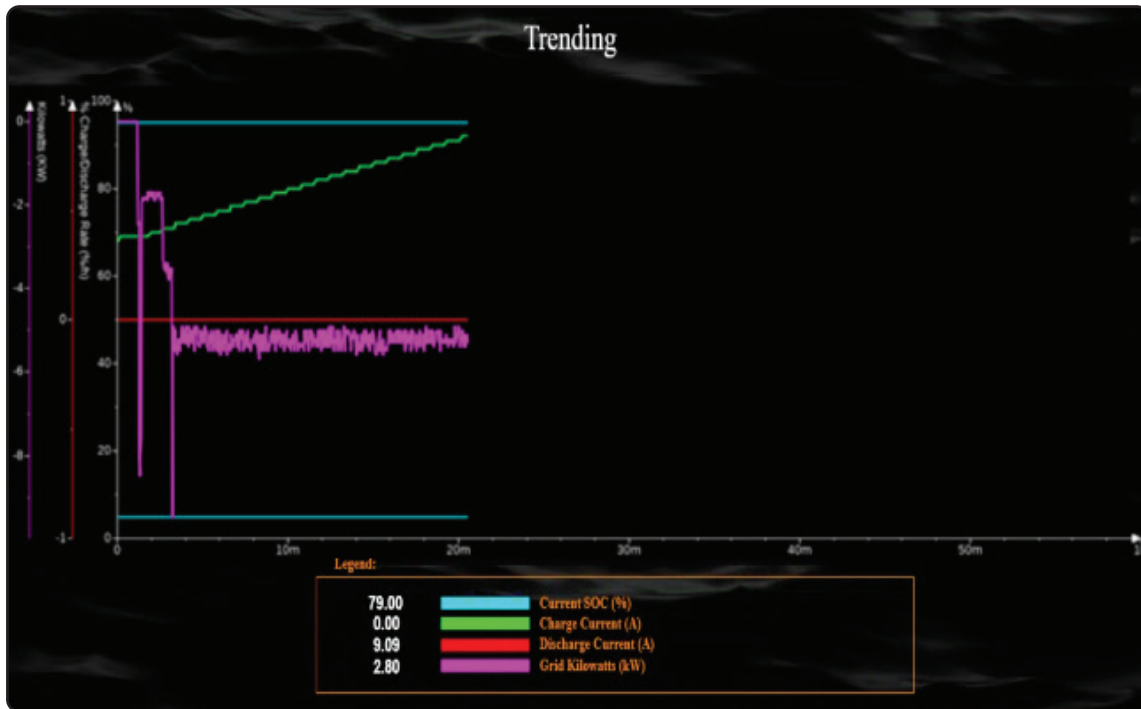

## ► Fonctionnement Du Planificateur

L'écran du planificateur permet 3 heures de démarrage programmées et une sélection de plusieurs jours. Ceci est le plus souvent utilisé dans les cas où un fonctionnement uniquement sur les batteries est requis, comme l'organisation d'un événement ou la maintenance d'un générateur. Si les batteries atteignent un état de charge faible, le système commandera toujours un cycle de charge en dehors des heures programmées.

Le fonctionnement du planificateur appellera un cycle de charge quel que soit l'état de charge de la batterie et chargera les batteries à 100% ou pendant la durée du planificateur, selon la première éventualité.

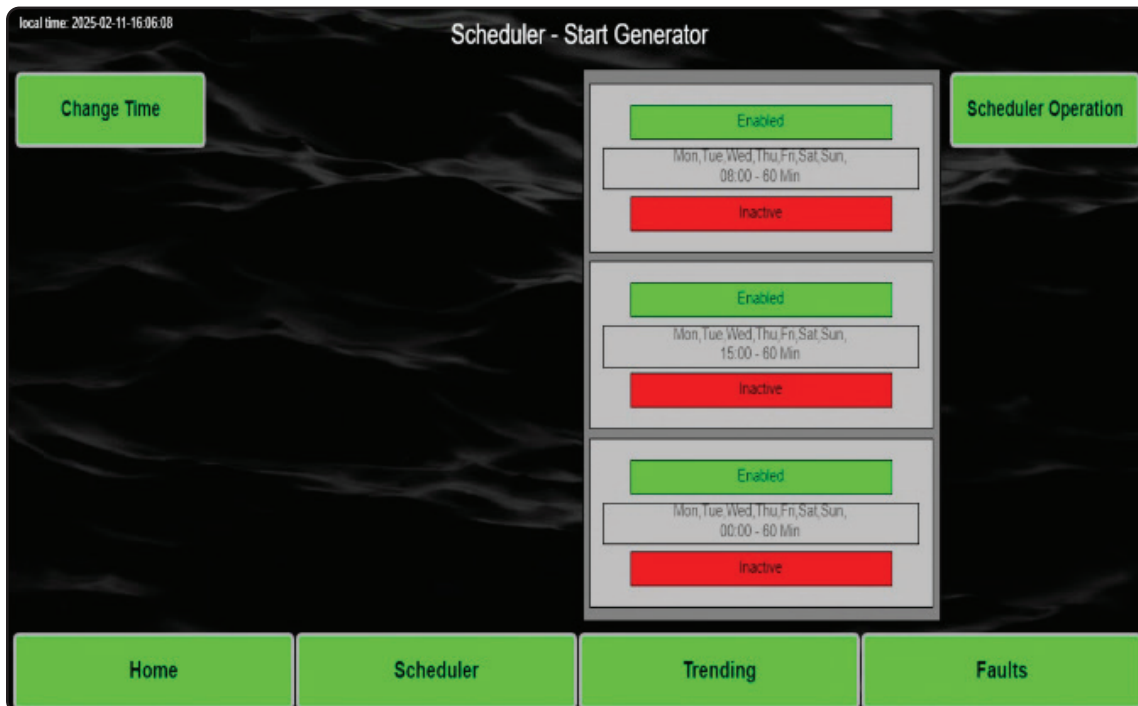

Veillez noter l'heure locale dans le coin supérieur gauche et assurez-vous de son exactitude avant d'activer le planificateur. Ajustez si nécessaire.

Lorsqu'une sélection de planificateur est activée, l'indicateur s'affichera en vert et activé. Si l'EBOSS® exécute actuellement un cycle de charge programmé, l'indicateur rouge inactif deviendra vert et s'affichera comme actif.

L'écran d'accueil affichera une icône bleue indiquant que le planificateur a été défini et activé.

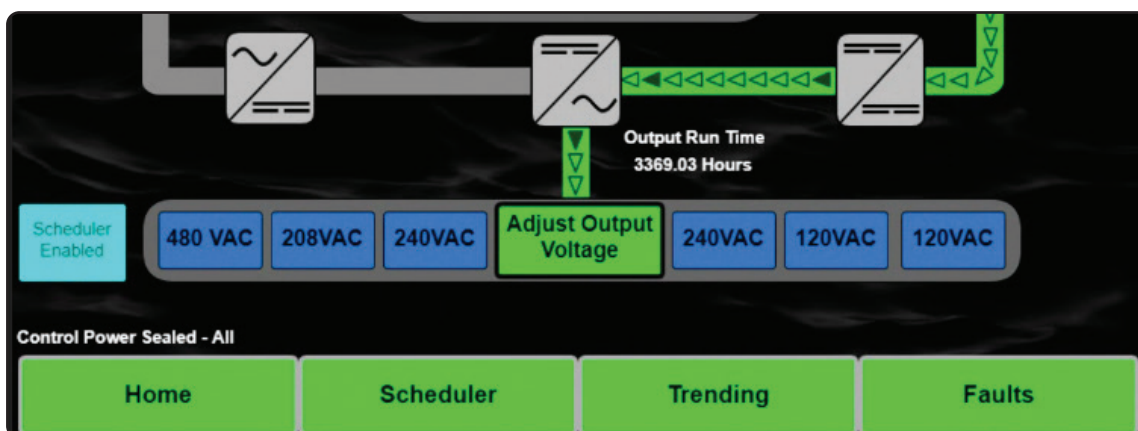

## ► Surveillance À Distance

**Télématique** - La télématique est un système d'éléments logiciels et matériels qui permet:

- Contrôle des processus industriels localement ou sur des sites distants.
- Surveiller, recueillir et traiter les données en temps réel.
- Interagissez directement avec les appareils sur un écran semblable à celui du logiciel d'interface homme-machine (IHM).

D'une seule unité à une flotte entière, la télématique d'ANA permet l'accès, le diagnostic et la surveillance à distance de l'EBOSS®. Cela permet à nos techniciens de service de fournir un niveau de service amélioré à vos unités EBOSS® sur le terrain.

## État Du Générateur

La télématique est aussi capable de vérifier l'état du générateur. Ceci est utile pour examiner l'historique des valeurs de performance afin de déterminer l'état de santé et les performances globales du générateur.

## ► Entretien



**Cet équipement doit être entretenu par un personnel d'entretien électrique qualifié. Le non-respect de cette précaution pourrait entraîner la mort ou des blessures graves.**

L'EBOSS® est généralement couplé à un générateur Airman standard. Tout entretien standard du générateur doit être suivi en fonction des intervalles d'entretien recommandés, tels que spécifiés dans le manuel d'utilisation du générateur.



Éteignez complètement l'EBOSS® et le générateur et retirez le débranchement de service avant d'effectuer toute maintenance. Assurez-vous que le sectionneur de service est complètement dévissé et placé loin du connecteur homologue pour éviter tout contact.

Il y a cinq ventilateurs dans l'EBOSS® qui doivent être dépoussiérés tous les 6 mois (tous les 2-3 mois dans des conditions difficiles). Trois ventilateurs sont montés sur les onduleurs (côté avant), les deux autres ventilateurs sont situés sur la porte du panneau de sortie (côté rue) et sont utilisés pour refroidir les transformateurs.

De l'air comprimé doit être utilisé pour éliminer la poussière et les débris des ventilateurs. N'entrez pas en contact entre les buses des canettes et l'électronique interne sensible de l'EBOSS®, car des dommages pourraient en résulter.

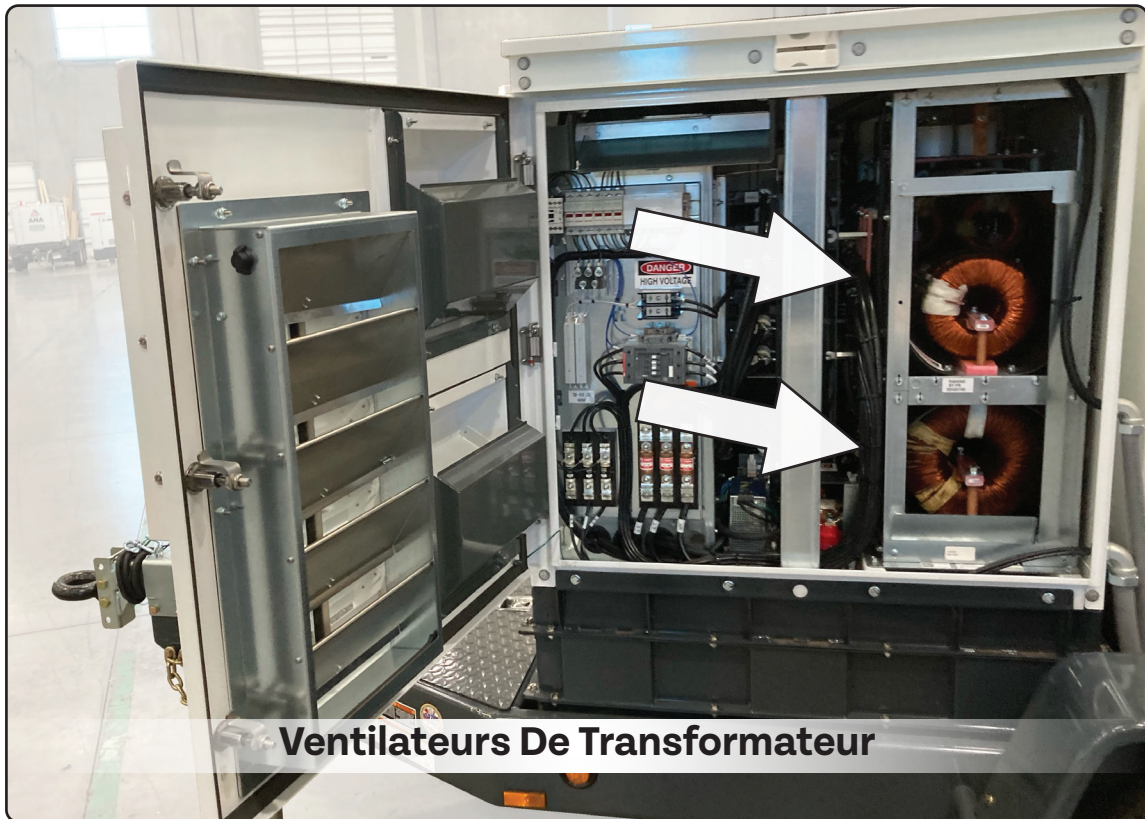



**Ventilateurs À Inversion**

De l'air comprimé doit être utilisé pour éliminer la poussière et les débris des ventilateurs. N'entrez pas en contact entre les buses des canettes et l'électronique interne sensible de l'EBOSS®, car des dommages pourraient en résulter.

## ► **Rangement**

Le système de stockage de batterie interne doit être stocké avec une charge complète de 50 % lorsque l'appareil n'est pas utilisé pendant de longues périodes. Pour un stockage de plus d'un mois, le débranchement de la batterie (capuchon orange, situé à l'intérieur à la base de l'appareil) doit être retiré pour éviter que la batterie ne se décharge. Débranchez le débranchement orange de la batterie en le tournant dans le sens antihoraire et soulevez-le complètement.



Cet équipement doit être entretenu par un personnel d'entretien électrique qualifié. Le non-respect de cette précaution pourrait entraîner la mort ou des blessures graves.



### Déconnexion De La Batterie

L'EBOSS® est conçu pour être utilisé à l'extérieur. Cependant, il est recommandé que l'appareil soit entreposé à l'abri lorsque c'est possible pour éviter les intempéries inutiles.

Assurez-vous que EBOSS® est entreposé là où il n'y a aucun risque d'inondation. L'eau de crue à l'intérieur de l'appareil, incluant la batterie, n'est pas couverte par la garantie.

## ► Avertissements Et Alarmes

Veillez vous référer au manuel de votre générateur pour plus d'informations et une description des avertissements et des alarmes suivants.

Avertissements Et Alarmes		
Avertissement	Description	Solution
Demande De Charge De Batterie	La tension minimale des cellules de la batterie a atteint 2.25 VDC et n'est pas en état de fonctionnement.	Appuyez sur Démarrer et laissez les batteries se charger complètement avant de l'éteindre.
Minuterie D'arrêt Démarrée	La tension minimale des cellules de la batterie a atteint 2.20 V et n'est pas en état de fonctionnement. Une minuterie de 30 minutes démarre lorsque ceci est affiché, après 30 minutes sans signal de démarrage, le responsable de l'énergie coupe l'alimentation de commande.	Aucune action n'est nécessaire, cette minuterie coupe l'alimentation de contrôle pour éviter une décharge excessive des batteries.
Limite Basse De La Batterie	La tension minimale des cellules de la batterie a atteint 2.07 VDC. La limite de décharge DC-DC est réglée à 0 % jusqu'à ce que la tension minimale des cellules de la chaîne atteigne 2.21 V.	Réduisez la charge pour charger les batteries.
Cavalier D'alimentation De Contrôle Installé	Après 2 minutes de saut de puissance de commande, cet avertissement se produit. Cela entraînera une décharge excessive des batteries si l'appareil ne fonctionne pas.	Vérifiez le câblage sur le bouton noir d'alimentation de commande.

Avertissements Et Alarmes		
Fermer	Description	Solution
<p>Onduleur réseau F81 - Défaut Externe 2</p> <p>DC-DC F51-Défaut Externe</p> <p>AFE F94-Défaut Externe 2</p>	<p>Les 3 variateurs ont le contact de défaut externe activé. Le bouton d'arrêt d'urgence a été enfoncé.</p>	<ol style="list-style-type: none"> <li>1. Le bouton d'arrêt d'urgence a été enfoncé.</li> <li>2. Retirez le bouton d'arrêt d'urgence et réinitialisez les défauts.</li> <li>3. Si ces défauts surviennent individuellement ::               <ol style="list-style-type: none"> <li>a. Vérifiez le câblage des relais d'arrêt d'urgence.</li> <li>b. Communiquer avec le soutien technique d'ANA</li> </ol> </li> </ol>
<p>Tube Magnétique Surchauffé Supérieur</p>	<p>Il y a un commutateur de température dans le tube supérieur des aimants. Le thermostat s'ouvre à 75°C. Une fois que le transformateur est en dessous de 70 °C, l'interrupteur de température se referme.</p>	<ol style="list-style-type: none"> <li>1. Vérifier le fonctionnement du ventilateur.</li> <li>2. Vérifiez le câblage pour les connexions desserrées.</li> <li>3. Assurez-vous que les événements des panneaux ne sont pas obstrués.</li> </ol>
<p>Transformateur Ctm Surchauffé</p>	<p>Il y a 3 interrupteurs de température câblés en série sur le transformateur dans le tube inférieur du système magnétique. Les thermocontacts s'ouvrent à 130°C.</p>	<ol style="list-style-type: none"> <li>1. Vérifier le fonctionnement du ventilateur.</li> <li>2. Vérifiez le câblage pour les connexions desserrées.</li> <li>3. Assurez-vous que les événements des panneaux ne sont pas obstrués.</li> </ol>

Avertissements Et Alarmes		
Fermer	Description	Solution
Parasurtenseur Grillé	Un pic de tension a causé l'ouverture du parasurtenseur.	<ol style="list-style-type: none"> <li>1. Vérifiez l'indicateur sur le parasurtenseur pour vérifier s'il a sauté. Remplacer le parasurtenseur.</li> <li>2. Vérifiez que le câblage auxiliaire sur le parasurtenseur est sécurisé.</li> <li>3. Assurez-vous que les parafoudres sont bien fixés et qu'ils n'ont pas vibré desserrés..</li> </ol>
Onduleur De Réseau F1-Surintensité	L'onduleur réseau a détecté un courant de sortie élevé, supérieur à ce dont il est capable.	<ol style="list-style-type: none"> <li>1. Augmentation soudaine de la charge ou surcharge.               <ol style="list-style-type: none"> <li>a. Vérifiez la charge.</li> </ol> </li> <li>2. Court-circuit dans les câbles de charge.               <ol style="list-style-type: none"> <li>a. Vérifier les câbles.</li> </ol> </li> </ol>
Onduleur De Réseau F91-Court-Circuit	Le variateur a fonctionné contre la limite de courant pendant une durée supérieure à la durée de court-circuit autorisée. Un défaut survient après la minuterie de court-circuit, habituellement de 3 à 4 secondes.	<ol style="list-style-type: none"> <li>1. Sudden increase in load or overload.               <ol style="list-style-type: none"> <li>a. Check load.</li> </ol> </li> <li>2. Short circuit in load cables.               <ol style="list-style-type: none"> <li>a. Check cables.</li> </ol> </li> </ol>

Avertissements Et Alarmes		
Fermer	Description	Solution
Afe F92-Tension D'alimentation	La tension d'alimentation AFE est en dehors des paramètres autorisés.	<ol style="list-style-type: none"> <li>1. Vérifiez que le générateur produit 480 VCA.</li> <li>2. Vérifiez que le disjoncteur principal du générateur est fermé.</li> <li>3. Vérifiez les fusibles d'alimentation d'entrée (jeu en bas à gauche).</li> </ol>
Défaut De Synchronisation De La Ligne Afe F10	L'AFE n'a pas synchronisé avec la tension du générateur dans le délai imparti.	<ol style="list-style-type: none"> <li>1. Vérifiez que le générateur produit 480 VCA.</li> <li>2. Vérifiez que le disjoncteur principal du générateur est fermé.</li> <li>3. Vérifiez les fusibles d'alimentation d'entrée (jeu en bas à gauche).</li> </ol>
Erreur De Précharge Afe	L'AFE n'est pas sorti de la précharge. La tension du bus CC doit être supérieure à 625 V CC pour sortir de la précharge.	<ol style="list-style-type: none"> <li>1. Vérifiez que le générateur produit 480 VCA.</li> <li>2. Vérifiez que le disjoncteur principal du générateur est fermé.</li> <li>3. Vérifiez les fusibles d'alimentation d'entrée (jeu en bas à gauche).</li> <li>3. Assurez-vous que le commutateur de précharge ferme.</li> <li>4. Vérifiez les fusibles de précharge (jeu en haut à gauche).</li> <li>5. Contactez le soutien technique d'ANA.</li> </ol>

Avertissements Et Alarmes		
Fermer	Description	Solution
Défaut De Communication Du Générateur	L'HMI ne peut pas communiquer avec le générateur.	<ol style="list-style-type: none"> <li>1. Vérifiez que l'interrupteur d'alimentation de commande du générateur est alimenté sur "ON".</li> <li>2. Vérifiez que le connecteur série est correctement branché à l'arrière de l'HMI.</li> <li>3. Vérifiez que le connecteur RS485 est branché à l'arrière du contrôleur du générateur Deep Sea.</li> <li>4. Vérifiez que la résistance de 120 ohms se trouve entre les broches 57 et 58 du connecteur RS485 du Deep Sea.</li> </ol>
Défaut De Délai D'attente Du Générateur	Le générateur ne retourne pas « prêt » dans les 2 minutes suivant l'envoi d'une commande de démarrage ou le générateur est en panne lorsque la commande de démarrage est émise.	<ol style="list-style-type: none"> <li>1. Vérifiez que le contrôleur du générateur est allumé et en mode Auto.</li> <li>2. Assurez-vous qu'aucun avertissement ou code d'arrêt n'est présent sur le générateur.</li> <li>3. Vérifiez la communication avec le générateur.</li> </ol>

Avertissements Et Alarmes		
Fermer	Description	Solution
Défaut du système de batterie BMU CMU	L'unité de gestion de la batterie a reçu une réponse anormale des batteries.	<ol style="list-style-type: none"> <li>1. Possibilité de décharge excessive, de batteries/ cellules mortes ou de problèmes de température.</li> <li>2. Problèmes de communication entre le BMU et les batteries.</li> <li>3. Appelez le soutien technique d'ANA pour poursuivre le diagnostic.</li> </ol>

## Assistance Technique

Tout entretien, diagnostic ou réparation ne doit être effectué que par du personnel formé et équipé des outils et de l'équipement de sécurité appropriés. Veuillez communiquer avec notre équipe de soutien technique pour plus d'informations ou pour vous aider à effectuer des réparations.

### **Assistance Technique ANA**

Téléphone: 1-562-450-3570

Courriel: [support@anacorp.com](mailto:support@anacorp.com)

[anacorp.com](http://anacorp.com)

## ► Dépannage

Le tableau suivant énumère les problèmes potentiels, leurs causes et leurs solutions. Si vous ne parvenez pas à résoudre votre problème, veuillez contacter notre service après-vente et il pourra vous aider.



Cet équipement doit être installé, réglé et entretenu par un personnel de maintenance électrique qualifié, familier avec la construction et le fonctionnement de ce type d'équipement ainsi que les dangers encourus. Le non-respect de cette précaution pourrait entraîner la mort ou des blessures graves.

Tableau De Dépannage		
Question	Cause(s) Possible(s)	Suggestion
L'unité est allumée, mais il n'y a pas de puissance de sortie.	Le disjoncteur de sortie n'est peut-être pas activé.	Assurez-vous que le disjoncteur est poussé en position de marche.
	Procédure de démarrage appropriée non suivie.	Consultez le début du manuel pour connaître la procédure de démarrage appropriée.
	L'arrêt d'urgence peut être activé.	Désactiver l'arrêt d'urgence.
	Il peut y avoir des défauts actifs.	Allez à la page des défauts pour plus d'informations.

Tableau De Dépannage		
Question	Cause(s) Possible(s)	Suggestion
L'alimentation du système a été allumée, mais il n'y a aucun affichage sur l'écran HMI.	L'opérateur n'a peut-être pas tenu le bouton noir assez longtemps.	Assurez-vous de maintenir le bouton noir enfoncé jusqu'à ce que le coin inférieur gauche affiche "Control Power Sealed -All"
	La tension de la batterie est peut-être trop faible.	Contactez le soutien technique d'ANA.
De l'énergie est envoyée à l'EBOSS®, mais elle ne charge pas.	Les fusibles d'entrée CA peuvent être débranchés ou grillés.	Vérifiez les fusibles d'entrée CA, branchez-les ou remplacez-les si nécessaire.
	Tension du générateur incorrecte.	Vérifiez que la tension de sortie du générateur est entre 480 et 490 Vca et que le disjoncteur principal du générateur est fermé.
La tension de sortie est inférieure à la tension désirée sur la distance.	Si la distance entre l'unité et la charge est supérieure à 50 mètres, la tension peut chuter trop bas.	Appuyez sur "Ajuster la tension" et ajustez si nécessaire.
Le SoC lit 0 % et n'autorise pas la sortie.	Cela indique que la tension de la batterie a atteint sa limite inférieure et a désactivé sa sortie pour protéger les batteries.	Ouvrez les disjoncteurs de sortie de charge, suivez la procédure de démarrage et laissez le SOC de la batterie augmenter avant d'appliquer la charge.
Le disjoncteur de sortie se déclenche continuellement.	La charge connectée consomme trop d'énergie pour la puissance nominale de l'unité.	Reportez-vous à la puissance nominale maximale indiquée sur la plaque signalétique de l'appareil et réduisez la consommation totale d'énergie en conséquence.

Tableau De Dépannage		
Question	Cause(s) Possible(s)	Suggestion
Les fusibles d'alimentation d'entrée AFE sautent continuellement	Câbles du générateur vers EBOSS® endommagés ou desserrés.	Vérifiez l'intégrité du câble et vérifiez les connexions à l'arrière du panneau de cosses de sortie du générateur. Remplacez les fusibles grillés si nécessaire.
	Court-circuit interne au sein de l'EBOSS®.	Contactez le soutien technique d'ANA.
Le générateur à distance démarrer ne fonctionne pas.	Le signal de démarrage n'est pas envoyé.	Vérifiez que l'écran d'accueil affiche "Generator Run Command" au-dessus du générateur.
	Le générateur est en mode manuel.	Vérifiez que le contrôleur du générateur est placé en mode AUTO.
	Appareil Moxa défectueux, ne ferme pas A1-A2 pour le démarrage à distance.	Communiquez avec le soutien technique.
	Fils de démarrage à distance A1-A2 desserrés ou endommagés.	Vérifiez l'intégrité des fils de démarrage à distance A1-A2.
Générateur diesel fonctionnant en permanence.	Générateur fonctionnant en mode manuel.	Vérifiez que le contrôleur du générateur est placé en mode AUTO.
	Des charges élevées nécessiteront des cycles de chargement plus fréquents.	Réduisez la charge.







## ► Renseignements Sur La Garantie

Consultez la déclaration de garantie imprimée incluse avec votre EBOSS® pour les informations de garantie actuelles.

## ► Avis - Veuillez Lire

Le produit abordé dans cette documentation est assujéti aux conditions générales décrites dans les politiques de vente d'Alliance North America (ANA, Inc.). La seule source régissant les droits et les recours de tout acheteur de cet équipement est la politique de vente pertinente d'ANA Inc.

AUCUNE GARANTIE, EXPRESSE OU IMPLICITE, Y COMPRIS LES GARANTIES D'ADAPTATION À UN USAGE PARTICULIER OU DE QUALITÉ MARCHANDE, OU LES GARANTIES DÉCOULANT DU COURS DES AFFAIRES OU DE L'USAGE DU COMMERCE, N'EST FAITE CONCERNANT LES INFORMATIONS, RECOMMANDATIONS ET DESCRIPTIONS CONTENUES DANS LES PRÉSENTES.

En aucun cas, ANA ne sera responsable envers l'acheteur ou l'utilisateur contractuellement, en responsabilité délictuelle (y compris la négligence), en responsabilité stricte ou autre pour tout dommage ou perte spécial, indirect, accidentel ou consécutif, quel qu'il soit, y compris, mais sans s'y limiter, les dommages ou la perte d'utilisation de l'équipement, de l'installation ou du système électrique, le coût du capital, la perte d'électricité, les dépenses supplémentaires liées à l'utilisation des installations électriques existantes ou les réclamations contre l'acheteur ou l'utilisateur par ses clients résultant de l'utilisation des informations, des recommandations et des descriptions contenues dans le présent document.

Veuillez noter que les renseignements contenus dans ce manuel peuvent changer sans préavis.

**ANA, Inc.**  
1770 Raiders Way  
Henderson, NV, USA 89052  
anacorp.com

**Ventes Et Assistance**  
Téléphone: 1-562-450-3570  
Courriel: support@anacorp.com  
Courriel: sales@anacorp.com

Page Laissée Intentionnellement Vierge



---

**EBOSS<sup>®</sup>**  
**70kVA**  
**- HYBRID SYSTEM -**

**Manuel D'Utilisation**



Cypress, CA // Henderson, NV // Spartanburg, SC  
Executive Offices // 1770 Raiders Way, Henderson, NV 89052  
1 (562) 450-3570 // [sales@anacorp.com](mailto:sales@anacorp.com) // [www.anacorp.com](http://www.anacorp.com)